

**МІНІСТЕРСТВО КУЛЬТУРИ УКРАЇНИ  
НАЦІОНАЛЬНА АКАДЕМІЯ ОБРАЗОТВОРЧОГО МИСТЕЦТВА І АРХІТЕКТУРИ**

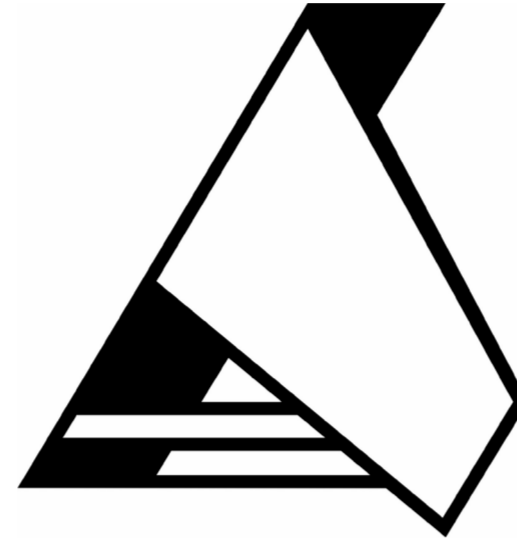

**ФАКУЛЬТЕТ АРХІТЕКТУРИ  
Кафедра архітектурного проєктування**

**Презентація кваліфікаційного наукового дослідження**

**Наукове дослідження за темою:**

**“Особливості архітектурно-просторової організації національних центрів”**

**Проектна частина наукового дослідження:**

**Проект Української культурного центру в місті Каунас, Литва**

**Здобувача другого (магістерського) рівня вищої освіти Данііла Павлова**

**Спеціальності 191 – Архітектура та містобудування ОНП**

**«Архітектура будівель і споруд»**

**Науковий керівник Антонюк Дмитро Іванович,**

**Кандидат архітектури, доцент**

**Київ - 2026**

# Зміст презентації

## **РОЗДІЛ 1. «Сучасні тенденції та практичний досвід архітектурно-просторового формування національних центрів»**

- 1.1. Формування концепції архітектурно-просторової організації національних центрів.
- 1.2. Аналіз існуючих досліджень, нормативних документів та літератури, присвячених архітектурно-просторовому формуванню культурних центрів.
- 1.3. Досвід зарубіжної практики проєктування національних центрів.

Висновки до 1-го розділу

## **РОЗДІЛ 2. «Причина та явища формування національних центрів та просторів»**

- 2.1. Національна ідентичність простору в міжкультурному вимірі: репрезентація, сприйняття та соціальні передумови виникнення.
- 2.2. Еволюція архітектури як інструменту політики та простір культурної пам'яті.
- 2.3. Архітектурно-типологічні та просторові конфігурації національних центрів.

Висновки до 2-го розділу

## **РОЗДІЛ 3. «Прийоми архітектурно-просторової організації Українського культурного центру в місті Каунас, Литва»**

- 3.1. Історичний та регіональний контекст Литви.
- 3.1. Містобудівний контекст та історичні особливості міста Каунас.
- 3.3. Концептуальні підходи до архітектурно-просторової організації центру.

Висновки до 3-го розділу

## **ЗАГАЛЬНІ ВИСНОВКИ.**

# Вступ

## **Завдання дослідження**

Визначення сутності та змісту поняття «національний центр», у сучасному архітектурному та соціокультурному контексті, визначити його ключові функції, типологічні та формоутворюючі особливості. За допомогою аналізу прикладів та теоретичних матеріалів визначити архітектурно-просторові засоби, що використовуються для відображення національної ідентичності та ідей в сучасній архітектурі громадських центрів. Сформулювати особливості архітектурно-просторової організації, що спрямовані на виконання ними репрезентативної, культурної та консолідуючої функції.

## **Мета дослідження**

Виявити, систематизувати та проаналізувати особливості архітектурно-просторової організації національних центрів, що обумовлені комплексом історико-культурних, соціальних та політичних чинників, для формування сучасної моделі їх проєктування та реалізації.

## **Об'єкт дослідження**

Національні центри

## **Предмет дослідження**

Особливості архітектурно-просторової організації національних центрів.

# Розділ 1.

## «Сучасні тенденції та практичний досвід архітектурно-просторового формування національних центрів»

### 1.1. Формування концепції архітектурно-просторової організації національних центрів.

Культурні центри, зокрема національні, є матеріальним втіленням певної культури та її цінностей. Форми культурних цінностей, або пам'яті, потребує конкретних ознак та об'єктності у просторі для архітектурного сприйняття.

Варіантів інтерпретації поняття «національний центр» пропорційна кількості культур різних націй. Відповідь на питання, що саме має втілювати такий центр, є складною і варіативною, та залежить від геополітичного та історичного контексту.

Основною особливістю концептуального формування національних центрів є ідентифікація об'єкта культурного дослідження через призму дипломатичного виміру.

У цьому контексті можливо виокремити дві основні моделі:

**Національні центри**, розташовані в країні репрезентації, що виконують функцію консолідації та репрезентації власної культури у її автентичному середовищі.

**Національні центри**, що функціонують в іншокраїнному просторі, виступаючи інструментом культурної дипломатії, діаспорного та міжкультурного діалогу.

## 1.2. Аналіз існуючих досліджень, нормативних документів та літератури, присвячених архітектурно-просторовому формуванню національних центрів.

Тема національних центрів тісно пов'язана з поняттям культурного та національного простору, яке по-різному трактується в різних наукових дисциплінах – філософії, культурології, соціології, мистецтвознавстві та антропології, що ускладнює формування єдиного універсального підходу.

Аналіз наукової літератури та нормативної бази свідчить про фрагментарність досліджень архітектурно-просторової організації національних центрів. Це пояснюється відносною новизною цього явища як самостійної типології, що поєднує риси громадського, культурного, освітнього та репрезентативного центру. Наукових праць з цієї теми зосереджені на важливості збереження та поширення національної культури, що зумовлено соціально-політичними кризами та викликами, з якими стикаються нації, діаспори та спільноти.

### **Культурні центри та дипломатична архітектура**

Дослідження особливостей культурних центрів та дипломатичних об'єктів

### **Символізація в архітектурі та політологія**

1. Праці та діяльність Перегуда Є.В., Гербут Н.А.  
Візуалізація політичних відносин засобами архітектури (2019)

### **Окремі наукові напрямлення:**

Теорія постколоніалізму  
Міжнародні відносини  
Дипломатичні відносини  
Історія.

### **Наративна архітектура та просторовий синтаксис**

1. Psarra S. «Architecture and Narrative: The Formation of Space and Cultural Meaning» (2009)

2. Праці Олійник О.П.

Просторовий синтаксис як інструмент дослідження структури та конфігурації громадського простору (2021), Особливості просторового та синтаксичного аналізу музейно-культурних комплексів (2022), Семантика громадських просторів як відображення їх конфігураційної структури (2025)

### 1.3. Досвід зарубіжної практики проєктування національних центрів.

Узагальнення досвіду проєктування не лише національних центрів, але й консолідуючих культурних просторів, становить важливу теоретичну основу для розуміння можливих завдань та викликів, що постають перед архітектором при створенні об'єктів таких типів.

Будівлі які однозначно ідентифіковані як “національні центри” або “національні культурні центри”, не є поширеними, більшість архітектурних об'єктів що відповідають категорії національних центрів реалізуються через культурні чи мистецькі центри, присвячені репрезентації та об'єднанню різноманітних проявів національної культури.

Окремо слід виділити статус - «національний», як простір що втілює культурні, спортивні чи наукові досягнення у певній галузі. Проте існують випадки, коли спеціалізовані видовищні чи освітні комплекси, набувають статусу національних центрів через їх значення у розвитку національної чи регіональної ідентичності, незважаючи на вузькоспеціалізовану функціональну структуру.

| <b>Тип</b>                                   | <b>Функції та простори</b>   |
|--|--|
| <b>Культурно<br/>репрезентативний</b>        | Виставкові та експозиційні простори<br>Лекційні простори, простори для зібрань<br>Бібліотека та інформаційний чи досліджуваний центр                             |
| <b>Освітньо-просвітницький</b>               | Навчальні приміщення (Мовні та освітні)<br>Можливість приймати конференції/збори/заходи<br>Освітні та культурні програми (резиденція)                            |
| <b>Музейно-виставковий</b>                   | Постійні та тимчасові експозиції<br>Висвітлення національної історії чи історії зв'язків з країною приймачем<br>Збереження та експонування культурних артефактів |
| <b>Мистецько-виконавський</b>                | Виконавчі мистецтва<br>Мультимедійні проекти   |
| <b>Дипломатичний<br/>або<br/>Громадський</b> | Соціально-інтеграційні простори та заходи<br>Простори для громадських об'єднань та міжнародних зустрічей   |

Таблиця. Системи функціонального наповнення національних культурних центрів

| <b>Тип</b>              | <b>Формат</b>   | <b>Функція (мета)</b>  | <b>Приклад</b>   |
|-------------------------|---|--|--|
| Національні центри      | В рамках дипломатичної місії<br>В рамках діаспори                     | Консолідація спільноти, поширення культури, репрезентація національних інтересів за досягнень.         | Культурний центр Мігеля Анхеля Астуріаса   |
| Мовні культурні центри  | Мережеві інститути  | Об'єднання мовних спільнот, вивчення мови, популяризація культури через мову                           | National Hispanic Cultural Center Albuquerque<br>Інститут Гете<br>Французький інститут |
| Інтернаціональні центри | Центри інтернаціональної молоді<br>Центри різних народів              | Консолідація різних культур, сприяння міжкультурному обміну, розвиток толерантності та взаєморозуміння | Oscar Niemeyer International Cultural Centre   |
| Дипломатичні об'єкти    | Посольства, консульства, амбасади, асамблеї, культурні представництва | Дипломатична місія, захист інтересів громадян, розвиток міжнародних зв'язків, культурна дипломатія     | Посольства, генеральні консульства, культурні відділи при дипломатичних                |

**Таблиця. Типи національних культурних центрів.**



Cultural Center of Sheikh Jaber Al-Ahmad в Кувейті



Jibaou Cultural Centre в Новій Каледонії



Heydar Aliyev Center у Баку, Азербайджан (2012, Zaha Hadid Architects, арх. Заха Хадід)



Futian Civic Culture Centre в Шеньчжень, Китай (2018. Mecanoo Architects)

**National Hispanic Cultural Center**  
Albuquerque, New Mexico, USA. (2004).

Нові будівлі та ландшафти є сучасними інтерпретаціями різноманітних стилів, пов'язаних із південним заходом США, Латинською Америкою та Іберійським півостровом.



**Культурний центр  
Мігеля Анхеля Астуріаса  
(1978) Гватемала-Сіті, Гватемала  
Арх. Марко Вінісіо Астуріасу та Ефраїн  
Ресінос**

Архітектори виступали за розробку репрезентативної гватемальської архітектурної ідентичності для своєї батьківщини, частково заснованої на її багатій історії як центру цивілізації майя та інтеграції ландшафту та іконографії майя в сучасну архітектуру.

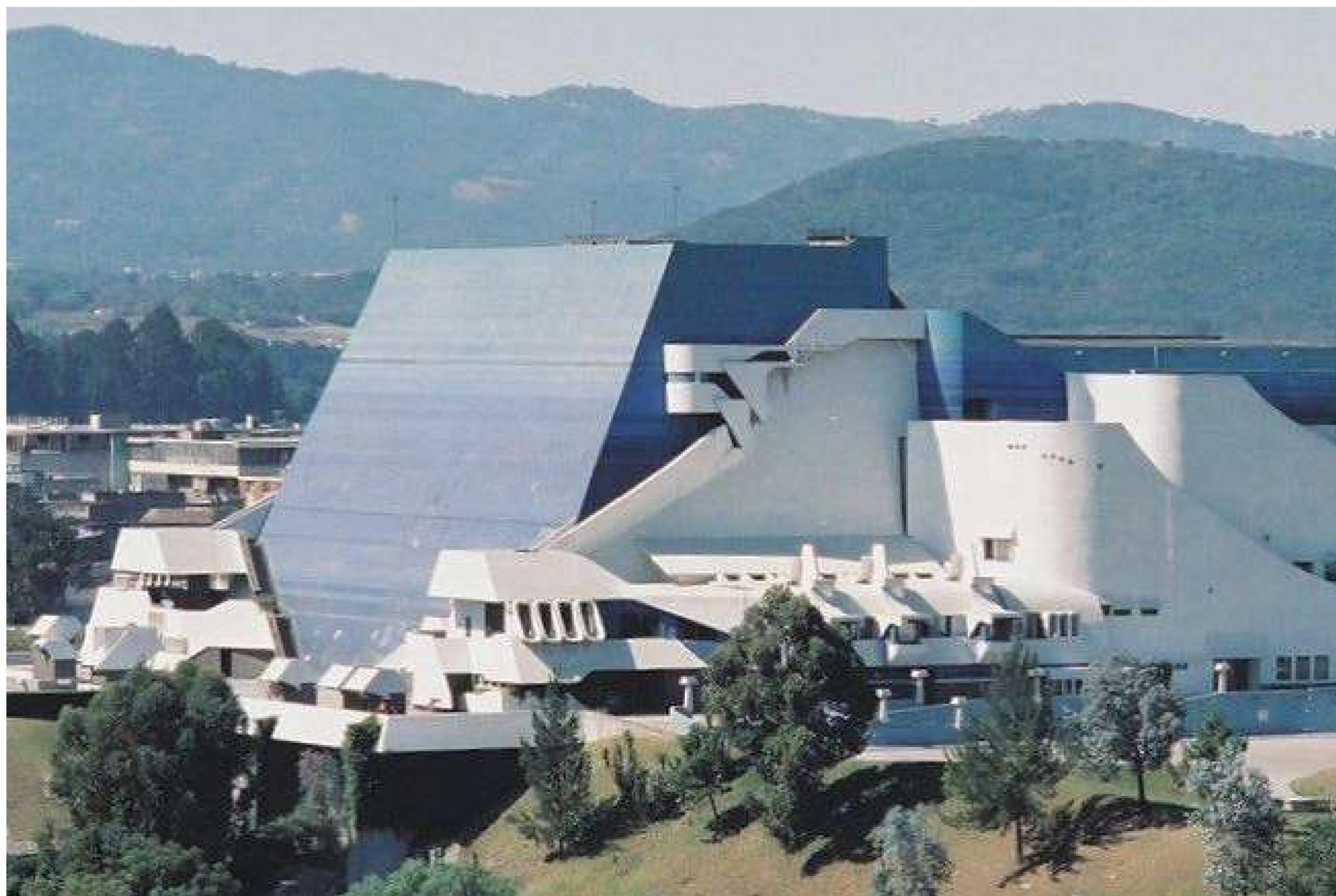

**Tokyo French Embassy**  
(1992) Sempervirens, Tokyo, Japan

Проект «Сади французького посольства» в Токіо є приклад екологічно чистого та сталого підходу.

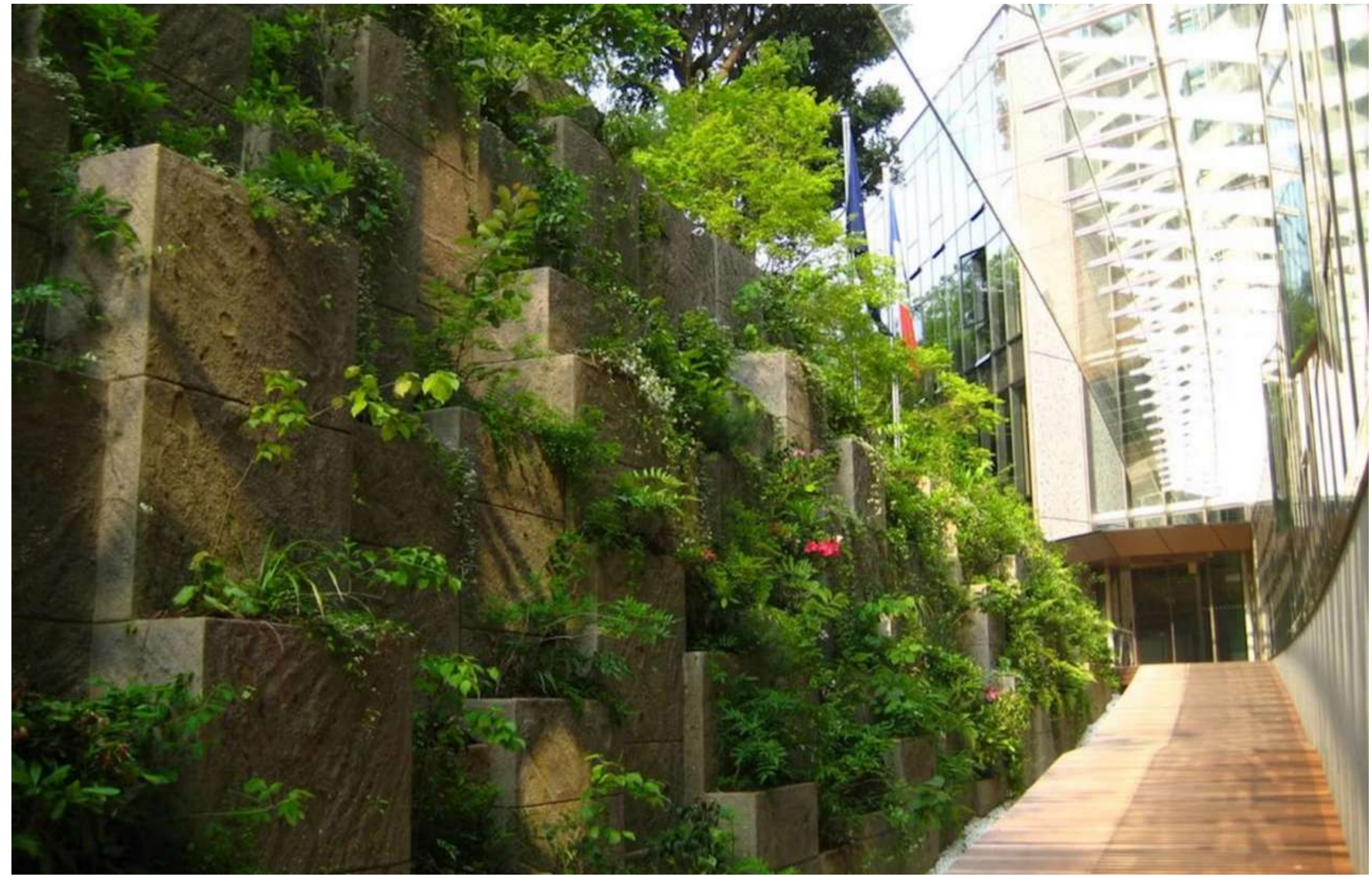

**Ethiopia Dutch Embassy**  
Mecanoo, Addis Ababa, Ethiopia.

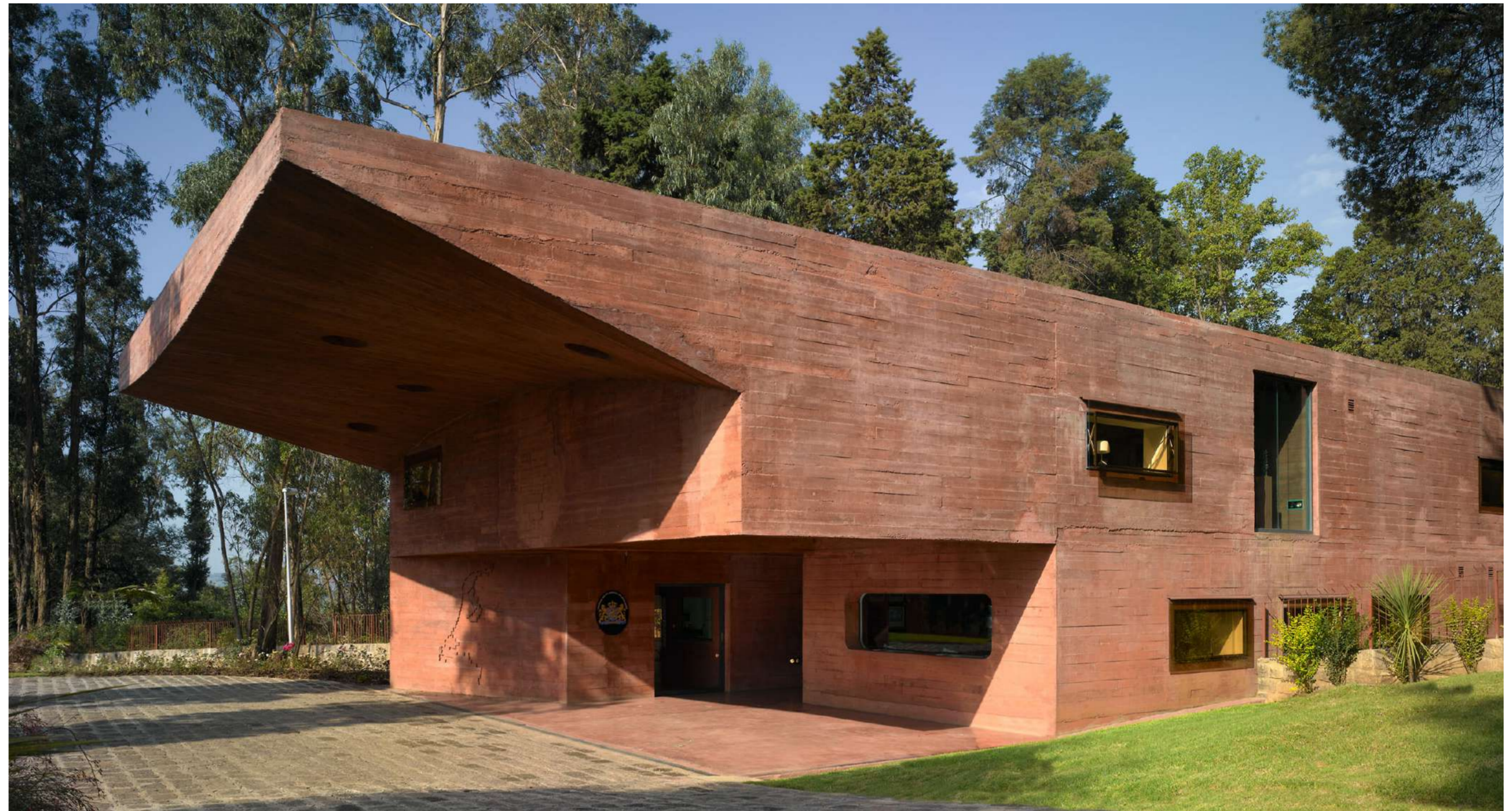

Окрему категорію становлять мережеві культурні інститути, серед яких найбільш авторитетними -

**Інститут Гете (Німеччина)**

**Альянс Франсез (Франція)**

Їхня архітектурна політика часто пов'язана з історичним та міським контекстом, використовуючи існуючу міську забудову для своїх комплексів.

Основні функції таких інститутів - популяризація культури за кордоном та підтримка міжнародної культурної співпраці.



Goethe-Institut Beijing / AS+P (2015)



Alliance française de Delhi / SPA Design (2004)



Goethe-Institut Kyiv



Alliance Française Bangkok / Stonehenge (2018)



Goethe Institut Dublin / Henschion Reuter Architects (2014)



Alliance Française de Vancouver / McFarland Marceau Architects (2024)

## Центри різних народів або Інтернаціональні центри



Oscar Niemeyer International Cultural Centre  
(2008) Avenida del Zinc, Avilés, Spain



Nanjing International Youth Cultural Centre  
Zaha Hadid (2018) China, Jiangsu, Nanjing

## Висновки до 1-го розділу

У першому розділі встановлено, що національні центри є складною типологією на перетині громадських, культурних, освітніх та репрезентативних функцій, що розвивається в діалектичній напрузі між глобалізаційною уніфікацією та суспільним запитом на вираження унікальної культурної ідентичності.

Аналіз наукової літератури засвідчив фрагментарність досліджень з цієї теми, однак виявлено суміжні напрями, що можуть слугувати теоретичною базою: архітектура культурних центрів, просторовий синтаксис, нарративна архітектура, політологія та постколоніалізм.

Аналіз світової практики дозволила виокремити ключові архітектурні моделі та типи консолідуючих центрів.

## Розділ 2.

### Причина та явища формування національних центрів та просторів

#### 2.1. Національна ідентичність простору в міжкультурному вимірі: репрезентація, сприйняття та соціальні передумови виникнення.

Завдання ішнокраїного репрезентанта в середовищі країни-приймача полягає у висвітленні спільної історії та історичних паралелей, уникаючи синтезу задля збереження індивідуальності кожного з суб'єктів.

У цьому контексті постає дуалістична система сприйняття: об'єкт проєктування одночасно перебуває у двох позиціях культурного сприйняття, - для країни-приймача він виступає провідником зв'язків з країною-репрезентантом, тоді як для країни-репрезентанта є особистим культурним центром в іншокраїнному середовищі.

Для розуміння складових архітектурного образу в системі міжнародних комунікацій доцільно виокремити кілька вимірів сприйняття національної архітектури та її проявів:

**Зовнішній образ архітектури** - образ що сприймається зовнішнім суб'єктом.

**Внутрішній образ архітектури** - образ що сприймається суб'єктом у межах власної культури.

**Історичний (місцевий) образ архітектури** - образ що формується на основі досвіду минулих епох, історичних пам'яток, міської тканини, а також більш фундаментальних чинників як ландшафт, клімат та інші природні умови, що задають первинні параметри архітектурного формотворення.

| <b>Причина консолідації, каталізатор</b>  | <b>Група, спільнота</b>   | <b>Функціональне наповнення / послуги</b>   | <b>Мета</b>  |
|---|---|---|--|
| Соціальні кризи, політичний захист, військові конфлікти, природні катастрофи                              | Люди у скруті, політичні в'язні, військові біженці, вимушені переселенці  | Соціальне житло, гуманітарна допомога, консультаційні центри, тимчасовий прихисток  | Надання безпеки, фізичного та психологічного прихистку, забезпечення базових потреб  |
| Філологічний та міжкультурний інтерес, академічна мобільність   | Іноземні студенти, запрошені митці, дослідники, учасники культурних обмінів   | Резиденції, освітні програми, мовні курси, мистецькі майстерні, фонди, архіви   | Міжкультурний обмін, активізація міжкультурної комунікації, розвиток мистецтва, контекстуальні дослідження   |
| Збереження зв'язків з історичною батьківщиною, підтримка культурної ідентичності в іншомовному середовищі | Люди іноземного походження, інтегровані в інше суспільство, емігранти, діаспора   | Національні культурні центри, інтернаціональні центри, мовні школи, культурні події, бібліотеки, архіви, релігійні осередки | Збереження та розвиток зв'язку з культурою походження, трансляція культурної спадщини наступним поколінням, репрезентація культури в іншокраїнному просторі  |
| Представництво держави та захист прав громадян за кордоном  | Громадяни країни, які тимчасово або постійно проживають за кордоном; мандрівники; особи, які потребують консульської підтримки. | Консульські послуги, юридична допомога, інформаційна підтримка, допомога в надзвичайних ситуаціях.                          | Забезпечення правового та політичного зв'язку з батьківщиною, захист інтересів громадян, легітимне представництво держави.                                   |
| Активізм та рекреаційні об'єднання  | Молодіжні організації, студентські спілки, волонтерські об'єднання.   | Клуби, гуртки, молодіжні центри, хаби для волонтерських ініціатив, літні табори та фестивальна активність                   | Розвиток та підтримка окремих культурних, соціальних та громадських ініціатив  |
| Меморіали та центри пам'яті   | Нащадки жертв трагічних подій, дослідники, освітні групи, представники громадськості.   | Меморіальні комплекси, музеї, дослідницькі центри, архіви, місця для вшанування пам'яті.                                    | Увічнення пам'яті про події, збереження історичної правди, формування колективної пам'яті, освітня функція, консолідація спільноти навколо спільної історії. |

**Таблиця. Чинники формування національних центрів: об'єкти консолідації, функціональне наповнення та мета.**

## **2.2. Архітектура як інструмент політики та простір культурної пам'яті: від тоталітаризму до постколоніальних трансформацій.**

Архітектура національних центрів виступає носієм нематеріальних цінностей та здатна транслювати ідеї, цілі або ідеології, стаючи інструментом комунікації між владою та суспільством. Архітектура тоталітарних режимів ХХ століття демонструвала агітаційну спрямованість та прагнення висвітлювати ідеологічні цілі через архітектурні засоби.

Водночас, розпад колоніальних імперій та тоталітарних режимів створили різне ставлення до їх архітектурної спадщини – від заперечення до переосмислення, що пов'язано насамперед з конкретними історичними умовами та обставинами кожної країни.

Традиційна архітектура є виразником національної ідентичності, але потребує осучаснення для збереження актуальності. Присутність автентичних об'єктів, збережених у своїй матеріальності, запобігає створенню симулякру та дозволяє культурним просторам функціонувати як простір пам'яті.

Окрему категорію в системі національної культурної архітектурної спадщини становлять масштабні архітектурні проєкти, які через свою виразність та символічне значення перетворюються на символи націй та формують ідентичність цілих міст.

## 2.3. Архітектурно-типологічні та просторові конфігурації національних центрів.

За дослідженням С. Псарри, просторова конфігурація музейного простору ґрунтується на двох просторово-синтаксичних методах. Перший (просвітницький) передбачає структурований досвід, де експозиційна композиція підпорядкована певному наративу – часовій послідовності або логіці від простого до складного. Другий (комплексний) є більш відкритим і формується на основі зацікавленості відвідувача. Він пропонує будувати просторову конфігурацію не на наративі, а на людській поведінці та соціальних аспектах.

Застосовуючи цей типологічний розподіл до семіотичних підходів у формуванні національних центрів, можна вивести дві моделі просторової організації:

**Перша модель** - за аналогією з просвітницьким методом, передбачає чітко структурований наратив, що веде відвідувача через послідовність просторових сценаріїв, розкриваючи історичні, культурні чи освітні теми в заданій логіці.

**Друга модель** - за аналогією з комплексним методом, пропонує більш відкриту асоціативну просторову структуру, де відвідувач самостійно обирає маршрути та інтерпретації, а архітектура стає ємністю для вільного культурного досвіду.

Архітектура має балансувати між репрезентацією ідентичності та інтеграцією в нове середовище, уникаючи прямого копіювання, але не втрачаючи зв'язку з автентичним джерелом. Формування репрезентативного виміру через символічні системи вимагає глибокого розуміння їх інтерпретованості, адже будь-яке відтворення стильових чи фізичних об'єктів супроводжується смисловими втратами, насамперед контекстуальними.

У міжкультурному діалозі інтерпретація функціонує за схемою: об'єкт, що інтерпретується – архітектор як інтерпретатор – об'єкт репрезентації.

Концептуально, такий простір може розвиватися за двома стратегіями:

**Принцип палімпсесту**, що накладає шари спільної історії, створюючи багатовимірний простір пам'яті.

**Просторова диференціація**, що зберігає чіткі межі ідентифікаційного уособлення кожної культури, виокремлюючи зону їхнього історичного перетину в автономний просторовий елемент.

Основою архітектурно-просторової організації національного центру є його функція, яка формує ієрархію просторів із головними та допоміжними функціями.

Відповідно, можливо виокремити три основні функціональні конфігурації.

### **Спеціалізований (вузьконаправлений) центр**

Характеризується однією функціональною метою, що властиво спортивно-глядацьким, музейним чи виконавським центрам. Допоміжні функції підпорядковані основному призначенню.

### **Багатофункціональний центр**

Поєднує виставкові, освітні, театральні, концертні та конференц-простори, створюючи простір для різних видів діяльності в національному культурному вимірі.

### **Адаптивний центр**

Не має чітко визначеної конфігурації, існує сезонно або непостійно. Його наповнення є гнучким, а сам центр подібний до павільйону, однак пропонують свободу для експериментів та адаптації до потреб спільноти.

При формуванні типологічної концепції культурних просторів кожен із них має бути структурований на основі візуальних зв'язків та змістовно обґрунтований. Усвідомлюючи зміст та цільову аудиторію, необхідно формувати сценарії використання на основі концептуально-просторової структури, що враховує оточення, внутрішній зміст та візуально-просторові зв'язки.

На основі аналізу просторового синтаксису, дипломатичних та громадських функцій, міжкультурних зв'язків та сучасних архітектурних методів застосовуються такі моделі:

**Культурні центри як типологічна основа.**

Вона спирається на типологічні та функціональні системи культурних центрів, що поєднують пошук сучасної архітектурної мови та її репрезентацію за кордоном.

**Модель за методом просторового синтаксису.**

Пропонує досліджувати способи створення культурних просторів через аналіз символів, наративів та сценаріїв використання.

**Унікальні контекстуальні категорії.**

Виникає при міжкультурних або транскультурних трансформаціях і може бути задіяний як певний синтез або гібридизація просторів. Цей підхід передбачає визначення такого простору, який одночасно має культурне значення, формує певне ставлення та виробляє власні підходи до формування й експлуатації, враховуючи історію та дуалістичну природу сприйняття між країною-репрезентантом та країною-приймачем.

## Висновки до 2-го розділу

У другому розділі досліджено причини та явища формування національних центрів, їх типологію, соціальні передумови, еволюцію архітектури як інструменту політики, а також просторові конфігурації, що дозволило сформулювати комплексне розуміння факторів, які впливають на архітектурно-просторову організацію таких центрів.

Доведено, що репрезентація в закордонному просторі передбачає не перенесення об'єкта, а його адаптацію та переосмислення з урахуванням контексту країни-приймача. Виокремлено три виміри сприйняття національної архітектури: зовнішній образ, внутрішній образ та історичний (місцевий) образ. На основі аналізу соціокультурних чинників визначено каталізатори формування національних центрів.

Досліджено архітектуру національних центрів як інструмент політики. Встановлено, що вона виступає носієм нематеріальних цінностей та здатна транслювати ідеології, стаючи інструментом комунікації між владою та суспільством.

На основі дослідження С. Псарри визначено два підходи до просторової організації просторів:

- Просвітницький
- Комплексний

Розглянуто дві стратегії розвитку простору в дуалістичній системі сприйняття:

- Принцип палімпсесту
- Просторову диференціацію

Визначено основні функціональні конфігурації національних центрів:

- Спеціалізований,
- Багатофункціональний,
- Адаптивний

Виокремлено три моделі організації центру:

- Культурні центри як типологічна основа
- Метод просторового синтаксису
- Унікальні контекстуальні категорії

## Розділ 3.

# Прийоми архітектурно-просторової організації Українського культурного центру в місті Каунас, Литва.

### 3.1. Історичний та регіональний контекст Литви.



Литва є однією з трьох країн Балтії, наряду з Латвією та Естонією, розташованою у північно-східній частині Європейського континенту.

Держава входить до складу Європейського Союзу, НАТО та Шенгенської зони, що забезпечує їй активну участь у європейських інтеграційних процесах та вільний рух капіталу, товарів і людей через її територію.

Географічно Литва знаходиться на перетині транспортних коридорів між Скандинавським півостровом та центральною Європою. Із західної сторони країна має прямий вихід до Балтійського моря.

Головні періоди міждержавної взаємодії України та Литви:

1. Період Великого Князівства Литовського (XIV - сер. XVI)
2. Період Речі Посполитої (1569 – 1795 роки)
3. Період Російської Імперії (1795 – 1918 роки)
4. Міжвоєнний період (1918 – 1940 роки)
5. Період Незалежності (від 1990 до сьогодні)



## 3.2. Містобудівний контекст та історичні особливості міста Каунас, Литва.

Архітектурний контекст Каунасу формується на основі двох ключових періодів: середньовіччя та міжвоєнного періоду (1918-1940), коли Каунас був тимчасовою столицею Литовської Республіки. Саме тоді відбувся розквіт національної культури, що втілювався в автентичному литовському модернізмі – «Архітектурі оптимізму».

У 2023 році визнано об'єктом спадщини ЮНЕСКО.

Соціально-культурне обґрунтування розташування центру базується на українсько-литовських відносинах. У Каунасі вже функціонують подібні інституції: Каунаський центр культур різних народів, філія Міжнародної української школи та культурно-мистецький центр «CulturEUkraine».

Сучасний архітектурний розвиток Каунаса зосереджений навколо старого центру міста. Серед ключових проєктів:

Спортивно-видовищний комплекс «Жальгіріс Арена» (2011)

ТРЦ «Каунаський Акрополіс» (2007)

Науковий центр «Острів Науки» (2024).

Ділянка проєктування розташована на лівому березі річки Німан у колишній промисловій зоні, на межі центрального району та Алексотасу, має портову стінку, залізничну колію та природне озеленення.

Основні вимоги проєктування в Каунасі: збереження міського пейзажу, сталість архітектури, інтеграція в ландшафт, покращення іміджу міста, гармонія з існуючими об'єктами, створення просторових зв'язків між районами. Нормативною базою є Технічний регламент будівництва Литви (STR) та документи з енергозбереження.

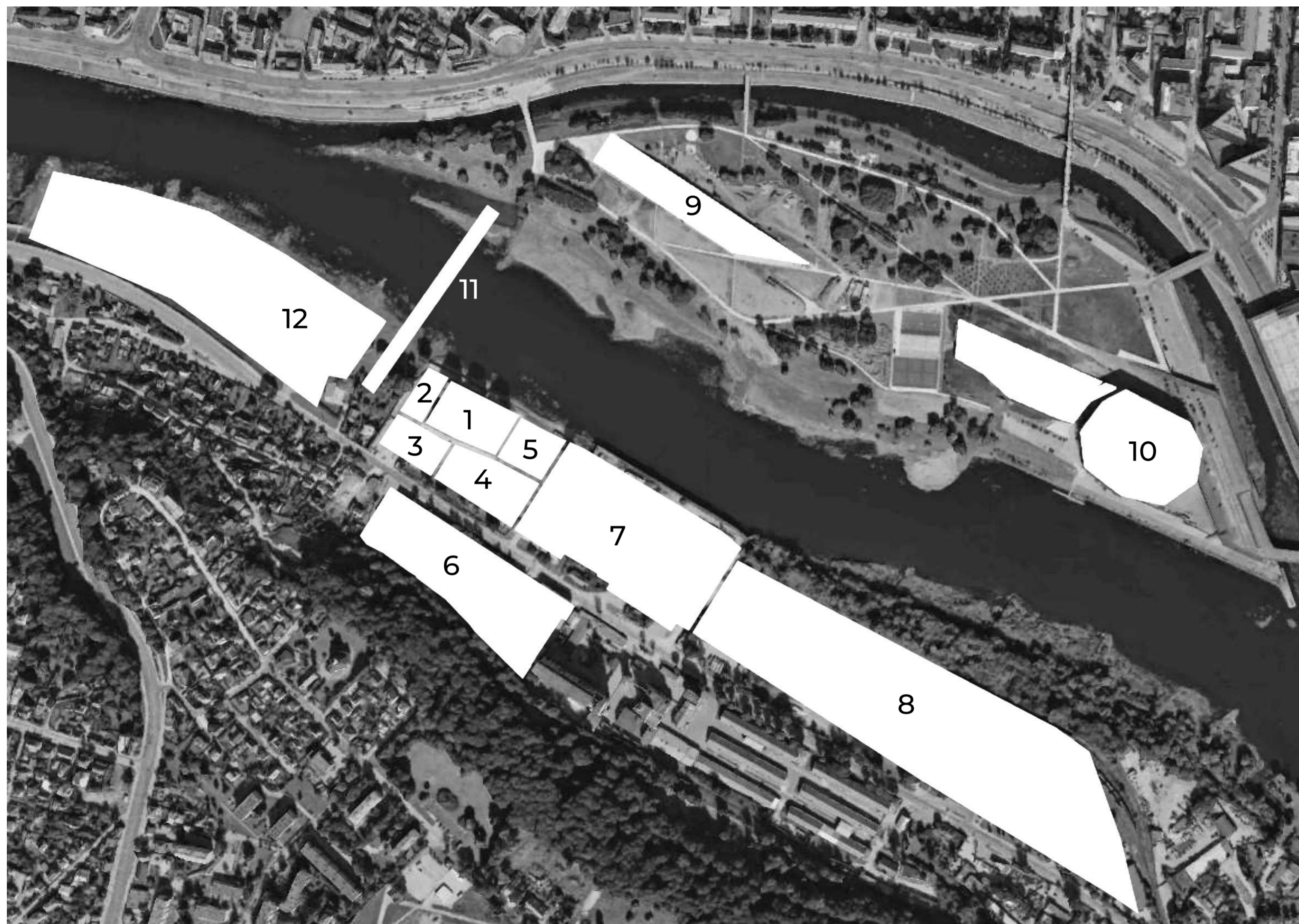

1. Житловий будинок.  
H. ir O. Minkovskių 41B.



4. Verslo centras Hermanas.  
H. ir O. Minkovskių g. 41C.



2. Poemos. Nemunaičių g. 4.



5. Nemunaičiai.  
H. ir O. Minkovskių g. 41



3. H. ir O. Minkovskių g. 41C.



6. H. ir O. Minkovskių g. 98.



7. H. ir O. Minkovskių g. 41A.



10. Žalgirio arena.  
Karaliaus Mindaugo pr. 50.



8. Newman  
H. ir O. Minkovskių g.



11. Nemuno salos tiltas.  
Nemuno salos parkas.



9. Mokslo sala.  
Karaliaus Mindaugo pr. 50



12. M. K. Čiurliono koncertų  
centras.  
H. ir O. Minkovskių g. 31.



# Ситуаційний план

1:50000

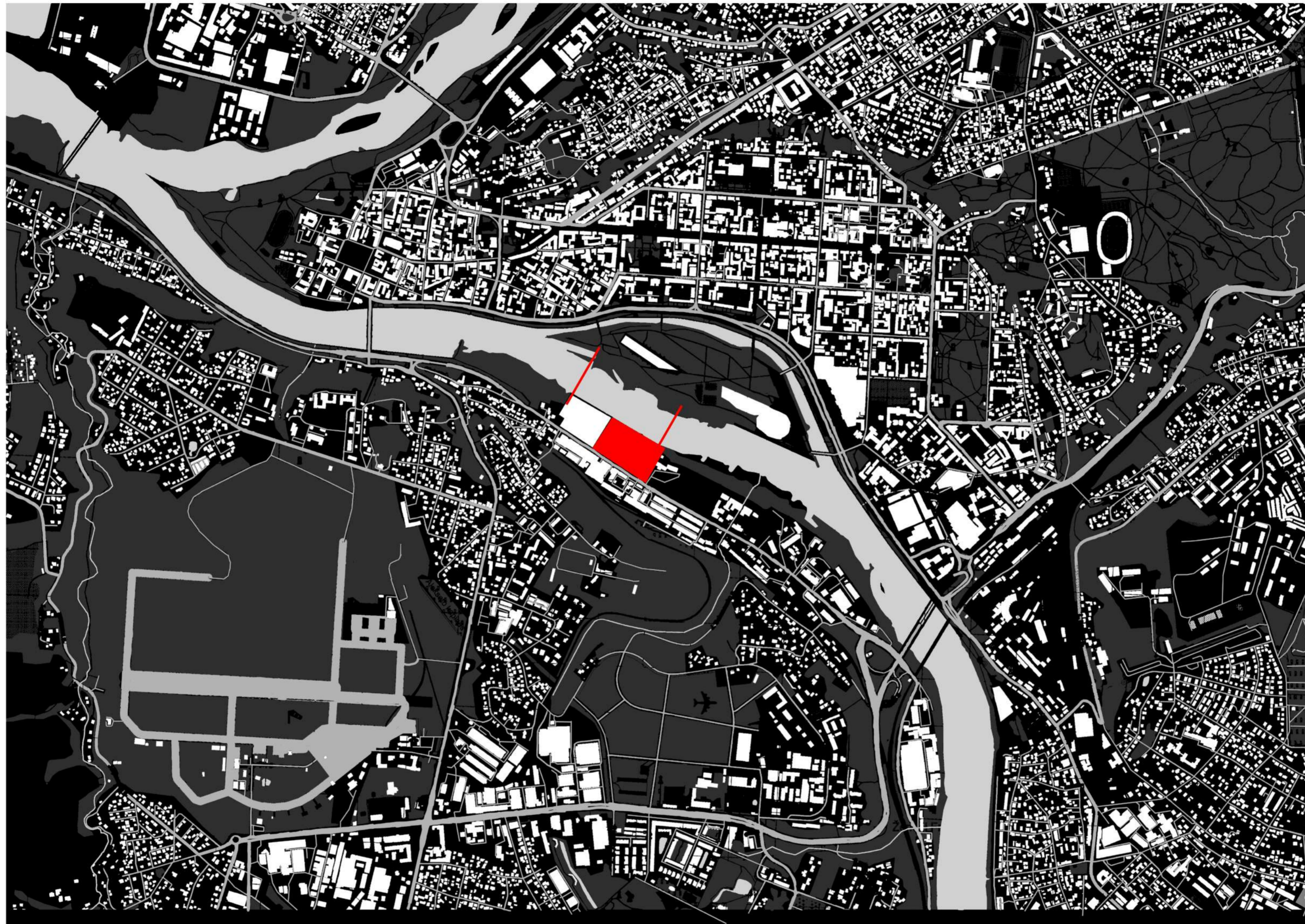

Острів Нямунас

вул. Г. та О. Мінковських, 41

Алексотас

Каунас

Литва

# Містобудівні та природні особливості

1:100000



Райони міста



Водні ресурси та озеленення

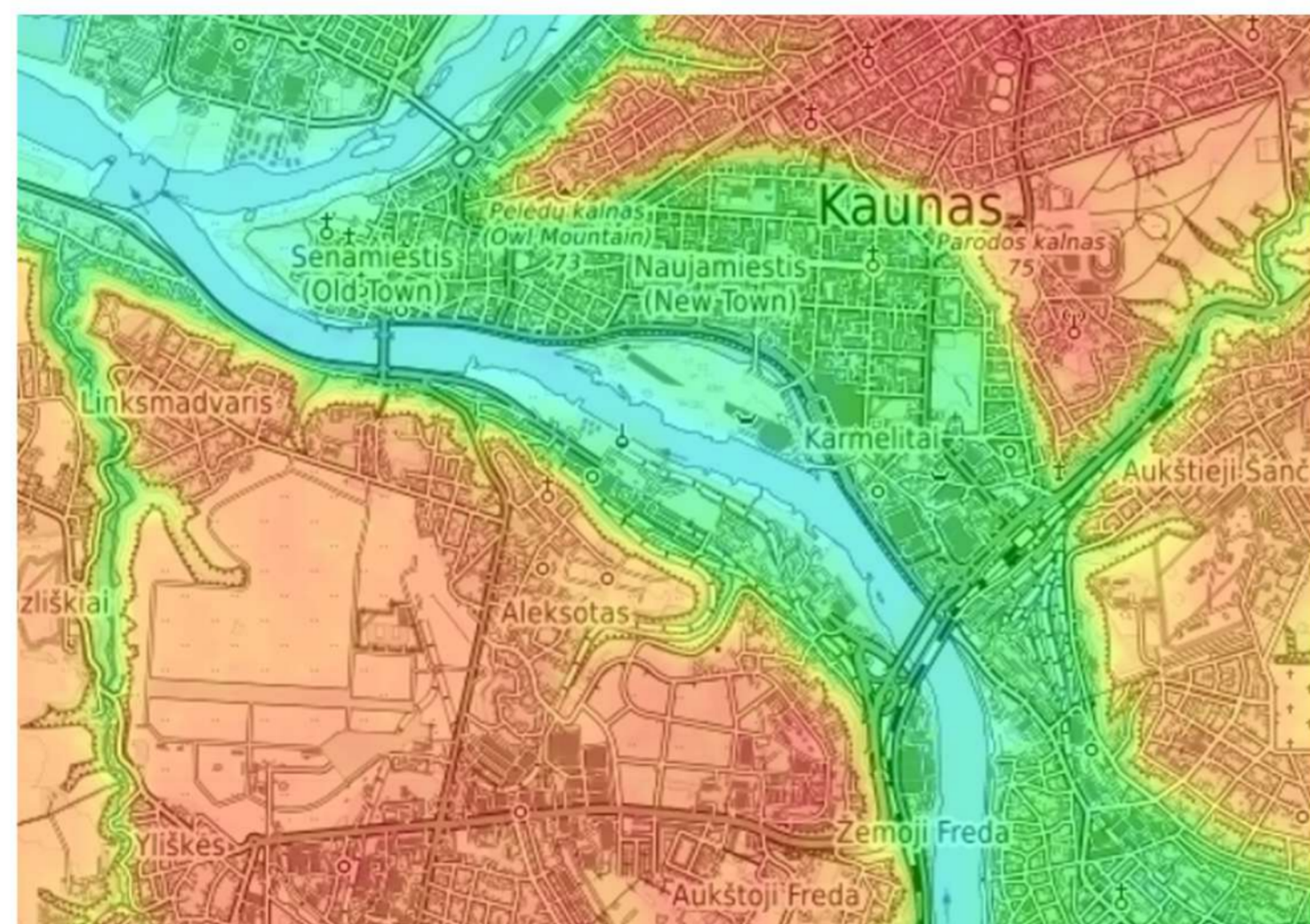

Топографія (OpenTopoMap)

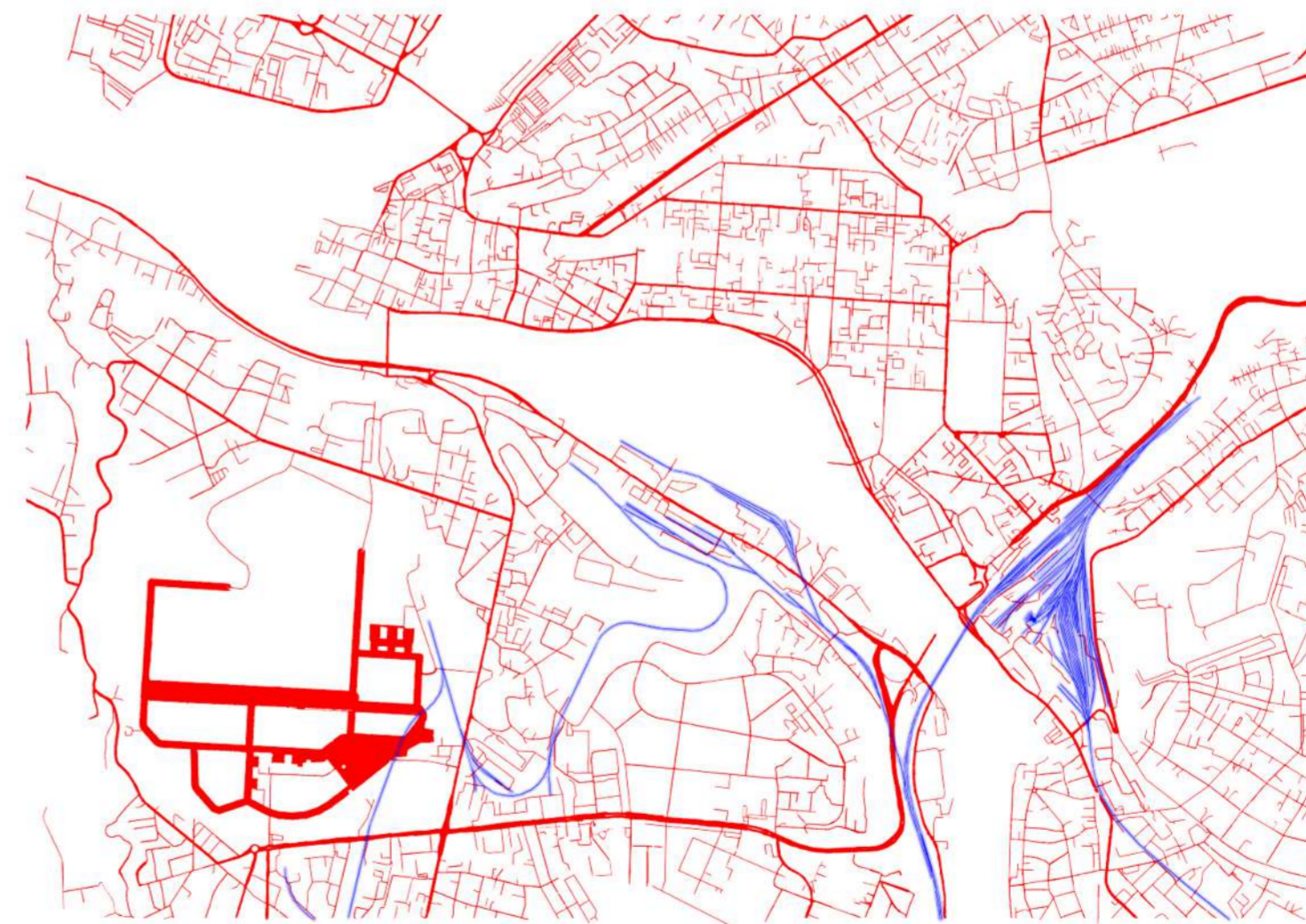

Автомобільні та залізничні шляхи

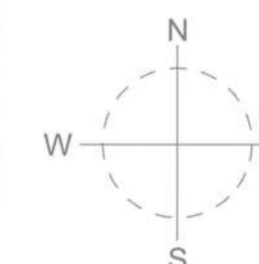

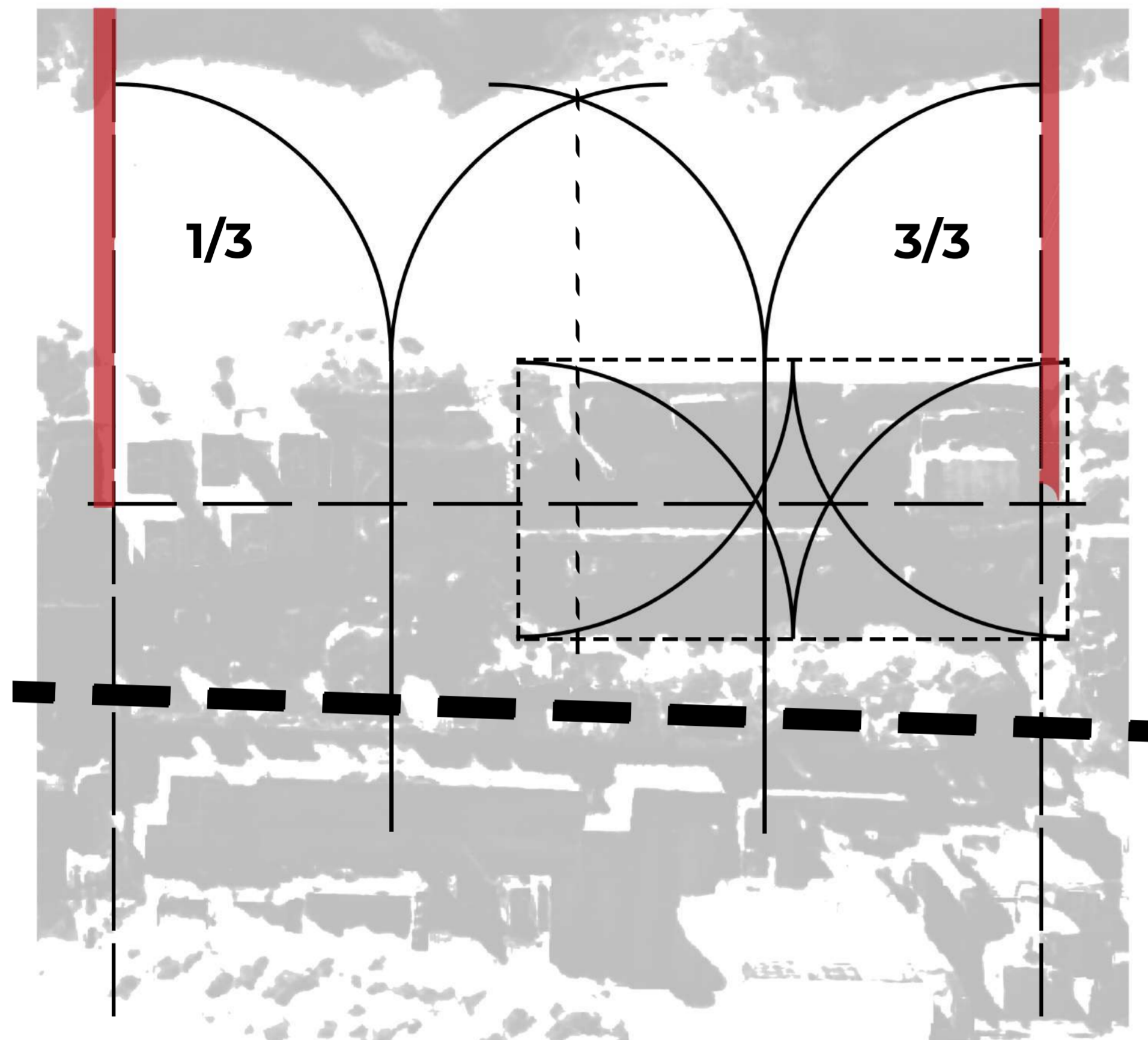

**Архітектура оптимізму**  
 Каунаський модернізм  
 Період незалежності  
 1918 - 1940 (Каунас - столиця)



**Каунас, Литва**  
 Річка Нямунас  
 Пагорби району Алексотас  
 Острів Нямунас

**Український модернізм**  
 Пізній модернізм  
 Радянський період  
 1940-1990

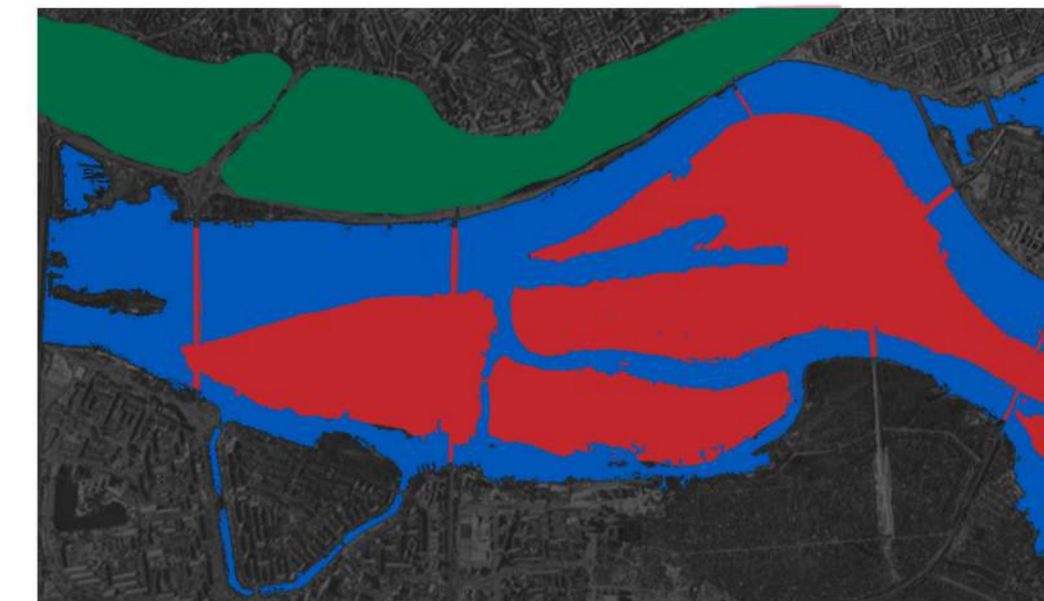

**Київ, Україна**  
 Річка Дніпро  
 Київські Пагорби  
 Острів Гідропарк + Труханів



**Структура (рівень землі)**  
 Імітація містобудівної системи



**Структура (рівень покрівля)**  
 Імітація гірських маршрутів

Кадастрова ділянка Набережна. Портова стінка. Ширина 20 метрів.

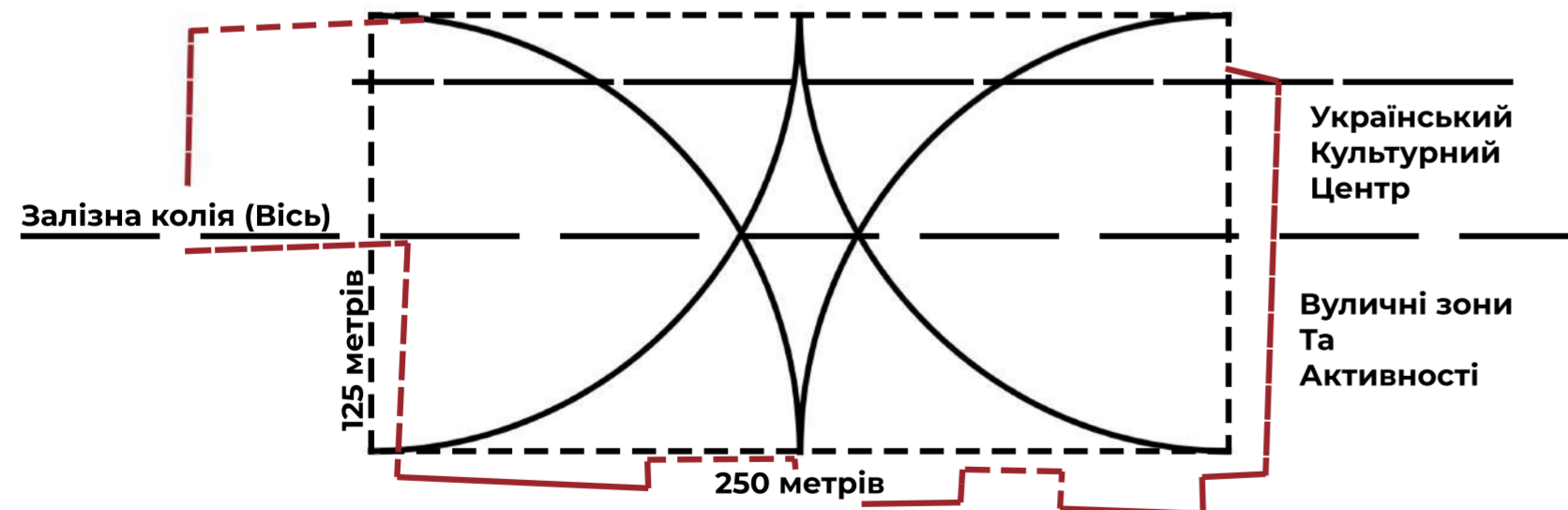

**Н. ir O. Minkovskij g. 41**

# Об'ємно-планувальне рішення

1:2500

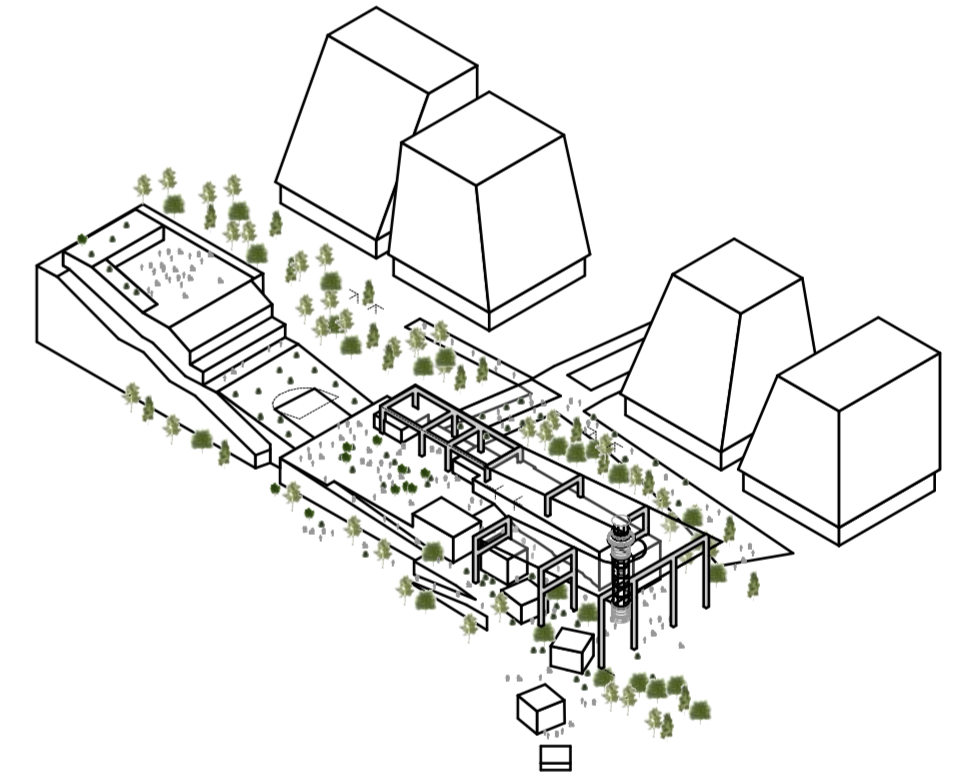
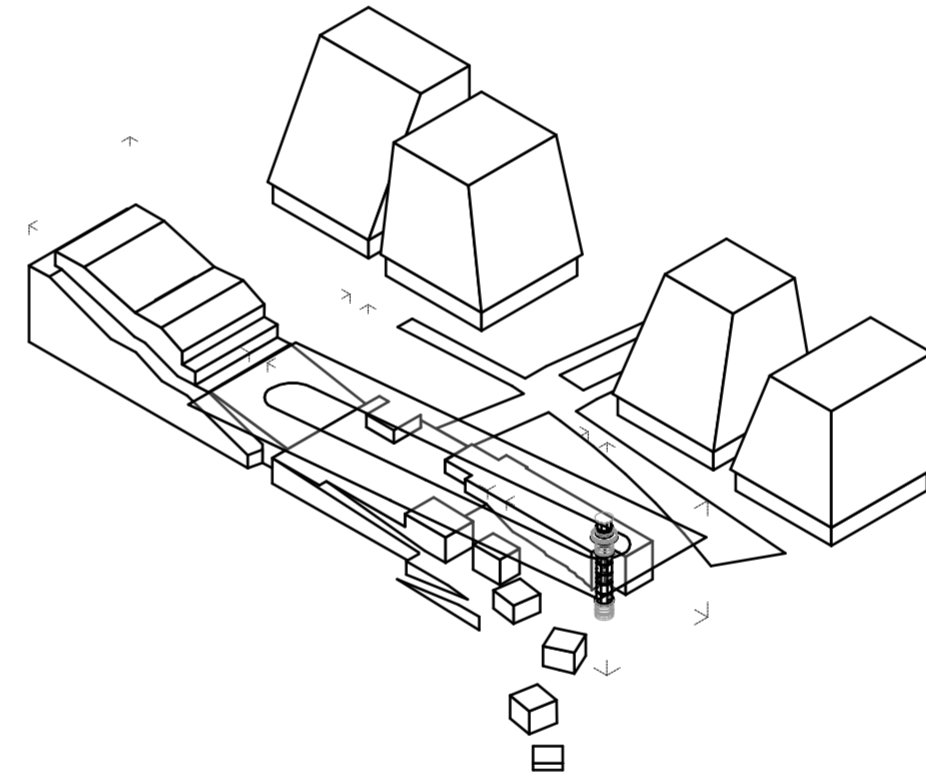
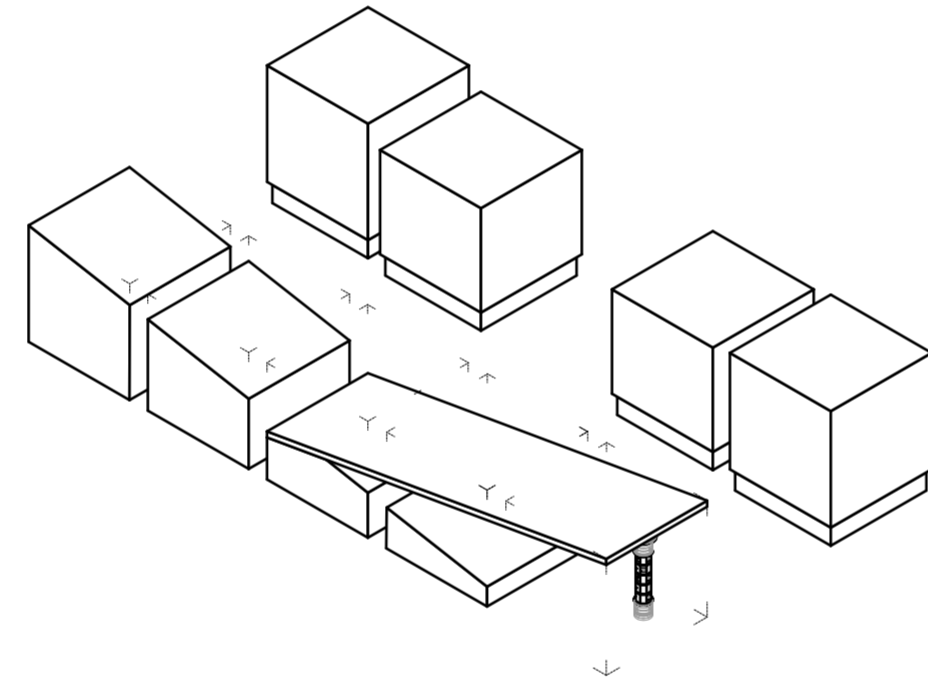
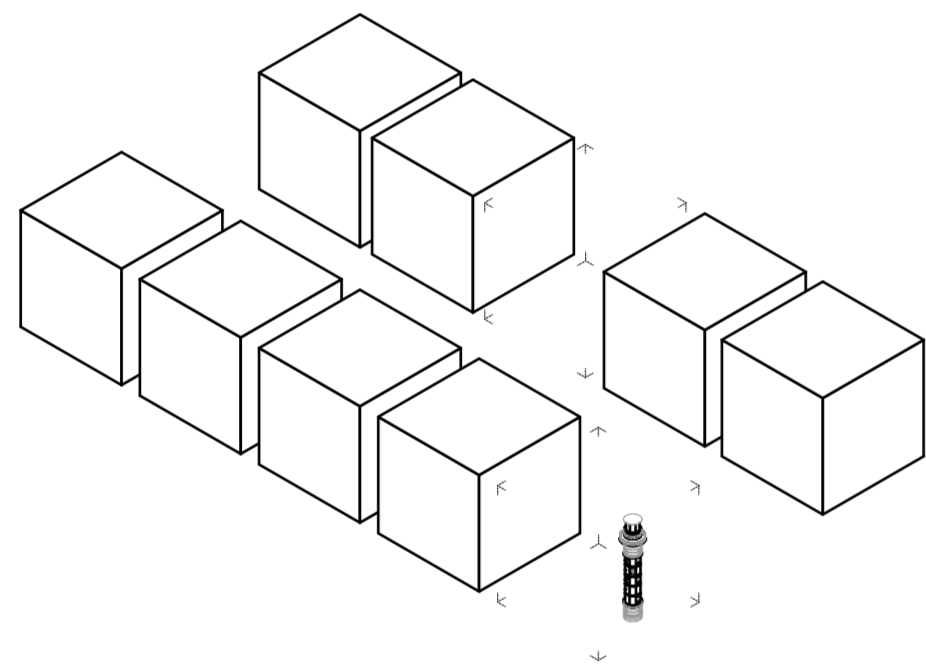

Український культурний центр

вул. Г. та О. Мінковських, 41

Алексотас

Каунас

Литва



# Генеральний план

1:2000

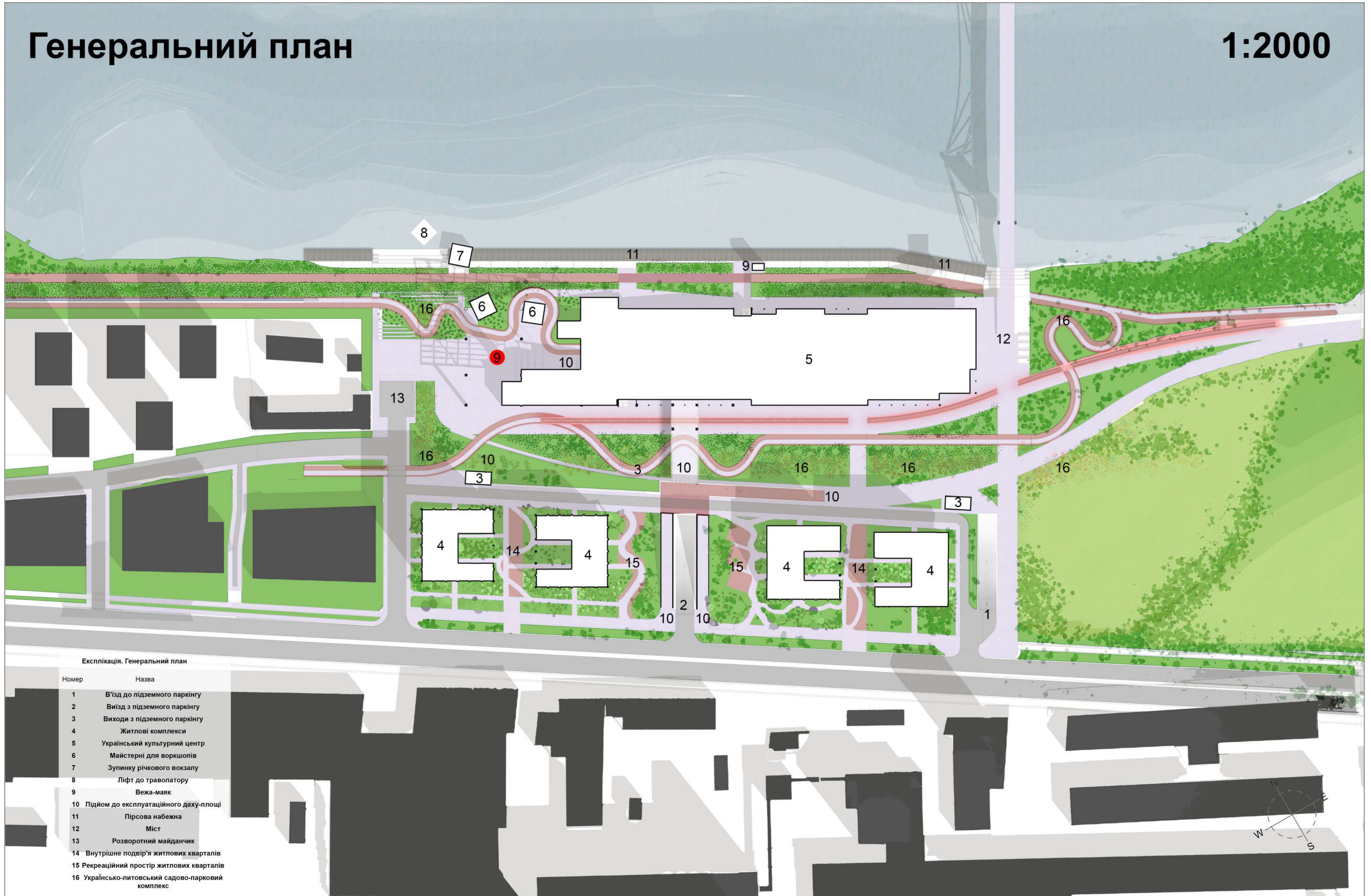

## Експлікація. Генеральний план

| Номер | Назва  |
|-------|--|
| 1     | В'їзд до підземного паркінгу                   |
| 2     | Візд з підземного паркінгу                     |
| 3     | Виходи з підземного паркінгу                   |
| 4     | Житлові комплекси                              |
| 5     | Український культурний центр                   |
| 6     | Майстерні для воркшопів                        |
| 7     | Зупинку річкового вокзалу                      |
| 8     | Ліфт до траволатору                            |
| 9     | Вежа-маяк                                      |
| 10    | Підйом до експлуатаційного даху-площі          |
| 11    | Пірсова набěžна                                |
| 12    | Міст   |
| 13    | Розворотний майданчик                          |
| 14    | Внутрішнє подвір'я житлових кварталів          |
| 15    | Рекреаційний простір житлових кварталів        |
| 16    | Українсько-литовський садово-парковий комплекс |

Український культурний центр

вул. Г. та О. Мінковських, 41

Алексотас

Каунас

Литва

# Схема елементів проєкту

1:1250

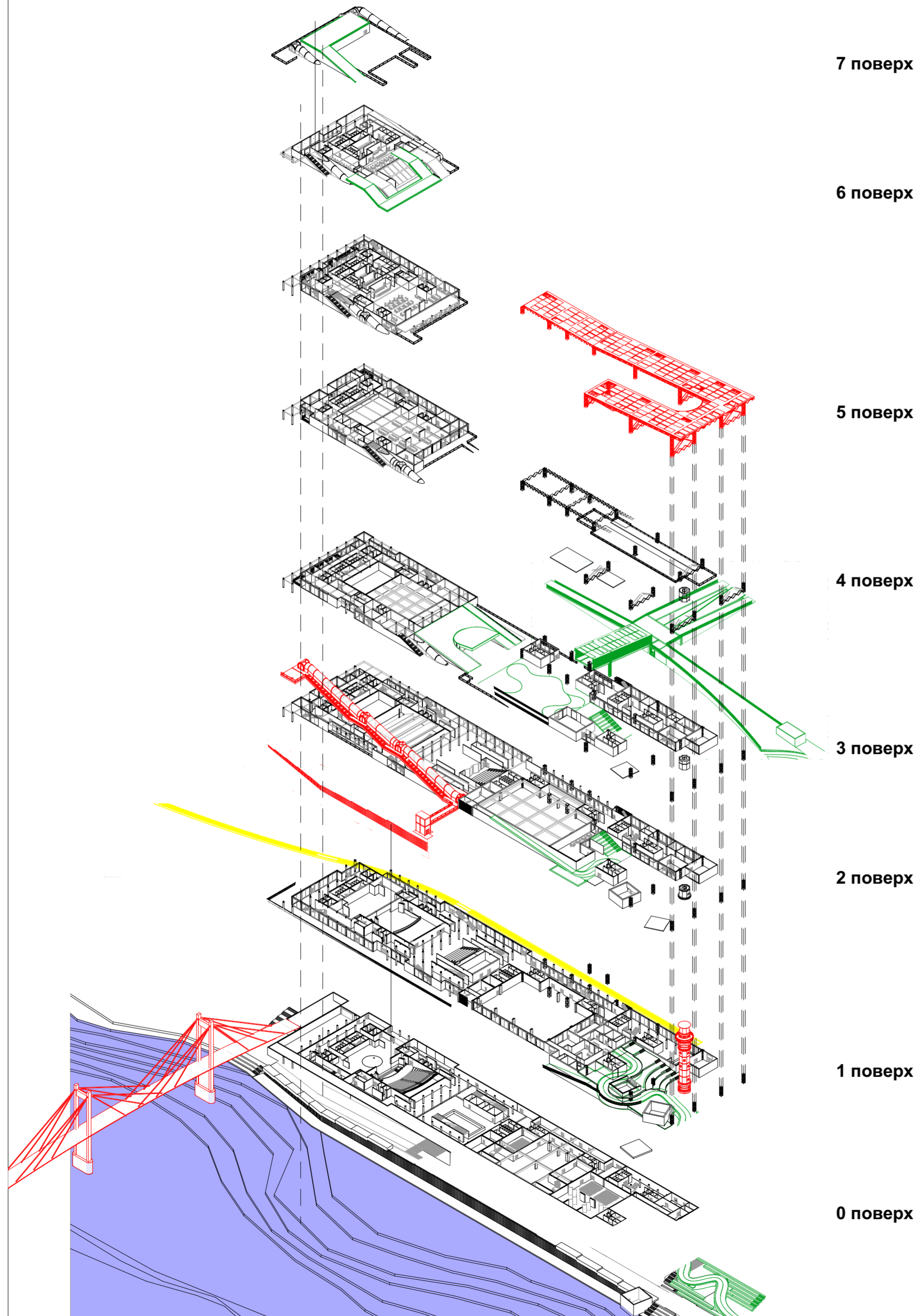

7 поверх

6 поверх

5 поверх

4 поверх

3 поверх

2 поверх

1 поверх

0 поверх

# Функціональна схема

1:1250

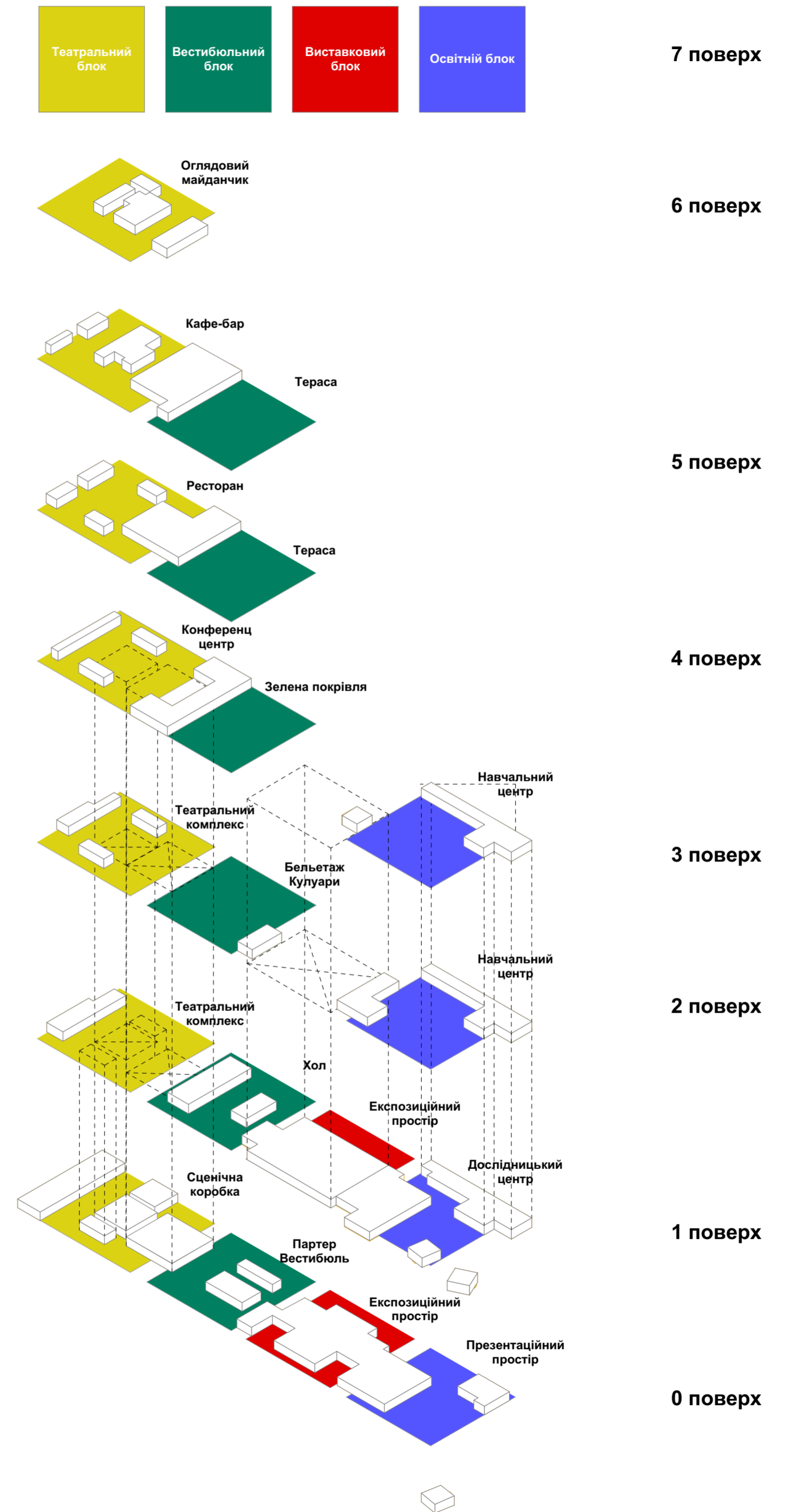

7 поверх

6 поверх

5 поверх

4 поверх

3 поверх

2 поверх

1 поверх

0 поверх

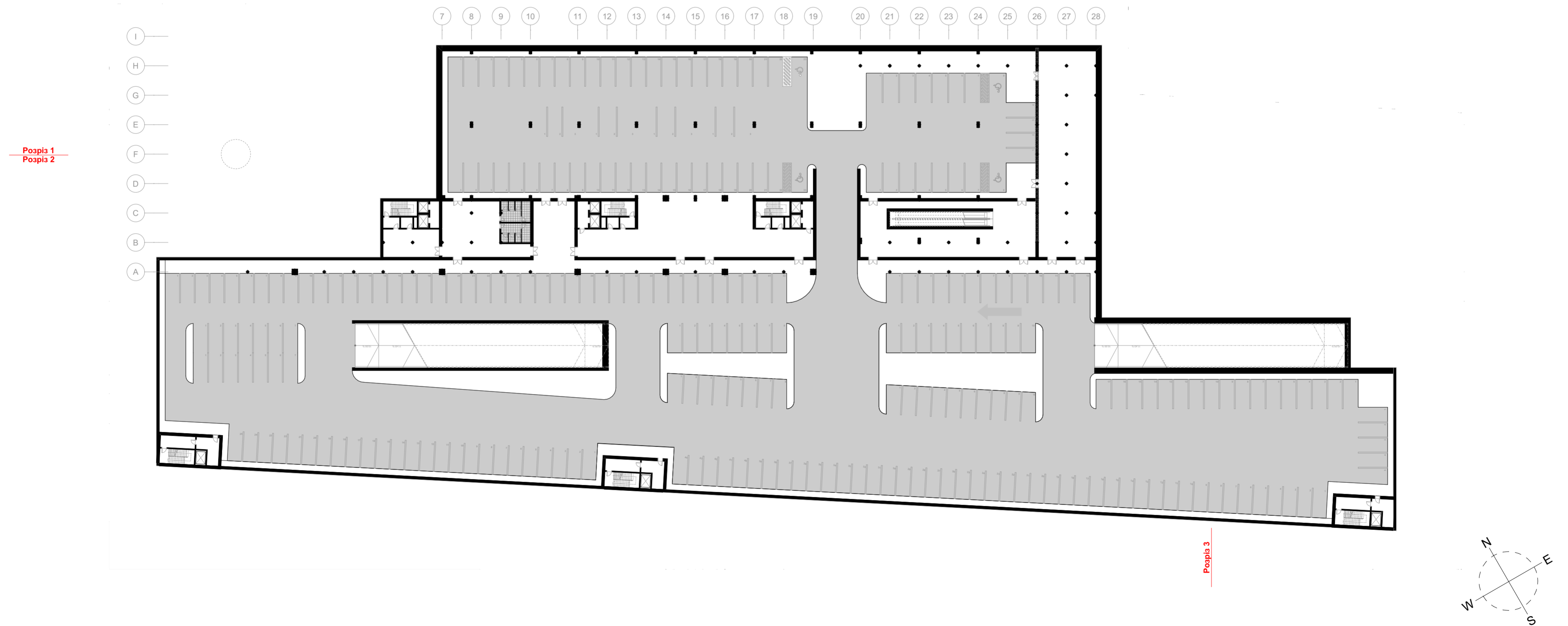

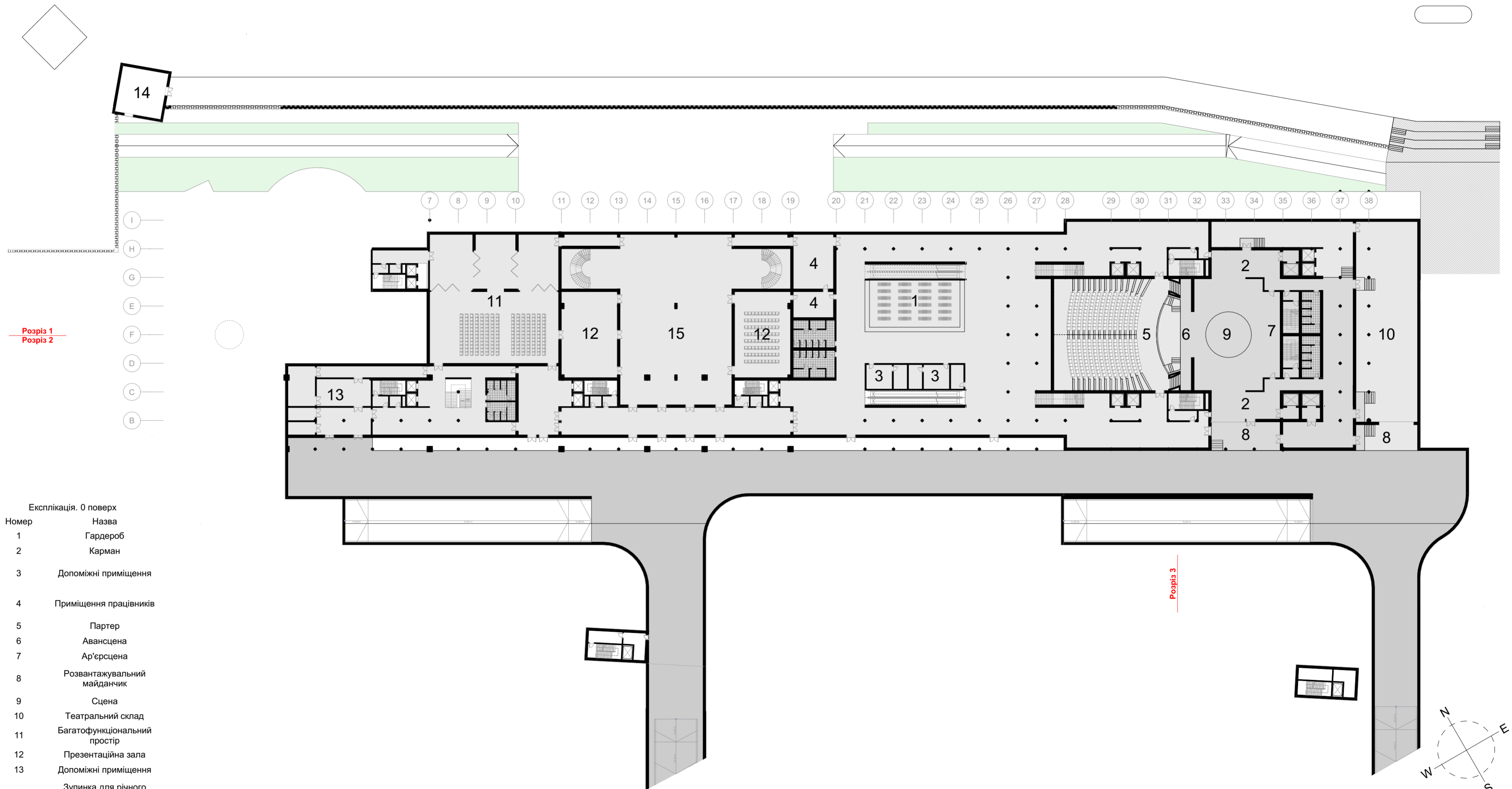

Експлікація. 0 поверх

| Номер | Назва                          |
|-------|--------------------------------|
| 1     | Гардероб                       |
| 2     | Карман                         |
| 3     | Допоміжні приміщення           |
| 4     | Приміщення працівників         |
| 5     | Партер                         |
| 6     | Авансцена                      |
| 7     | Ар'єрсцена                     |
| 8     | Розвантажувальний майданчик    |
| 9     | Сцена                          |
| 10    | Театральний склад              |
| 11    | Багатофункціональний простір   |
| 12    | Презентаційна зала             |
| 13    | Допоміжні приміщення           |
| 14    | Зупинка для річного транспорту |
| 15    | Експозиційний простір          |

# 1 Поверх

1:500

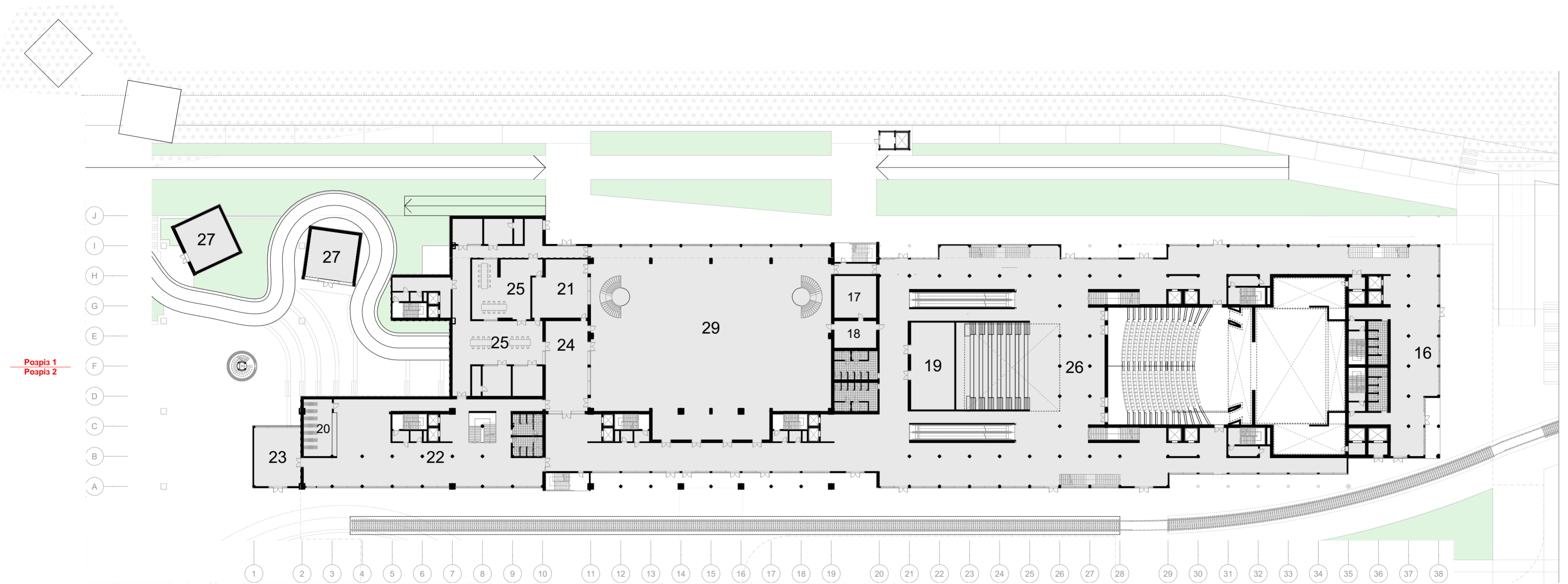

Експлікація. 1 поверх

| Номер | Назва                             |
|-------|-----------------------------------|
| 16    | Хол                               |
| 17    | Приміщення охорони                |
| 18    | Приміщення персоналу              |
| 19    | Складське приміщення<br>вестибюлю |
| 20    | Гардероб                          |
| 21    | Адміністрація                     |
| 22    | Додатковий вестибюль              |
| 23    | Комерція                          |
| 24    | Кураторська                       |
| 25    | Науково-дослідницький<br>центр    |
| 26    | Головний вестибюль                |
| 27    | Майстерні                         |
| 29    | Експозиційний простір             |

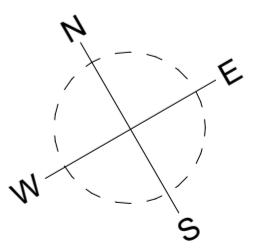

# 2 Поверх

1:500

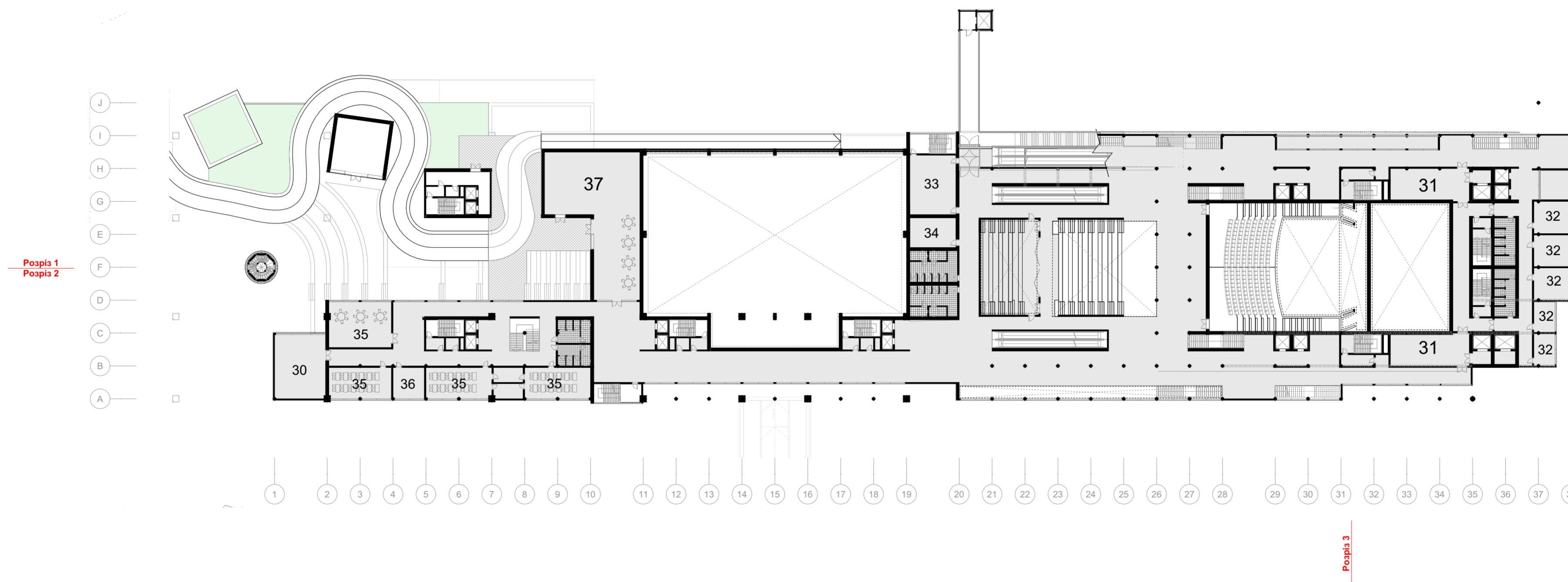

Експлікація. 2 поверх

| Номер | Назва  |
|-------|--|
| 30    | Медіатека  |
| 31    | Гримерна   |
| 32    | Офіси  |
| 33    | Обслуговувальне приміщення експлуатованої покрівлі |
| 34    | Приміщення персоналу                               |
| 35    | Навчальний клас                                    |
| 36    | Приміщення персоналу                               |
| 37    | Хаб вуличних активностей                           |

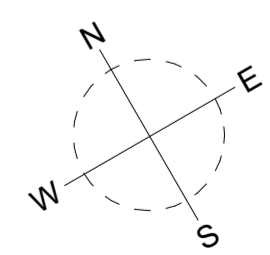

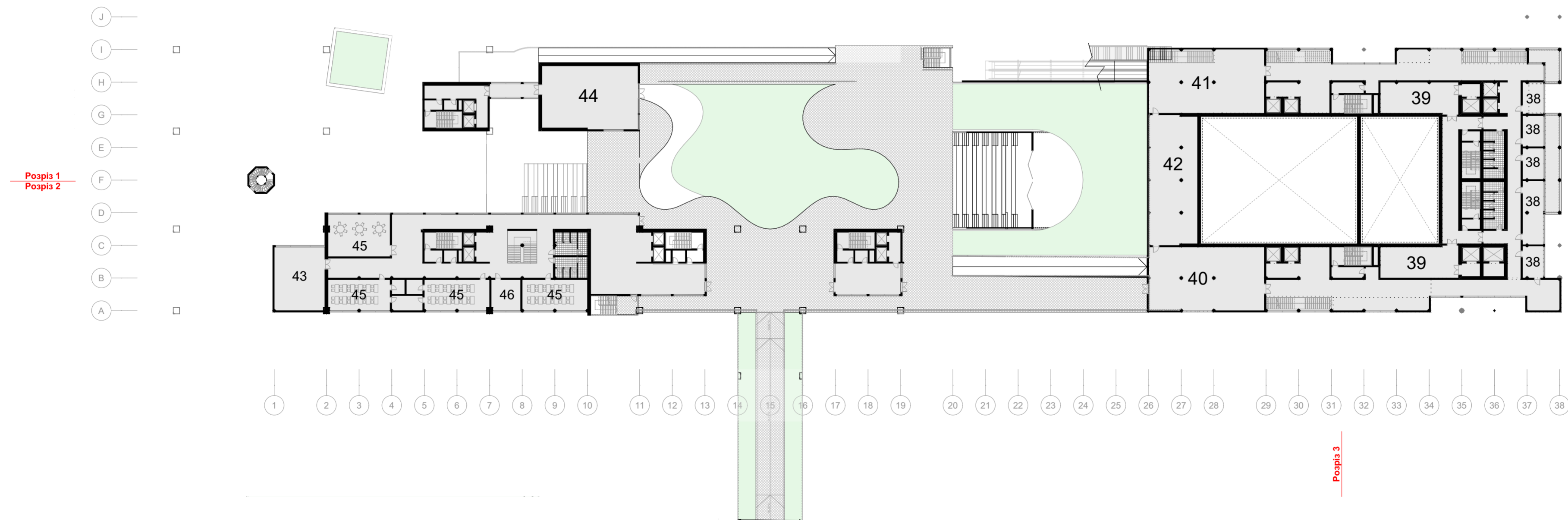

Експлікація. 3 поверх

| Номер | Назва                |
|-------|----------------------|
| 38    | Офіси                |
| 39    | Костюмерні           |
| 40    | Театральна майстерня |
| 41    | Реквизиторська       |
| 42    | Допоміжні приміщення |
| 43    | Медіатека            |
| 44    | Кафе                 |
| 45    | Навчальний клас      |
| 46    | Приміщення персоналу |

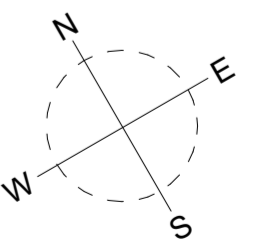

# 4 Поверх

1:500

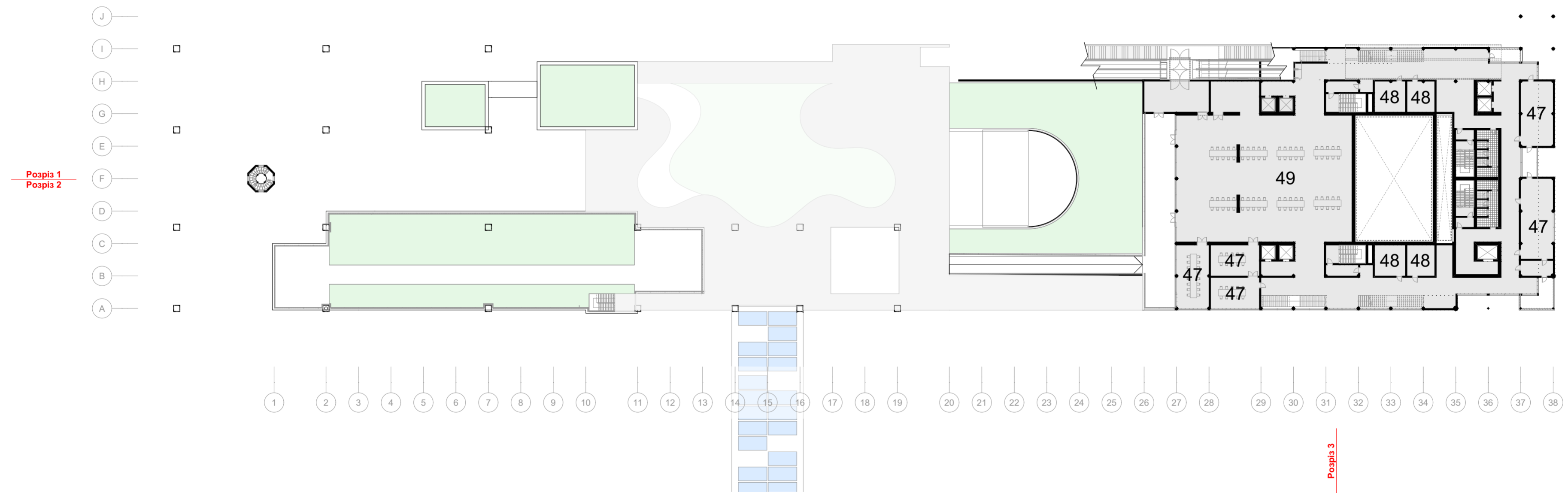

Експлікація. 4 поверх

| Номер | Назва                |
|-------|----------------------|
| 47    | Конференц зал        |
| 48    | Складські приміщення |
| 49    | Бібліотека           |

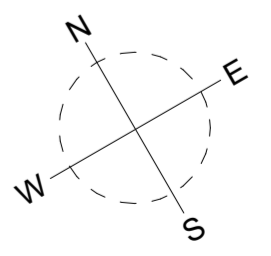

# 5 Поверх

1:500

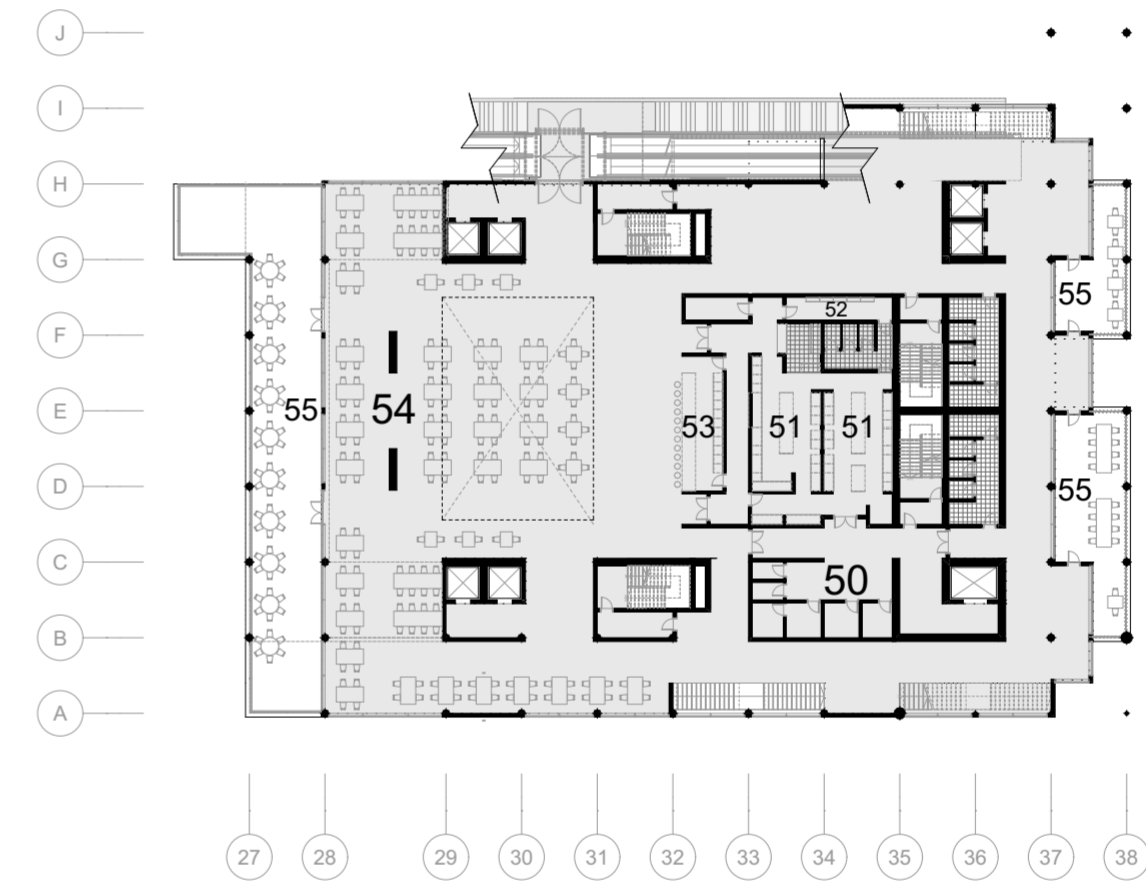
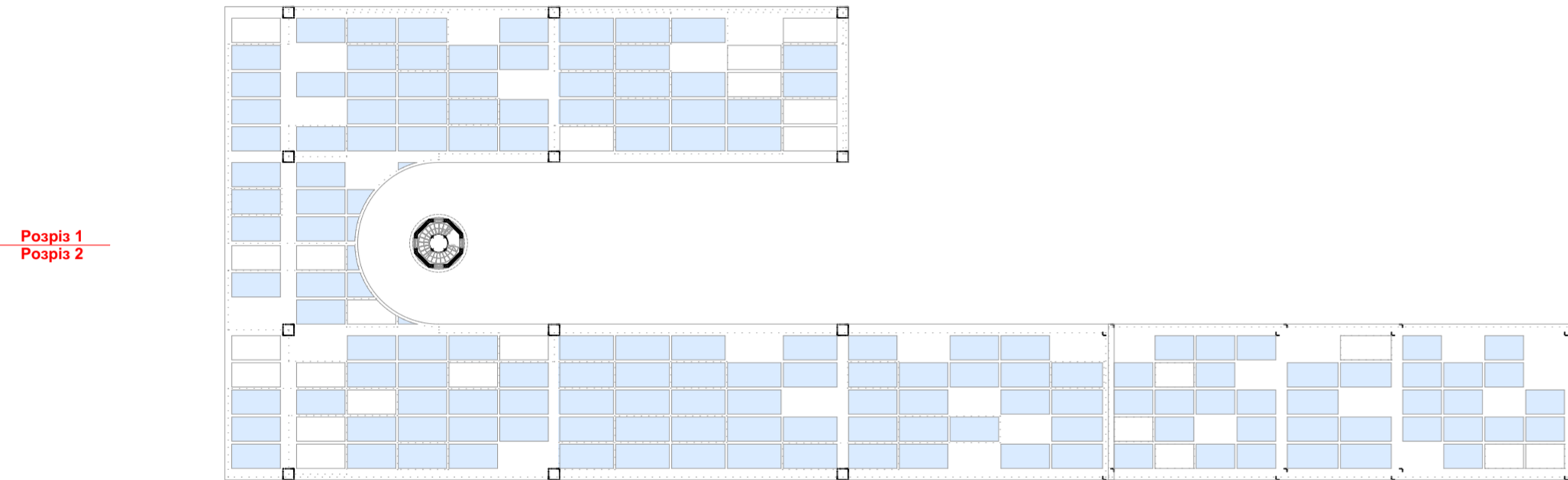

Експлікація. 5 поверх

| Номер | Назва                |
|-------|----------------------|
| 50    | Склад кухні          |
| 51    | Кухня                |
| 52    | Приміщення персоналу |
| 53    | Бар                  |
| 54    | Ресторан             |
| 55    | Тераса ресторану     |

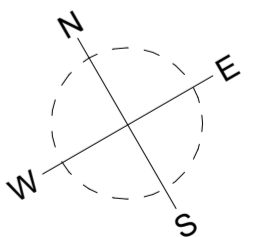

# 6 Поверх

1:500

Розріз 1  
Розріз 2

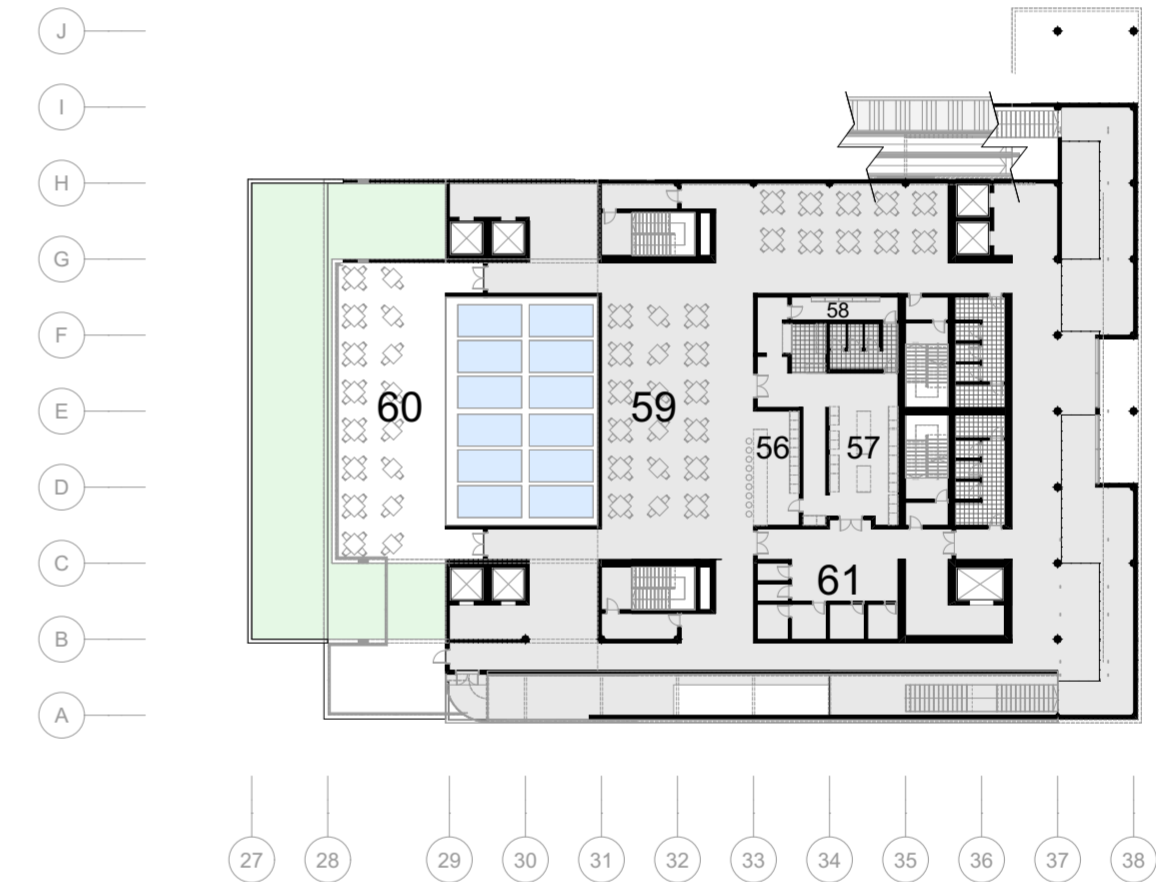
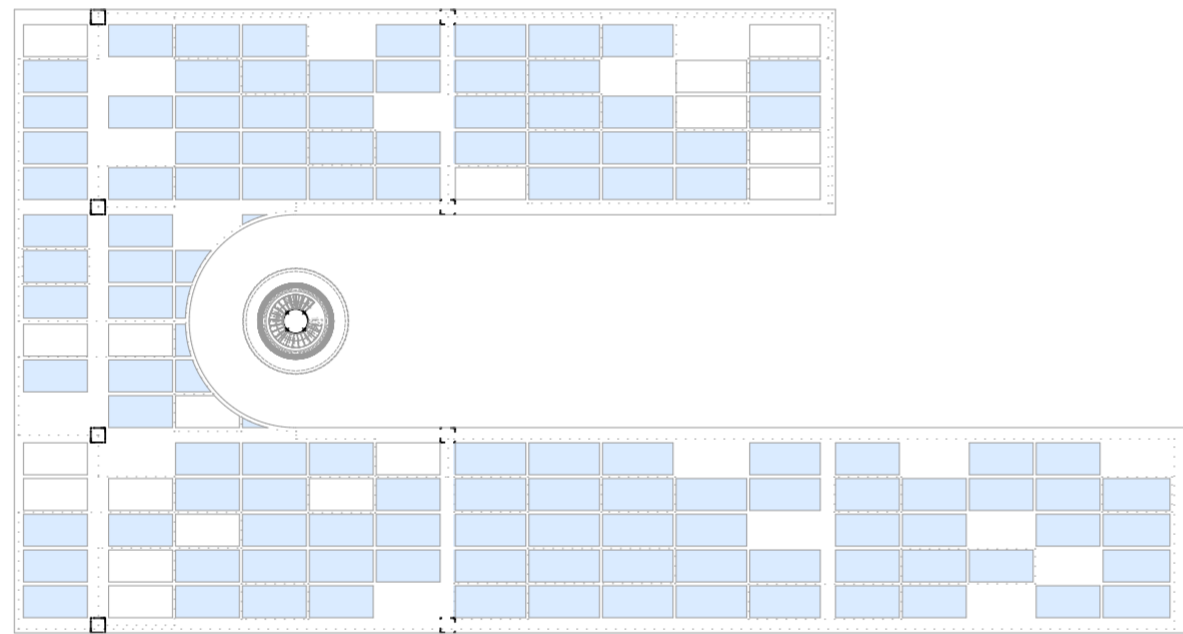

Розріз 3

Експлікація. 6 поверх

| Номер | Назва                |
|-------|----------------------|
| 56    | Бар                  |
| 57    | Кухня                |
| 58    | Приміщення персоналу |
| 59    | Зала кафе-бару       |
| 60    | Тераса кафе-бару     |
| 61    | Склад кафе-бару      |

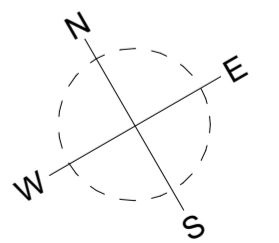

# 7 Поверх

1:500

Розріз 1  
Розріз 2

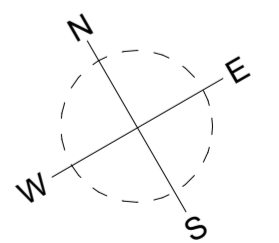
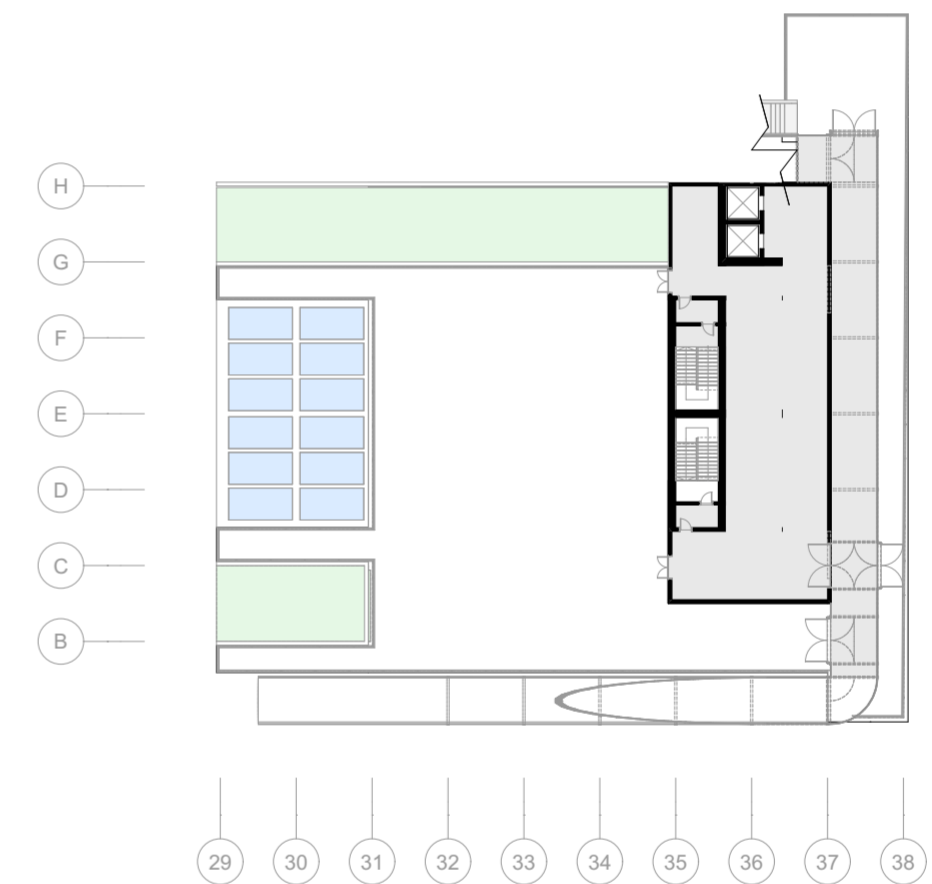
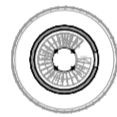

# Північний фасад

1:500

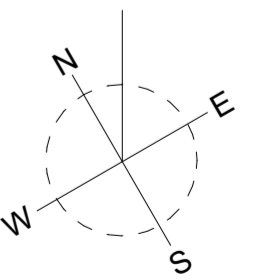
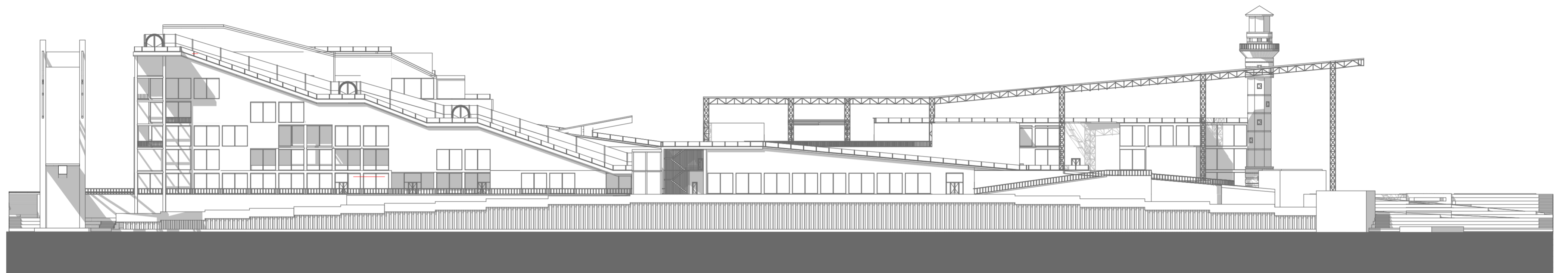

Український культурний центр

вул. Г. та О. Мінковських, 41

Алексотас

Каунас

Литва

# Східний фасад

1:500,  
1:2000

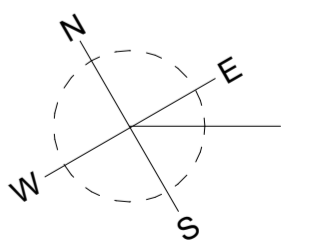
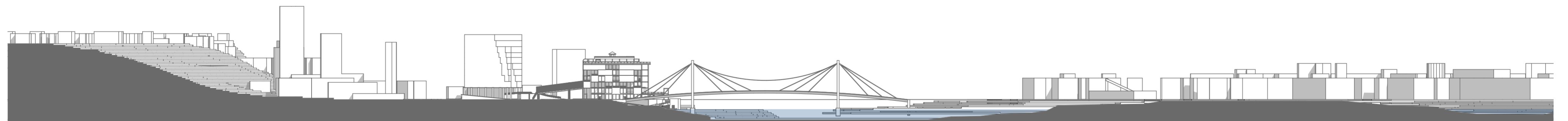

Український культурний центр

вул. Г. та О. Мінковських, 41

Алексотас

Каунас

Литва

# Південний фасад

1:500

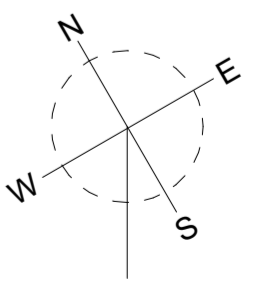
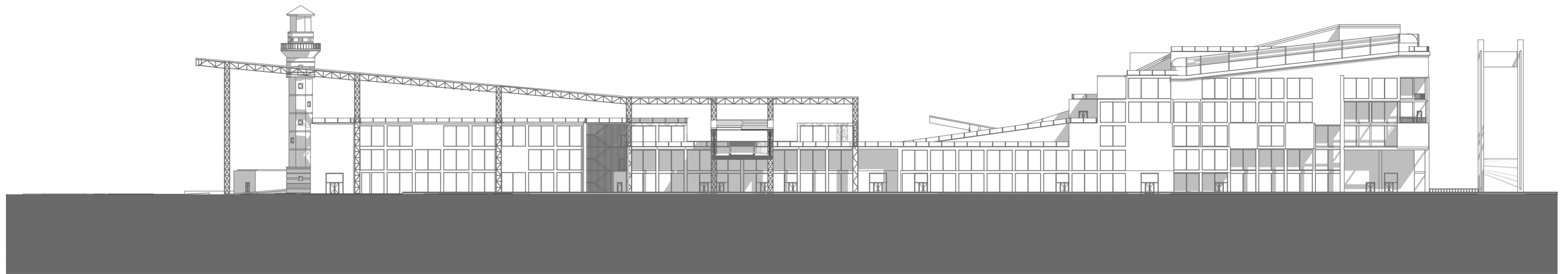

Український культурний центр

вул. Г. та О. Мінковських, 41

Алексотас

Каунас

Литва

# Західний фасад

1:500,  
1:2000

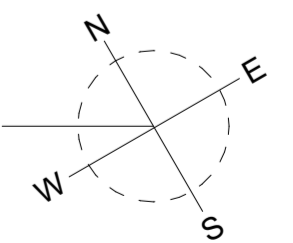
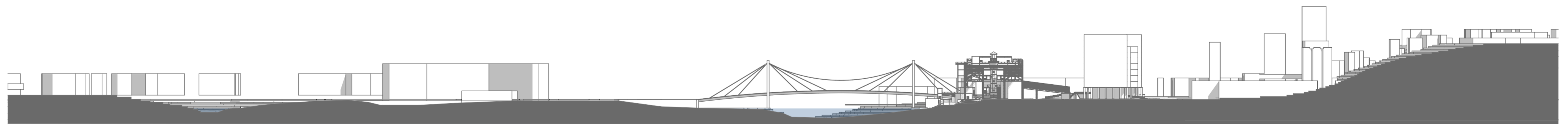
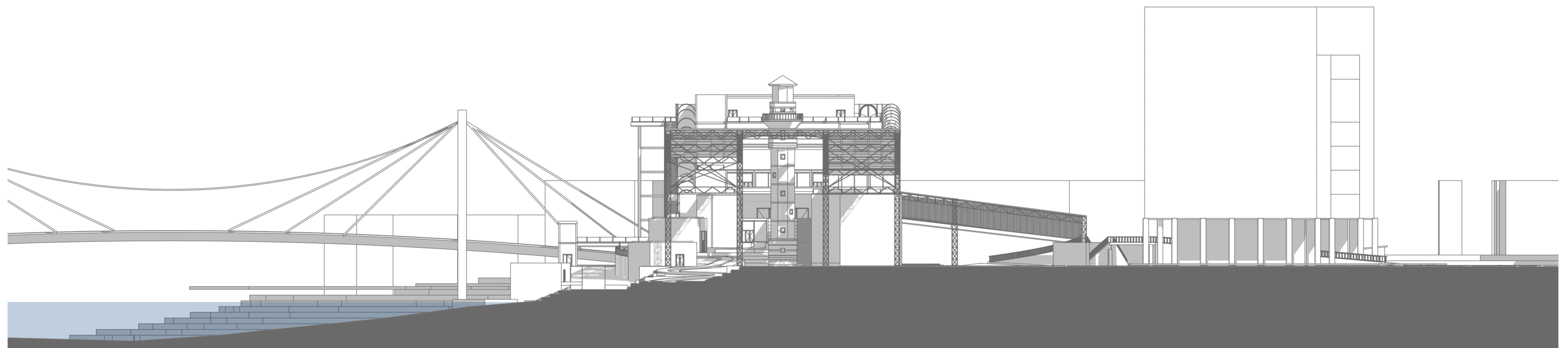

Український культурний центр

вул. Г. та О. Мінковських, 41

Алексотас

Каунас

Литва

# Розріз 1

1:500

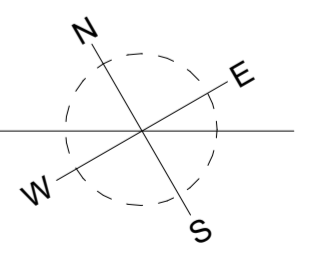
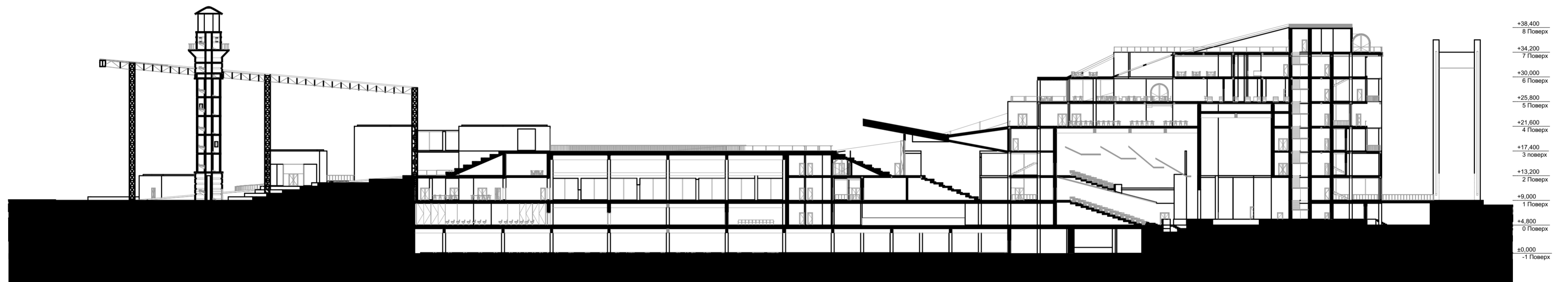

# Розріз 2

1:500

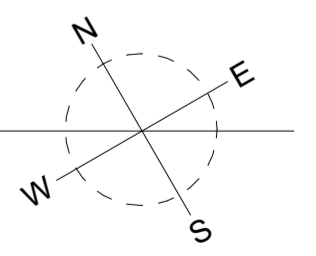
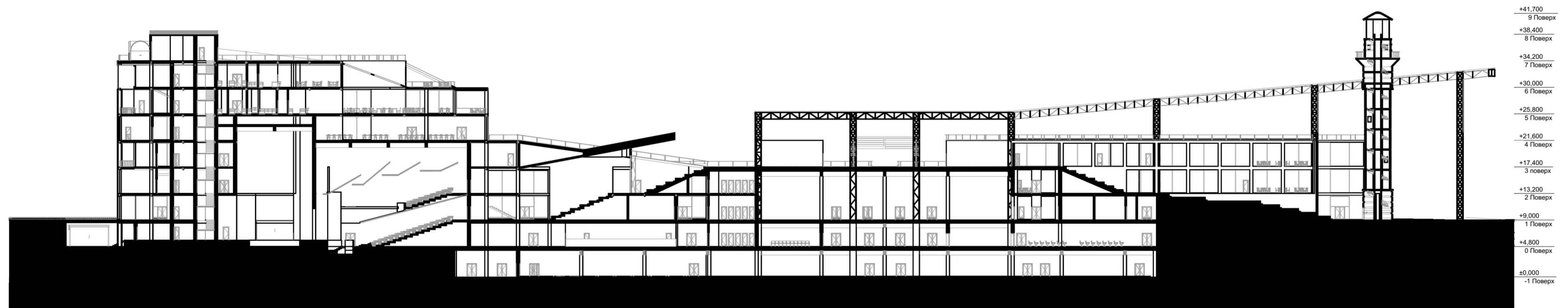



Пропонується реконструкція вежі з влаштуванням сходів та однієї ліфтової кабіни, а також реалізація ідеї професора Вільнюського технологічного університету та інженера Томаса Ячіоніса (лит. Tomas Jačionis). Концепція «Маяк свободи» (лит. Laisvės švyturio), полягає в наступному: «Ідея «Маяка свободи» полягає в тому, щоб привезти з України, країни, яка бореться, ліхтар - символ свободи - і запалювати його з нагоди свят».

Використання цієї ідеї як прояву солідарності, з боку Литви як країни-приймача, є одним з шляхів взаєморозуміння та інтеграції литовського суспільства до життя центру, але не впливаючи на його архітектурну організацію або функціонування. Однак з боку України, як країни-репрезентанта, маяк набуває іншого семіотичного виміру у практичному та філософському значенні. Таким чином, його можна інтерпретувати не лише як об'єкт просторової консолідації та елемент, що прив'язує національний простір до конкретного місця, але й як важливий візуально-просторовий орієнтир.













## Висновки до 3-го розділу

Обґрунтовано стратегічне географічне положення Литви на перетині транспортних коридорів між Скандинавським півостровом та Центральною Європою. Каунас, як друге за величиною місто Литви та ключовий транзитний вузол Via Baltica, є оптимальним місцем для розміщення центру. Наведено спільну історію українсько-литовських відносин.

Ділянка проєктування, розташована на лівому березі Німану в колишній промисловій зоні, поєднує потенціал ревіталізації промислової спадщини з інтеграцією в природний ландшафт.

На основі попередньо визначених особливостей архітектурно-організації національних центрів, можливо виділити такі тези проєкту:

Архітектурно-просторова концепція центру ґрунтується на методі уніфікації символічного виміру, що зменшує візуальний прояв політичної присутності на користь створення автентичного досвіду та можливостей для інтерпретації.

Дуалістична система сприйняття реалізується через відсутність чіткого домінантного об'єкта, просторову відкритість з усіх боків та можливість різних сценаріїв використання.

Портовий контекст ділянки актуалізує тему культурного обміну, де центр стає простором зустрічі різних культур.

Функціональне наповнення орієнтоване на театральне мистецтво, мовну та культурну освіту, дослідження культур та мистецтва.

Можливість функціонування центру як загальнобалтійської платформи для регіонального культурного діалогу.

# Загальні висновки

1. Національні центри є складною типологією, яка поєднує риси громадського, культурного, освітнього та репрезентативного центру. Архітектурна мова розвивається в діалектичній напрузі між глобалізаційними тенденціями, що ведуть до уніфікації архітектурних форм, та соціокультурними запитам на вираження унікальної культурної ідентичності.
2. Наукові дослідження з архітектурно-просторової організації національних центрів є фрагментарними, водночас виявлено низку суміжних наукових напрямів, які можуть слугувати сучасною теоретичною основою: архітектура культурних центрів, просторовий синтаксис, семіотика архітектури, наративна архітектура, а також політологічний дискурс.
3. Аналіз світової практика проєктування національних центрів дозволило виявити ключові моделі їх архітектурного образу та різновиду: параметричні об'єкти, національно та регіональні центри, мережеві інститути, інтернаціональні центри, дипломатичні об'єкти. Виокремлено основні види їхнього функціонального наповнення, що створило методологічну основу для формування типологічних моделей національних центрів залежно від їхньої мети та об'єкта консолідації.
4. Доведено складність ідентифікації простору репрезентації національного центру в іншокраїнному середовищі, що порушує питання про природу цього явища не лише в межах архітектурної дисципліни, але й на перетині з соціологією, культурологією та політологією. Виокремлено три виміри сприйняття національної архітектури: зовнішній образ, внутрішній образ та історичний образ, що формується на основі досвіду та природних чинників.
5. На основі аналізу соціокультурних чинників визначено каталізатори формування національних центрів: мова, історія, національні меншини, історичні події та пам'ять про окремих особистостей. Систематизовано причини попиту на такі центри, які актуалізують тему транскультурного як характерного прояву глобалізованого світу, де національний центр постає простором діалогу різних культурних та соціальних одиниць.

6. Досліджено політичний аспект архітектури національних центрів з точки зору історії архітектури та як інструменту політики. Встановлено, що архітектура національних центрів виступає носієм нематеріальних цінностей та здатна транслювати ідеї, цілі або ідеології, стаючи інструментом комунікації між владою та суспільством.

7. На основі дослідження С. Псарри визначено два підходи до архітурно-просторової організації: просвітницький (структурований наратив, що веде відвідувача через послідовність сценаріїв) та комплексний (вільна інтерпретація просторової конфігурації на основі поведінки та соціальних умов). Запропоновано дві стратегії розвитку простору в контексті дуалістичної системи сприйняття, - принцип палімпсесту та просторову диференціацію. Визначено основні функціональні конфігурації національних центрів - спеціалізований, багатофункціональний та адаптивний. Виокремлено три моделі типологічного формування: культурні центри як типологічна основа, метод просторового синтаксису та унікальні контекстуальні категорії.

8. Обґрунтовано стратегічне та географічне значення Литви як країни-приймача, а також вибір міста Каунас як оптимального з точки зору географічних, транспортних та соціальних умов для розміщення Українського культурного центру. Доведено культурну, контекстуальну та політичну змістовність цього вибору для простору консолідації та репрезентації, що доповнить систему існуючих українських об'єктів, які діють у Балтійському регіоні.

9. Наведено історичні факти українсько-литовських відносин та їх спільної історії. Проаналізовано архітектурний та містобудівний контекст міста Каунас, яке має статус культурної столиці Європи (2022 рік) та налічує значні об'єкти всесвітньої спадщини ЮНЕСКО (2023 рік). Визначено, що сучасний архітектурний розвиток міста зосереджений навколо острова Нямунас, а також спрямований на інтеграцію та розвиток лівого берегу річки і району Алексотас у загальноміське життя.

10. Архітектурно-просторова організація Українського культурного центру в Каунасі є результатом комплексного аналізу в різних сферах та прикладом розміщення українського центру в литовському контексті з використанням теоретичних напрацювань різних дисциплін. Концепція, відповідаючи на складне питання про те, яким може бути центр, водночас являє собою поліфункціональний об'єкт з неординарним функціональним наповненням, що слугуватиме громадським простором, взаємопов'язаним та інтегрованим як в історичний контекст, сучасну архітектурну ситуацію та майбутній розвиток.