

МІНІСТЕРСТВО КУЛЬТУРИ ТА СТРАТЕГІЧНИХ КОМУНІКАЦІЙ УКРАЇНИ
НАЦІОНАЛЬНА АКАДЕМІЯ ОБРАЗОТВОРЧОГО МИСТЕЦТВА
І АРХІТЕКТУРИ

Кваліфікаційна наукова праця
на правах рукопису

ТОКАР МАРІЯ МИКОЛАЇВНА

Прим. № 1

УДК 725.84

ДИСЕРТАЦІЯ

**ПРИНЦИПИ АРХІТЕКТУРНО-ПЛАНУВАЛЬНОЇ ОРГАНІЗАЦІЇ
БАГАТОФУНКЦІОНАЛЬНИХ ЦЕНТРІВ СІМЕЙНОГО ДОЗВІЛЛЯ
В УМОВАХ МЕГАПОЛІСУ**

Спеціальність 191 – Архітектура і містобудування

Галузь знань 19 – Архітектура та будівництво

Подається на здобуття наукового ступеня доктор філософії

Дисертація містить результати власних досліджень. Використання ідей,
результатів і текстів інших авторів мають посилання на відповідне джерело



_____ М.М. Токар

Науковий керівник Олійник Олена Павлівна, доктор архітектури, професор

Київ – 2025

АНОТАЦІЯ

Токар Марії Миколаївни. Принципи архітектурно-планувальної організації багатофункціональних центрів сімейного дозвілля в умовах мегаполісу. – Кваліфікаційна наукова робота на правах рукопису.

Дисертація на здобуття наукового ступеня доктора філософії за спеціальністю 191 «Архітектура і містобудування», 19 «Архітектура та будівництво». Національна академія образотворчого мистецтва і архітектури, Київ, 2025.

У роботі досліджено принципи архітектурно-планувальної організації багатофункціональних центрів сімейного дозвілля в мегаполісах на засадах сталого розвитку. У центрі уваги – питання формування архітектурної моделі простору, що задовольняє потреби різних соціально-вікових груп населення та інтегрує сучасні форми сімейного та змістовного дозвілля: аматорство, хобі, волонтерство, а також рекреаційно-терапевтичні практики. Обґрунтовано актуальність теми в контексті зростаючого попиту на універсальні простори комунікації, розвитку та відпочинку в умовах урбанізованого середовища для родини. Визначено прикладні підходи до трансформації дотичних громадських об'єктів та формування нового типу закладу сімейного дозвілля в типології. У роботі також представлено практичне значення результатів, особистий внесок здобувача, апробацію напрацювань, публікації за темою дослідження.

У вступі висвітлено актуальність теми, окреслено проблематику, визначено об'єкт, предмет, мету, завдання, межі та методи дослідження. Представлено наукову новизну, що полягає в розробці принципів архітектурно-планувальної організації центрів сімейного дозвілля. Обґрунтовано тему дослідження та зв'язок із науковими програмами, практичне значення та впровадження отриманих результатів.

У першому розділі «Стан вивчення та передумови формування багатофункціональних центрів сімейного дозвілля» проведено аналіз теоретичної бази, що формує наукове підґрунтя для даного дослідження. У підрозділі 1.1. проведено історико-архітектурний аналіз еволюції об'єктів

дозвілля, виявлено 3 етапи формування типологічних прототипів: 1 етап (Античність) визначив основні функціональні напрямки громадських просторів; 2 (Відродження) сприяв формуванню традиційних закладів під впливом демократії та розвитку суспільства; 3 етап (1890-2000 рр.) став етапом модернізації, універсалізації та створення багатофункціональних закладів дозвілля. Клуби були визначені як прототипи сучасних багатофункціональних центрів сімейного дозвілля, орієнтованих на змістовне дозвілля. У підрозділі 1.2. систематизовано наявні наукові дослідження як вітчизняних, так і закордонних вчених, виявлені різні підходи до дослідження теми «дозвілля», «рекреації» та «проектування закладів сімейного типу». Закордонний досвід свідчить про містобудівне проектування, орієнтоване на потреби дітей та забезпечення сімейного добробуту.

У підрозділі 1.3. досліджено сучасні заклади дозвілля 8 країн, включаючи заклади України - 48, Великої Британії -13, Франції, Австралії, Китаю, Кореї, США. Загалом проаналізовано понад 96 об'єктів, що дає змогу поглиблено оцінити теперішній стан сімейно-дозвілдової сфери світу, виявити прогалини наявних форматів дозвілля в мегаполісах України та зіставити з концепцією «багатофункціонального центру сімейного дозвілля». Порівняльний аналіз проектних практик світу виявив відмінні підходи до сімейного дозвілля, що відображаються в архітектурі, функціональному наповненні та типології громадських просторів. Поглиблене вивчення прикладів дозволило виявити цінний досвід, який може бути адаптований у вітчизняних закладах дозвілля. А саме: збереження культурної спадщини, економічність та доцільність прийнятих рішень, вектор на соціальну доступність, функціональна логіка простору; освітній аспект в дозвіллі; розвиток потенціалу молоді та дітей, сімейні програми, максимальне використання наявних ресурсів; стале проектування, збереження природних ресурсів, ревіталізація; естетична привабливість, інтеграція в навколишній ландшафт; стратегії реновації; поєднання національних традицій з інноваційними рішеннями, філософія простору. Для подальшого поглибленого аналізу функційно-планувальної структури обрані об'єкти Великої Британії, як оптимальні до концепції «багатофункціонального центру сімейного дозвілля»; для

виявлення закономірностей просторово-планувальної організації – обрані об'єкти Франції, Австралії та Китаю. Для дослідження інструментів впровадження засад сталого розвитку в громадські об'єкти – об'єкти Данії, Швеції.

У підрозділі 1.4. удосконалено класифікаційну схему багатофункціональних центрів сімейного дозвілля на основі соціально-економічних та містобудівних умов. Запропонована концепція багатофункціонального центру сімейного дозвілля, наведена структура змістовного дозвілля з визначенням форм та поясненням, зібрані ключові відмінності визначення центрів дозвілля та упорядковані функціональні складники громадських будівель із відповідними приміщеннями. Виокремлено **функцію сімейного дозвілля**, запропоновано термін «**інтегративна функція сімейного дозвілля**», що виражається у процесі поєднання різних функцій закладу задля ефективної взаємодії в процесі діяльності та досягнення поставлених завдань реалізації концепції багатофункціонального центру сімейного дозвілля.

У другому розділі «**Методичні засади дослідження**», саме в підрозділі 2.1. сформована методика наукової бази дослідження: проведений аналіз методологічних дискурсів; визначена структура та основні етапи; встановлені взаємозв'язки між структурними елементами дослідження та систематизовано загальнонаукові методи архітектурного аналізу. В підрозділі 2.2. наведено методичну оцінку факторів, що впливають на архітектурно-планувальну організацію багатофункціональних центрів сімейного дозвілля. Визначено фактори впливу. Набула подальшого розвитку методична оцінка чинників, що визначають архітектурно-планувальну організацію сімейних центрів дозвілля. В розділі 2.3. «Містобудівні засади розміщення сімейних центрів дозвілля як рекреаційної складової міст» запропоновано підхід із позиції синтезу двох ключових компонентів: як елемент формування якісного сімейного середовища мегаполіса та як невід'ємна складова рекреаційної інфраструктури. Запропоновано концептуальну схему інтеграції центрів сімейного дозвілля в рекреаційну інфраструктуру міста, що враховує: забезпечення мобільності та зручного пересування, організації різноманітної дозвіллевої діяльності для містян, інтеграції

природних елементів у міське середовище, забезпечення доступу до водних ресурсів, зміцнення соціальної згуртованості, залучення до міського середовища через сенсорне сприйняття. Результати аналізу засвідчили доцільність формування якісного сімейного середовища в умовах мегаполіса, що передбачає розміщення багатофункціональних центрів сімейного дозвілля в парковій зоні, інтеграції з водоймами, інтеграції в існуючу забудову, трансформацію наявних громадських просторів. Запропоновано класифікацію закладів сімейного дозвілля за містобудівним значенням на: мікрорайонного, районного, міського та заміського рівня обслуговування, виявлено ареал впливу та надані прив'язки до розташування, наведено приклади організації багатофункціональних центрів сімейного дозвілля в структурі міста Києва.

У підрозділі 2.4. з переліку 17 Цілей сталого розвитку ООН визначено 13 найбільш релевантних до концепції багатофункціональних центрів сімейного дозвілля. Встановлено, що дотримання принципів сталого розвитку при проектуванні впливає на просторову організацію та функціонально-планувальну структуру дозвілльового закладу. Наведені приклади успішної інтеграції принципів сталого розвитку в архітектуру.

У третьому розділі **«Просторово-планувальна організація багатофункціональних центрів сімейного дозвілля на засадах сталого розвитку»** продовжено поглиблене вивчення для виявлення закономірностей проектів світових практик у заданому векторі (підрозділ 1.3, 1.4, 2.1, 2.4). Проведений аналіз підтвердив актуальність розгляду закладів дозвілля як єдиної системи зв'язку фізичного і соціального просторів, показав необхідність дослідження та розробки моделей функціонально-планувальної та архітектурно-просторової організації. У розділі 3.1. визначено Карту дослідження функційно-планувальної структури сімейних центрів дозвілля. Розроблена модель порівняльних оцінок центрів дозвілля на прикладі Великої Британії дозволила виявити найкращі підходи та визначити «еталони». Дана модель надає інструменти для подальшої реновації, а також готові робочі стратегії для впровадження у вітчизняну практику. Аналіз просторових і функційних схем закладів дозвілля

дозволив виявити логіку розміщення функціональних зон відповідно руху відвідувачів. Огляд функційних карт об'єктів також засвідчив наявність супутніх сценаріїв, як-от: рекреація, сервіс і сімейний відпочинок, що поліпшують сприйняття закладу. Одержані результати можуть впливати на оптимізацію планувальних рішень зон з низьким попитом та привабливості закладу.

На основі методів просторового та синтаксичного аналізу було отримано два типи моделей – модель простору та модель соціальної взаємодії, що дозволяють комплексно врахувати навантаження і розподіл функцій для інтеграції сімейного центру дозвілля в існуюче міське середовище. Обґрунтовано доцільність проектування сучасних сімейних центрів дозвілля на засадах сталого розвитку та використання передових технологій. Запропоновано враховувати чотири ключові аспекти при проектуванні: соціальний (партисипативне проектування), просторово-фізичний (оптимізація архітектурно-планувальних рішень), екологічний (мінімізація негативного впливу) та економічний (зменшення витрат).

У четвертому розділі **«Архітектурно-планувальна організація багатофункціональних центрів сімейного дозвілля»**, спираючись на отримані результати у Розділах 1–3, запропонована концептуальна система принципів для реалізації архітектурно-планувальної моделі багатофункціонального центру сімейного дозвілля в умовах мегаполіса. Система принципів включає: *принцип гнучкості, принцип атрактивності архітектури та дизайну, принцип містобудівної інтеграції, принцип комунікації та соціальної інтеграції, а також принцип стійкості*. Наведені принципи можуть бути покладені в основу розробки ефективних стратегій проектування та управління сімейними центрами дозвілля в Україні.

У підрозділі 4.2. виявлені та наведені архітектурно-художні та об'ємно-просторові особливості формування архітектурного середовища центрів. Запропоновано авторську позицію щодо архітектурного середовища багатофункціонального центру дозвілля. Формування архітектурно-художніх і об'ємно-просторових рішень повинно відбуватися у тісному взаємозв'язку із

загальною ідеєю закладу. Просторова модель проєкту передбачає інтеграцію зазначених аспектів у структурну організацію центру та образу. З огляду на це, наведено авторські рекомендації щодо людино-орієнтованого дизайну архітектурного середовища. Запропонований принцип «атрактивності архітектури та дизайну» відповідає за створення візуально виразного образу закладу сімейного дозвілля та пояснення його функційного профілю.

У підрозділі 4.3. запропоновано перспективні концепції багатофункційних сімейних центрів дозвілля, що мають потенціал стати прикладами впровадження засад сталого розвитку в мегаполісах України та сприяти гармонійному розвитку суспільства. В їхніх межах запропоновано 4 основні напрямки реалізації концепції: 1) нове будівництво; 2) модернізація 3) реконструкція; 4) функціональна адаптація. Наведені приклади об'ємно-просторового вирішення центрів сімейного дозвілля в реаліях сучасних мегаполісів України.

Запропоновані архітектурно-планувальні принципи реалізовані в експериментальному проєктуванні: реконструкції та благоустрою Каскадного скверу в Миколаєві з сімейним центром дозвілля подвійного призначення; створенні сімейних центрів для ветеранів; у реновації готелю «Saunton Sands Hotel 4*», житлового комплексу з міським центром і вулиця громадського користування у Великій Британії.

Ключові слова: багатофункціональний центр сімейного дозвілля, концепція, дозвілля, сталий розвиток, функціональна структура, сценарій, дизайн, функціонально-просторова організація, архітектурне середовище, інфраструктура, рекреація, урбанізоване середовище, сучасна архітектура.

ABSTRACT

Tokar Maria Mykolaivna. Principles of architectural and planning organisation of family leisure centres in a megalopolis.

PhD thesis for the degree of Doctor of Philosophy in the speciality 191 'Architecture and Urban Planning', 19 'Architecture and Construction'. National Academy of Fine Arts and Architecture, Kyiv, 2025.

The research investigates the principles of architectural and planning organisation of multifunctional family leisure centres in megacities on the basis of sustainable development. The focus is on the formation of an architectural model of space that meets the needs of different social and age groups and integrates modern forms of family and meaningful leisure: amateurism, hobbies, volunteering, as well as recreational and therapeutic practices. The relevance of the topic is substantiated in the context of the growing demand for universal spaces for communication, development and recreation in an urban environment for families. Applied approaches to the transformation of related public facilities and the formation of a new type of family leisure facility in the typology are identified. The paper also presents the practical significance of the results, the personal contribution of the applicant, testing of the developments, and publications on the research topic.

The introduction highlights the relevance of the topic, outlines the issues, defines the object, subject, purpose, objectives, boundaries and methods of the study. The scientific novelty is presented, which consists in the development of principles of architectural and planning organisation of family leisure centres. The research topic and its connection with scientific programmes, practical significance and implementation of the obtained results are substantiated.

The first chapter, ‘The State of the Art and Prerequisites for the Formation of Multifunctional Family Leisure Centres’, analyses the theoretical framework that forms the scientific basis for this study. In subsection 1.1, the historical and architectural analysis of the evolution of leisure facilities is carried out, and 3 stages of formation of typological prototypes are identified: Stage 1 (Antiquity) defined the main functional areas of public spaces; Stage 2 (Renaissance) contributed to the formation of traditional institutions under the influence of democracy and social development; Stage 3 (1890-2000) was the stage of modernisation, universalisation and creation of multifunctional leisure facilities. Clubs were identified as prototypes of modern multifunctional family leisure centres focused on meaningful leisure. Subsection 1.2 systematises existing research by both domestic and foreign scholars, identifying different approaches to the study of the topics of ‘leisure’, ‘recreation’ and ‘design of family-type facilities’. Foreign

experience shows that urban planning is focused on the needs of children and family well-being.

Subsection 1.3 examines modern leisure facilities in 8 countries, including 48 facilities in Ukraine, 13 in the UK, France, Australia, China, Korea, and the USA. In total, more than 96 facilities were analysed, which allows for an in-depth assessment of the current state of the family and leisure sector in the world, identifying gaps in existing leisure formats in Ukrainian cities and comparing them with the concept of a 'multifunctional family leisure centre'. A comparative analysis of design practices around the world has revealed different approaches to family leisure, which are reflected in the architecture, functional content and typology of public spaces. An in-depth study of the examples revealed valuable experience that can be adapted in domestic leisure facilities. Namely: preservation of cultural heritage, cost-effectiveness and feasibility of decisions, vector for social accessibility, functional logic of space; educational aspect in leisure; potential development of youth and children, family programmes, maximum use of available resources; sustainable design, conservation of natural resources, revitalisation; aesthetic appeal, integration into the surrounding landscape; renovation strategies; combination of national traditions with innovative solutions, philosophy of space. For further in-depth analysis of the functional and planning structure, the objects of Great Britain were selected as optimal for the concept of a 'multifunctional family leisure centre'; to identify the patterns of spatial planning organisation, the objects of France, Australia and China were selected. To study the tools for implementing the principles of sustainable development in public facilities, the objects of Denmark and Sweden were selected.

In subsection 1.4, the classification scheme of multifunctional family leisure centres is improved based on socio-economic and urban planning conditions. The concept of a multifunctional family leisure centre is proposed, the structure of meaningful leisure is presented with the definition of forms and explanations, the key differences in the definition of leisure centres are collected and the functional components of public buildings with appropriate premises are ordered. The function of family leisure is singled out, the term Integrative function of family leisure is proposed, which is expressed in the

process of combining various functions of an institution for effective interaction in the course of activity and achievement of the tasks set for implementing the concept of a multifunctional family leisure centre.

In the second chapter, ‘Methodological principles of the study’, in subsection 2.1, the methodology of the scientific basis of the study is formed: an analysis of methodological discourses is carried out; the structure and main stages are determined; the relationships between the structural elements of the study are established and the general scientific methods of architectural analysis are systematised. Subsection 2.2 presents a methodological assessment of the factors influencing the architectural and planning organisation of multifunctional family leisure centres. The factors of influence are identified. The methodological assessment of the factors that determine the architectural and planning organisation of family leisure centres has been further developed. In section 2.3 ‘Urban planning principles of family leisure centres as a recreational component of cities’, an approach is proposed from the standpoint of synthesis of two key components: as an element of formation of a high-quality family environment of a metropolis and as an integral part of recreational infrastructure. A conceptual scheme of integration of family leisure centres into the recreational infrastructure of the city is proposed, which takes into account: ensuring mobility and convenient movement, organisation of various leisure activities for citizens, integration of natural elements into the urban environment, ensuring access to water resources, strengthening social cohesion, and involvement in the urban environment through sensory perception. The results of the analysis showed the expediency of forming a high-quality family environment in a metropolis, which involves the placement of multifunctional family leisure centres in the park area, integration with water bodies, integration into existing buildings, and transformation of existing public spaces. The article proposes a classification of family leisure facilities by urban planning significance - at the microdistrict, district, city and suburban levels of service, identifies the area of influence and provides location references, and provides examples of the organisation of multifunctional family leisure centres in the structure of the city of Kyiv.

Subsection 2.4 identifies 13 of the most relevant to the concept of multifunctional family leisure centres from the list of 17 UN Sustainable Development Goals. It is established that adherence to the principles of sustainable development in design affects the spatial organisation and functional and planning structure of a leisure facility. Examples of the successful integration of sustainable development principles into architecture are presented.

In the third chapter, ‘Spatial and planning organisation of multifunctional family leisure centres on the basis of sustainable development’, the in-depth study continues to identify patterns of world practice projects along a given vector (subsections 1.3, 1.4, 2.1, 2.4). The analysis confirmed the relevance of considering leisure facilities as a single system of communication between physical and social spaces, and showed the need to research and develop models of functional, planning, architectural and spatial organisation. Section 3.1 defines the Map of the study of the functional and planning structure of family leisure centres. The developed model of comparative assessments of leisure centres based on the example of the UK allowed us to identify the best approaches and define ‘benchmarks’. This model provides tools for further renovation, as well as ready-made working strategies for implementation in domestic practice. The analysis of the spatial and functional schemes of leisure facilities revealed the logic of the placement of functional areas according to the flow of visitors. A review of the functional maps of the facilities also showed the presence of related scenarios, such as recreation, service and family holidays, which improve the perception of the facility. The results obtained may influence the optimisation of planning solutions for low-demand areas and the attractiveness of the facility.

Based on the methods of spatial and syntactic analysis, two types of models were obtained - a space model and a social interaction model - that allow for a comprehensive consideration of the load and distribution of functions for the integration of a family leisure centre into the existing urban environment. The expediency of designing modern family leisure centres on the basis of sustainable development and the use of advanced technologies is substantiated. It is proposed to take into account four key aspects in the design: social (participatory design), spatial and physical (optimisation of architectural

and planning solutions), environmental (minimisation of negative impact), and economic (cost reduction).

In the fourth chapter, ‘Architectural and planning organisation of multifunctional family leisure centres’, based on the results obtained in Chapters 1-3, a conceptual system of principles is proposed for the implementation of the architectural and planning model of a multifunctional family leisure centre in a metropolitan area. The system of principles includes: the principle of flexibility, the principle of attractiveness of architecture and design, the principle of urban integration, the principle of communication and social integration, and the principle of sustainability. These principles can be the basis for developing effective strategies for the design and management of family leisure centres in Ukraine.

Subsection 4.2 identifies and presents the architectural, artistic, and volumetric-spatial features of the architectural environment of the centres. The author's position on the architectural environment of a multifunctional leisure centre is proposed. The formation of architectural, artistic, and volumetric-spatial solutions should be closely related to the general idea of the institution. The spatial model of the project involves the integration of these aspects into the structural organisation of the centre and its image. With this in mind, the author's recommendations for design solutions for the architectural environment are presented. The proposed principle of ‘attractiveness of architecture and design’ is responsible for creating a visually expressive image of the family leisure facility and explaining its functional profile.

In subsection 4.3, promising concepts of multifunctional family leisure centres are proposed, which have the potential to become examples of the implementation of sustainable development principles in Ukrainian cities and contribute to the harmonious development of society. Within their framework, 4 main areas of concept implementation are proposed: 1) new construction; 2) modernisation; 3) reconstruction; 4) functional adaptation. Examples of the volumetric and spatial solution of family leisure centres in the realities of modern Ukrainian megacities are given.

The proposed architectural and planning principles have been implemented in experimental design: reconstruction and improvement of the Cascade Square in

Mykolaiv with a dual-purpose family leisure centre; creation of family centres for veterans; renovation of the Saunton Sands Hotel 4*, a residential complex with a city centre and a public street in the UK.

Keywords: multifunctional family leisure centre, concept, leisure, sustainable development, functional structure, scenario, human-centred design, functional-spatial organisation, architectural environment, infrastructure, recreation, urban environment, modern architecture.

СПИСОК ПУБЛІКАЦІЙ ЗДОБУВАЧА

Публікації, в яких висвітлені основні наукові результати дисертації:
Статті в наукових фахових виданнях України з присвоєнням категорії «Б»

1. Олійник О., Токар М. Принципи сталого розвитку в центрах сімейного дозвілля. *Сучасні проблеми архітектури та містобудування*. 2023. Вип. 65. С. 236-250. DOI <https://doi.org/10.32347/2077-3455.2023.65.236-250>. *Особистий внесок здобувача*: аналіз принципів сталого розвитку, застосованих до центрів сімейного дозвілля, узагальнення отриманих результатів дослідження.

2. Олійник О., Токар М. Побудова планувально-просторової моделі багатофункційного центру дозвілля методами просторового синтаксису. *Теорія та практика дизайну*, 2024. Вип. 32, С. 45-52. DOI <https://doi.org/10.32782/2415-8151.2024.32.6>. *Особистий внесок*: інтерпретація результатів спостережень, текстова частина про побудову планувально-просторової моделі, ілюстративна частина

3. Токар М. Особливості формування закладів дозвілля для сімей на прикладі Києва. *Теорія та практика дизайну*. 2024. Вип. 33. С. 105-111. DOI: <https://doi.org/10.32782/2415-8151.2024.33.11>

4. Токар М. Основні принципи та підходи до архітектурно-планувального розвитку центрів сімейного дозвілля. *Теорія та практика дизайну*. 2025. Вип. 34. С. 116–123. DOI: <https://doi.org/10.32782/2415-8151.2024.34.14>

Праці, які засвідчують апробацію матеріалів дисертації

Матеріали конференцій та тези доповідей:

1. Токар М. Центри сімейного дозвілля під час війни та пандемії. Інновації в архітектурі та дизайні: збірник матеріалів Тези доповіді I Міжнар. наук.-практ. конф. «Інновації в архітектурі, дизайні та мистецтві», Київ: збірник матеріалів / М-во культури та інформаційної політики України М-во освіти і науки України, Національна акад. образ. мист-ва і арх-ри [за ред.: О.А. Трошкіної]. Київ: НАОМА 2022. С. 80-82.

2.Токар М. Аналіз функціонального наповнення центрів сімейного дозвілля на прикладі громадських комплексів світу. Тези доповіді II Міжнар. наук.-практ. Конф – Інновації в архітектурі, дизайні та мистецтві: II Міжнародна науково-практ. Київ: НАФАІ. 2023. С.177–178.

3.Токар М. Мультитематичні комплекси сімейного дозвілля як сучасний засіб вирішення соціальних і рекреаційних проблем сучасних сімей. Тези доповіді III Міжнар. наук.-практ. конф. «Інновації в архітектурі, дизайні та мистецтві: до 100-річчя факультету архітектури НАОМА» : збірник матеріалів за ред. : К. Міхеєнко-Київ: НАОМА. 2024. С.196-197.

4.Токар М. Розвиток суспільства та науки в трансформаційних умовах. Матеріали II науково-практичної конференції (м. Чернігів, 26-27 липня 2024 р.). – Одеса: Видавництво «Молодий вчений», 2024. – С.19-22.

5.Токар М., Поляков Є.Ю. Сфера міського дитинства в структурі мегаполісу. Тези доповіді I International scientific and practical conference «Technologies for improving oldmethods, theories and hypotheses» Sofia, Bolgaria. January 07-10.2025. С.27-32.

ЗМІСТ

ТЕРМІНИ ТА ВИЗНАЧЕННЯ ПОНЯТЬ	18
ВСТУП	20
РОЗДІЛ 1. СТАН ВИВЧЕННЯ ТА ПЕРЕДУМОВИ ФОРМУВАННЯ БАГАТОФУНКЦІОНАЛЬНИХ ЦЕНТРІВ СІМЕЙНОГО ДОЗВІЛЛЯ.	
1.1. Історія розвитку та передумови виникнення центрів дозвілля	28
1.2. Аналіз існуючих наукових досліджень, нормативних документів та літературних джерел у галузі центрів сімейного дозвілля	42
1.3. Досвід вітчизняної та закордонної практики проектування та будівництва сімейних центрів дозвілля	50
1.4. Класифікація сімейних центрів дозвілля	83
Висновки до розділу 1	96
РОЗДІЛ 2.МЕТОДИЧНІ ЗАСАДИ ДОСЛІДЖЕННЯ.	
2.1. Загальна методика та структурна модель дослідження	100
2.2. Методична оцінка чинників, що впливають на архітектурно-планувальну організацію сімейних центрів дозвілля	104
2.3. Містобудівні засади розміщення сімейних центрів дозвілля як рекреаційної складової міст	111
2.4. Засади сталого розвитку у формуванні громадських закладів	123
Висновки до розділу 2	133
РОЗДІЛ 3. ПРОСТОРОВО-ПЛАНУВАЛЬНА ОРГАНІЗАЦІЯ БАГАТОФУНКЦІОНАЛЬНИХ СІМЕЙНИХ ЦЕНТРІВ ДОЗВІЛЛЯ НА ЗАСАДАХ СТАЛОГО РОЗВИТКУ.	
3.1. Функціонально-планувальна структура сімейних центрів	136
3.2. Архітектурно-просторові та композиційні вирішення багатофункціонального сімейного центру дозвілля	159
3.3. Застосування новітніх інженерно-технічних рішень та архітектурних інновацій у проектуванні та будівництві	172
Висновки до розділу 3	182

РОЗДІЛ 4. АРХІТЕКТУРНО-ПЛАНУВАЛЬНА ОРГАНІЗАЦІЯ БАГАТОФУНКЦІОНАЛЬНИХ ЦЕНТРІВ СІМЕЙНОГО ДОЗВІЛЛЯ.

4.1. Основні принципи та прийоми архітектурно-планувальної організації багатофункціональних центрів сімейного дозвілля	184
4.2. Архітектурно-художні та об'ємно-просторові особливості формування архітектурного середовища центрів	202
4.3. Перспективні напрямки формування та розвитку архітектури багатофункціональних центрів сімейного дозвілля на засадах сталого розвитку	215
Висновки до розділу 4	228
ЗАГАЛЬНІ ВИСНОВКИ	233
СПИСОК ВИКОРИСТАНИХ ДЖЕРЕЛ	235
ДОДАТКИ А. Акти впровадження.	257
ДОДАТОК Б. Матеріали, що додатково засвідчують апробацію результатів дослідження	259
ДОДАТОК В. Додаткові матеріали, які засвідчують апробацію матеріалів дисертації	262
ДОДАТОК Г. Джерела ілюстрацій	264

ТЕРМІНИ ТА ВИЗНАЧЕННЯ ПОНЯТЬ

Понятійно-термінологічний апарат дослідження та осмислення поняття багатофункціонального центру сімейного дозвілля в архітектурі та суміжних дисциплінах.

Дозвілля (англ. leisure) – це різні види діяльності (занять), що приносять задоволення фізичним, інтелектуальним, соціальним і культурним потребам людини та здійснюються у вільний час. [42]

Змістовне дозвілля – це вид діяльності, що включає аматорство, хобі та волонтерство (див. схему в Розділі 1.4). Ці форми дозвілля передбачають активну залученість у процес на основі власної зацікавленості та регулярності. У результаті вони сприяють розвитку певних навичок або майстерності й спрямовані на особисте задоволення від діяльності та її результатів, саморозвиток, допомогу іншим або зміцнення місцевої спільноти. Водночас така діяльність не передбачає фінансової мотивації.

Концепція стійкого розвитку суспільства – висвітлює напрям переходу світової спільноти до сталого розвитку, що базується на раціональному природокористуванні та спрямований на забезпечення високої якості життя нинішніх і майбутніх поколінь (проголошено на конференції ООН у Ріо-де-Жанейро, 1992 р.) [58].

Центр – архітектурний або функціональний простір, у якому зосереджено певні послуги, активності чи функції з метою обслуговування населення.

Багатофункціональний центр – це архітектурний або функціональний простір, який поєднує різні типи приміщень і широкий спектр функцій, не обмежуючись лише тематикою дозвілля.

Центр дозвілля – це архітектурний або функціональний простір, призначений виключно для організації відпочинку та розваг населення.

Сімейний центр дозвілля – це архітектурний або функціональний простір, що пропонує послуги дозвілля та відпочинку, спеціалізуючись на сімейних активностях з урахуванням мультівікового підходу.

Багатофункціональний центр сімейного дозвілля – це архітектурний або функціональний простір, який поєднує профільну функцію з широким спектром додаткових, різноманітних за призначенням функцій, орієнтованих на сімейне дозвілля та відпочинок.

Мегаполіс у контексті українських міст – це велика міська агломерація, яка може бути віднесена до потенційних мегаполісів світу, має тенденцію до подальшого зростання й утворюється внаслідок злиття великого міста з прилеглими населеними пунктами, формуючи єдине урбанізоване середовище зі складною системою інфраструктурних взаємозв'язків.

Архітектурно-планувальна організація – це система, яка визначає просторову структуру та функціональне зонування будівлі або території. Вона включає розміщення будівель, споруд, комунікацій, зон відпочинку та інших елементів, що формують архітектурне середовище.

Рекреація – відновлення фізичне та психічне людини через активний або пасивний відпочинок у вільний час через оздоровлення, культурно-пізнавальну, спортивну активності на відведених територіях поза межами житла [130].

Рекреаційний ресурс – сукупність природних та антропогенних об'єктів і явищ, які можуть бути використані для відпочинку, лікування та туризму [207].

Універсальний дизайн – процес створення максимально зрозумілого у використанні простору, який розширює можливості для різноманітних процесів із метою залучення більшої кількості користувачів без необхідності фізичної трансформації об'єкта. Він може включати допоміжні пристрої, мобільні меблі та обладнання для конкретних груп відвідувачів, зокрема для осіб з обмеженими можливостями та потребами.

Інклюзивний простір – концепція, що передбачає доступний та зручний простір для всіх людей, включаючи дітей та осіб із різними потребами, виходячи за межі лише фізичної доступності. Поняття інклюзивного простору охоплює фізичні, соціальні та емоційні складові середовища, враховуючи вік, стать, етнічну приналежність, релігію, матеріальне становище та інші ознаки.

ВСТУП

Актуальність теми дослідження. Важливою складовою життя людини всіх часів було заняття улюбленою справою та проведення спільного часу за інтересами в колі однодумців. У контексті даного дослідження дозвілля розглядається через основні форми дозвіллевої діяльності (надалі – змістовне дозвілля): аматорство, хобі та волонтерство, включаючи терапевтичну рекреацію. Хобі мотивує людей досліджувати, експериментувати та створювати, що призводить до важливих суспільних змін та прогресу. Таким чином, простори для реалізації хобі та взаємодії за інтересами є невід'ємною частиною здорового урбаністичного середовища.

Проте сучасні інноваційні тенденції, що впливають на урбаністичний розвиток, демонструють зміщення акцентів у структурі дозвілля – від активної участі у фізичних або інтелектуальних процесах до швидких і доступних цифрових розваг. Дедалі більше користувачів віддають перевагу цифровому дозвіл्लю в повсякденному житті, яке починається з випадкового і поступово переростає у звичку.

Ця тенденція передбачає мінімальне використання просторових та фізичних ресурсів, а саме – мінімізацію використання архітектурного середовища, необхідного для реалізації дозвіллевих потреб та дій. Водночас зростає кількість досліджень, які засвідчують негативний вплив такої трансформації життєвих процесів на фізичне та психологічне здоров'я суспільства, дітей та молоді, а також на рівень соціальної взаємодії.

Крім того, слід зазначити вагомість напрямку "терапевтична рекреація", що набув розвитку після Другої світової війни в закордонній практиці. У контексті проектування багатофункціональних центрів сімейного дозвілля доцільно інтегрувати принципи терапевтичної рекреації з метою відновлення психоемоційного комфорту відвідувачів.

Отже, актуальним викликом архітектурного проектування та науки є генерація моделі просторів, що привертають увагу та задовольняють потреби різних груп населення, включаючи маломобільні, зокрема батьків з дітьми, осіб

похилого віку та молоді. Наразі нова генерація демонструє вагому роль естетичної складової у сприйнятті простору, що висуває нові вимоги до архітектури та дизайну публічних закладів.

Таким чином, необхідність переосмислення вітчизняних підходів до проектування центрів сімейного дозвілля є очевидною. Подальші дослідження мають бути зосереджені на аналізі успішних міжнародних практик, виявленні закономірностей у їхньому функціонуванні та адаптації просторових моделей до специфіки місцевих громад. Інтеграція мультидисциплінарного підходу та активне залучення кінцевих користувачів до формування архітектурного середовища буде сприятиме створенню інноваційних, ефективних та стійких просторів для сімейного дозвілля майбутнього.

Доступність центрів для усіх вікових категорій є ключовою умовою їх ефективності, оскільки це дозволяє створити інклюзивне середовище, яке враховує потреби дітей, молоді, дорослих та людей похилого віку.

Актуальність дослідження обумовлена потребою чіткого визначення центрів сімейного дозвілля як багатофункціональних різновікових просторів та сучасних підходів до їх архітектурно-планувальної організації в умовах розвитку мегаполісів. Це створює необхідність узагальнення існуючого вітчизняного та закордонного досвіду проектування і будівництва об'єктів дозвіллевой сфери.

Дослідження спрямоване на забезпечення комплексної підтримки населення України в умовах війни та післявоєнного відновлення, враховуючи необхідність подолання негативних соціально-економічних наслідків. Зважаючи на актуальність питань інтеграції дозвіллевих просторів у міське середовище, цей напрям набуває особливого значення для забезпечення гармонійного розвитку суспільства.

Зв'язок роботи з науковими програмами, планами, темами.

Дослідження пов'язане з науковими програмами, що охоплюють сталий розвиток міського середовища, зокрема: Указ Президента України «Про Цілі сталого розвитку України на період до 2030 року» (2019), міжнародний проєкт

UREHERIT, що розглядає українську спадщину як ресурс для сталого культурного, соціального, екологічного та економічного відновлення (2023-2026). Та світовими програмами та документи: резолюція Генеральної Асамблеї ООН «Перетворення нашого світу: Порядок денний у галузі сталого розвитку на період до 2030 року» (2015); Глобальна програма громадського простору ООН-Хабітат (UN-Habitat «Global Public Space Programme»), що спрямована на підвищення показників якості публічних просторів та покращенням умов життя населення, в тому числі для родин; «Місто на рівні очей для дітей» (2018); «Проектування вулиць для дітей» (2022); «Вимірювання міського досвіду маленьких дітей» (2018); «Набір інструментів для вимірювання взаємодії дітей з громадським простором» (Toolkit for Measuring Urban Experiences of Young Children- Gehl Public Space Public Life для програми Urban95 Фонду); «Простір для зростання: 10 принципів підтримки сімей у містах» (2018) (Інститут Геля у партнерстві з ініціативою Urban95 Фонду Бернарда ван Ліпа/Gehl Institute) [188, 216, 217, 219, 220, 221].

Тема узгоджується з державними нормативами та стандартами (ДБН) і відповідає принципам урбаністичного планування, затвердженим в Україні та країнах ЄС.

Дисертаційне дослідження виконувалося в межах загального напрямку досліджень кафедри теорії, історії архітектури та синтезу мистецтв Національної академії образотворчого мистецтва і архітектури в рамках державної науково-дослідної програми «Архітектура: історія, сучасні тенденції та збереження об'єктів історико-культурної спадщини» – Державний реєстраційний номер: 0124U001904 від 18.02.2024.

Об'єктом дослідження є багатофункціональні центри сімейного дозвілля.

Предметом дослідження є архітектурно-планувальна організація багатофункціональних центрів сімейного дозвілля в умовах мегаполісу.

Метою дослідження є визначення науково обґрунтованих принципів архітектурно-планувальної організації багатофункціональних центрів сімейного дозвілля для забезпечення ефективності, доступності та комфорту для різних груп користувачів в умовах мегаполісу.

Завдання дослідження:

1. Дослідити передумови виникнення та розвитку багатофункціональних центрів сімейного дозвілля в умовах мегаполісу. Виявити типологічні прототипи.
2. Проаналізувати та узагальнити результати попередніх існуючих наукових досліджень.
3. Провести порівняльний аналіз сучасних закордонних та вітчизняних практик багатофункціональних центрів сімейного дозвілля.
4. Сформулювати концепцію нового гібридного типу громадської будівлі – багатофункціонального центру сімейного дозвілля на засадах сталого розвитку та доступності.
5. Виявити основні чинники, що впливають на архітектурно-планувальну організацію сімейних центрів дозвілля.
6. Обґрунтувати містобудівні засади розташування центрів сімейного дозвілля як структурних елементів рекреаційної та соціальної інфраструктури міста.
7. Запропонувати інструментарій (карту дослідження) для дослідження функціонально-планувальної структури існуючих закладів дозвілля. Сформулювати «модель порівняльних оцінок» на основі зібраних даних.
8. Запропонувати просторові та композиційні моделі на основі аналізу функціональних груп. Розробити конфігураційні моделі відповідно до концепції багатофункціонального центру сімейного дозвілля.
9. Сформулювати основні принципи архітектурно-планувальної організації багатофункціональних центрів сімейного дозвілля.
10. Сформулювати концептуальні напрямки, пропозиції та перспективи розвитку багатофункціональних центрів сімейного дозвілля на засадах сталого розвитку.

Межі дослідження:

Контекстуальні межі: соціально-просторові характеристики закладів дозвілля сімейного спрямування; територіальні межі – мегаполіси України; аналіз зарубіжних аналогів – на прикладах багатофункціональних центрів Великої Британії, Франції, Данії, Швеції, Китаю, Австралії та США.

Методи дослідження. Для вирішення поставлених завдань дослідження були використані загальнонаукові методи дослідження, історико-теоретичний метод для роботи з першоджерелами, науковими працями та проектними рішеннями. Застосування історико-теоретичного методу дало змогу простежити еволюцію та прототипи архітектурних типологій дозвіллевих закладів. Емпіричні методи були використані при аналізі досвіду вітчизняних та закордонних практик проектування закладів дозвілля, дотичних до концепції багатофункціональних центрів сімейного дозвілля. Були проведені натурні обстеження ряду об'єктів, зокрема польові дослідження, картографування територій та складання планувальних схем об'єктів, фотофіксація архітектурних особливостей та аналіз візуалізації за допомогою графоаналітичного методу. Для обґрунтування припущень про переваги, недоліки та унікальні особливості різних практик країн світу було застосовано метод порівняльного аналізу. При дослідженні просторово-планувальної структури багатофункціональних центрів сімейного дозвілля використано методи просторового аналізу та синтаксису простору (авторська методика проф. Олійник О.). Це дозволило побудувати конфігураційні моделі запропонованої концепції багатофункціонального центру сімейного дозвілля, а також виявити їхні взаємозв'язки та ефективність функціонального наповнення. Використання методу узагальнення дозволило сформулювати основні висновки щодо проведеного дослідження.

Наукова новизна роботи полягає в поглибленні теоретичних та практичних знань щодо проектування багатофункціональних центрів сімейного дозвілля та закладів громадського призначення, дотичних до цієї концепції, а також у створенні науково обґрунтованих моделей для їх системного впровадження в практику існуючих та перспективних закладів сімейного дозвілля в українських мегаполісах.

Вперше:

– сформульовано концепцію нового гібридного типу громадської будівлі – багатофункціонального центру сімейного дозвілля, орієнтованого на сім'ю та змістовне дозвілля. Визначено поняття –«функція сімейного дозвілля» та

«інтегративна функція сімейного дозвілля». Запропонована архітектурно-планувальна організація даного типу будівлі базується на принципах сталого розвитку, змістовному дозвілля та соціальній взаємодії, відповідає сучасним вимогам;

– запропоновано просторові та композиційні моделі, що ґрунтуються на аналізі функціональних груп і співвідношенні площ, а також на сучасних світових практиках;

– оптимізовано архітектурно-художні та об'ємно-просторові характеристики для багатофункціональних центрів сімейного дозвілля з урахуванням сучасних принципів формування середовища;

– сформульовано принципи та прийоми архітектурно-планувальної організації багатофункціональних центрів сімейного дозвілля;

– запропоновано загальну схему багатофункціонального центру сімейного дозвілля;

– надано рекомендації щодо проектування багатофункціональних центрів сімейного дозвілля, які отримали подальший розвиток, враховуючи перспективи та концепції центрів дозвілля на засадах сталого розвитку.

Удосконалено:

– методику дослідження функціонально-планувальної структури багатофункціональних центрів сімейного дозвілля, запропоновано інструментарій у вигляді Картки дослідження для оцінки ефективного проектування та функціонування;

– класифікацію багатофункціональних центрів.

Набула подальшого розвитку систематизація основних містобудівних та соціально-економічних чинників, що впливають на архітектурно-планувальну структуру багатофункціональних центрів сімейного дозвілля.

Практичне значення одержаних результатів. Результати можуть бути використані при проектуванні, реконструкції та реновації традиційних закладів дозвілля на сімейне спрямування та багатофункціональних центрів сімейного

дозвілля, вдосконаленні нормативно-правової бази, а також у діяльності муніципалітетів та девелоперів.

Основні наукові положення дисертації – визначені фактори впливу на формування і розвиток відкритих просторів міст, їхні моделі, загальні принципи їхнього розвитку, а також спеціальні принципи і прийоми їх функціонально-просторової організації можуть бути використані у подальших дослідженнях. Практичні результати: рекомендації щодо функціонально-просторової організації нових та реконструкції існуючих закладів дозвілля мегаполісів України. Запропонована гібридна багатофункційна будівля може бути використана для удосконалення державних будівельних норм України.

Теоретичні положення (принципи) були впроваджені в експериментальному проектуванні, про що свідчать акти впровадження наступних проектів:

1. Миколаїв, Україна:

– Реконструкція Каскадного скверу. Розробка концепції розвитку прилеглої території, включаючи Сімейний центр дозвілля подвійного призначення. Схеми пішохідних зв'язків між парками та скверами міста в рамках концепції «зелених коридорів» (2023–2024).

– Ветеран Хаб, вул. Потьомкінська, 48/1. Центр реабілітації для ветеранів та ветеранок, що включає функції навчання, соціальної адаптації, психологічної підтримки, а також сімейно-дозвілльєву (2024-2025).

– Ветеран Хаб, вул. Соборна, 4Ж (БЦ «Соборний»). Створення багатофункціонального навчального центру для ветеранів та їхніх родин (2024-2025).

2. Київська область, Україна:

– Реконструкція бібліотеки радянського періоду в Броварському районі з трансформацією у сучасний центр сімейного дозвілля (2024).

3. Велика Британія:

– Проект реконструкції готельного комплексу категорії 4*. Комплексна модернізація готельної інфраструктури з урахуванням сімейного відпочинку (2022–2023).

– Житловий комплекс із громадським центром. Розробка функціонально інтегрованого простору для мешканців із багатофункціональною публічною зоною (2022–2023).

Особистий внесок здобувача. Результати дисертаційного дослідження, представлені до захисту, є особистим науковим внеском автора та засвідчуються переліком публікацій та апробацій, що висвітлені у 9 наукових працях, з них 6 — одноосібні та 3 — у співавторстві. Використані праці широкого кола авторів та інформаційні ресурси в дослідженні подані у вигляді посилання на джерела.

Апробація результатів дисертації. Основні результати дослідження доповідались та обговорювались на 8 наукових конференціях.

Публікації. Дисертаційне дослідження знайшло відображення в 9 наукових публікаціях: 4 статті у фахових виданнях України категорії «Б» та 5 тез доповідей на всеукраїнських та міжнародних наукових конференціях.

Обсяг і структура дисертації. Структура дисертації складається з анотації, змісту, визначення термінів та визначень, вступу, чотирьох основних розділів, висновків до кожного розділу, загальних висновків, списку використаних джерел та додатків. Загальний обсяг дисертації становить 270 сторінок, з яких 212 сторінок відведено на основний текст, 64 сторінка містить ілюстрації, 4 додатки та 22 сторінки – список літератури з 224 позицією. Акти впровадження представлені на 4 сторінках (Додаток Б).

РОЗДІЛ 1. СТАН ВИВЧЕННЯ ТА ПЕРЕДУМОВИ ФОРМУВАННЯ БАГАТОФУНКЦІОНАЛЬНИХ ЦЕНТРІВ СІМЕЙНОГО ДОЗВІЛЛЯ

1.1. Історія розвитку та передумови виникнення центрів дозвілля.

Формування центрів сімейного дозвілля є наслідком багатозарового розвитку планувальних структур громадських закладів із модернізацією та оптимізацією процесів і об'єднанням різних складових. Виявити генетичну складову (витоки) сучасних просторів дозвілля можливо, дослідивши процес формоутворення громадських просторів та окремих їх елементів. Як зазначає науковиця Олійник О., розвиток громадських просторів є ключовою особливістю демократичного міського управління, що сприяє розвитку особистості та покращує соціальні міжособистісні взаємодії [93].

Разом з тим, при прогнозуванні тенденцій розвитку дозвіллевої інфраструктури надзвичайно важливим є історичний аспект аналізу передумов. Встановлення періодизації формування традиційних закладів дозвілля та їхнього функціонального наповнення, виявлення типологічних прототипів та механізмів еволюційного становлення було здійснено завдяки історичному підходу [110, 111]. Проте історичні аспекти дозвілля майже не привертали уваги науковців, зокрема така форма, як сімейне дозвілля. Як зазначає Петрова І. у своїй праці, присвяченій дослідженню дозвілля, «окремі питання дозвілля розглядаються науковцями, які вивчають історію науки, мистецтва, педагогіки. Однак у таких дослідженнях дозвілля не є основним предметом вивчення, а історичні пошуки часто характеризуються певною поверховістю» [109, 110].

Архітектура дозвілля впродовж історії людства зазнала певних змін, і на її варіативність впливали національні особливості народів, побут, культура; природні та кліматичні умови; географічне розташування. Розвиток архітектурного середовища дозвілля на різних історичних етапах визначався рекреаційними потребами людини, які протягом еволюції набували різних значень і форм. Первинним місцем дозвілля було житло, а також громадські будівлі, що утворювалися залежно від рівня соціального зростання та розвитку громадського

життя населення. З ростом демократії та економічним піднесенням відбувалася тенденція розвитку закладів дозвілєвого призначення, що супроводжувалася ускладненням системи внутрішніх компонентів і появою нових форм атракцій. Про це свідчать численні історичні факти та еволюція архітектури від Стародавнього Єгипту до сучасності. Однак саме в контексті закладів дозвілля доречно розглянути досвід України, особливості в періоди стрімкого формування багатофункціональності та нових форм закладів, що відображали національні та культурні потреби суспільства [70].

Особливості середовища дозвілля тісно пов'язані з національними традиціями, побутом і культурою країни. Громадські дозвілєві заходи відбувалися на площах перед соборами та у фортецях [93].

Особливості середовища дозвілля тісно пов'язані з національними традиціями, побутом і культурою країни. Громадські дозвілєві заходи зосереджувалися на площах перед соборами та у фортецях. Слов'янська та візантійська культури сприймали час та простір багатовимірно, на відміну від лінійного європейського сприйняття реальності. Це насичувало простори міст нематеріальними, семантичними конотаціями, подекуди з магічним значенням [92]. До організації публічних просторів належала система природничих знань, символів, традицій та магічних вірувань, що посилювалося ландшафтним плануванням. Церкви в Київській Русі були не лише сакральними спорудами, а й виконували функції громадських будівель, де збиралося міське населення, відбувалися урочисті церемонії та прийоми. Такими були Десятинна церква, Софійський собор у Києві. Там відбувалися літописання, розташовувалася перша бібліотека, проводилися урочисті церемонії: прийом послів, обряди «посадження» князів на престол, парадні збори. Таким чином, дозвілля поза житлом визначалося відвідуванням культових будівель [23] та народними традиціями і розвагами.

Англія та Франція стали новаторами у сфері міських просторів, і їхні архітектурні та містобудівні практики стали важливими орієнтирами для інших держав. Архітектура дозвілля була представлена такими об'єктами, як музеї (наприклад, Лувр, відкритий у 1793 році), національні театри, громадські

бібліотеки (наприклад, Британська бібліотека), концертні зали (такі як Gewandhaus у Лейпцигу, 1781 рік), клуби та зали зібрань. На *Рис. 1.1.* представлено передумови виникнення та огляд історичних прототипів багатофункціональних центрів сімейного дозвілля. Автором виокремлено три основні періоди еволюційних змін архітектурно-функціонального образу, які визначили ключові прототипи досліджуваних центрів. Перший період визначив основні функціональні напрямки громадських просторів, другий – під впливом демократії та розвитку суспільства – сприяв формуванню традиційних закладів, а третій період став етапом модернізації, універсалізації та створення багатофункціональних закладів дозвілля.

У контексті дослідження еволюції об'єктів-аналога сімейних центрів дозвілля особливу увагу заслуговує період XIX–XX століть в Україні, який відзначався інтенсивним розвитком нових архітектурних типологій. Цей процес характеризувався появою численних ідей, концепцій та просторових рішень, які спочатку зазнавали значного впливу європейських архітектурних течій, а згодом – посиленням ідеологічного тиску політичних режимів. Розвиток громадських будівель набув жорсткої регламентації, що відбилося в стандартизації, типовості та формуванні містобудівних стратегій, які відповідали державній політиці. Переломна стадія цього періоду супроводжувалася бурхливими змінами в політиці, економіці та соціальній сфері, що призвело до хаотичного будівництва комерційних підприємств без дотримання технологій і з використанням дешевих неекологічних матеріалів. Це також сприяло тотальній еkleктиці, несумісному поєднанню стилів, відсутності містобудівних документів та чіткої стратегії розвитку міст, а також деградації історичної спадщини. Відсутність чіткої політичної системи та правопорядку призвела до поступового занепаду та морального руйнування культурно-дозвіллевих інституцій, зокрема закладів дозвілля.

Етапи розвитку типології клубних будівель в період 1890–1990 рр., що слугують основним прототипом для розкриття історії та стратегії еволюції громадських багатофункціональних споруд, зображено на *Рис. 1.2.*

ІСТОРИЧНІ ПРОТОТИПИ СВІТОВОЇ АРХІТЕКТУРИ

1 період			
	<p>Гімнасій. Стародавня Греція: 1 - двір із колонадою; 2 - приміщення для занять; 3 - двонавовий портик; 4 - ніша-екседра для відпочинку</p>	<p>Терми Каракалли. Стародавній Рим 1 - головний вхід; 2 - номерні лазні; 3 - ксист; 4 - входи; 5 - вестибюлі; 6 - роздягальні; 7 - зали перед басейном; 8 - басейн; 9 - фригідарій; 10 - тепідарій; 11 - кальдарій; 12 - зали для відпочинку після лазень; 13 - палестра; 14 - бічні зали; 15 - екседри; 16 - прохідні зали; 17 - глибокі басейни; 18 - банні приміщення з басейном; 19 - подвір'я з резервуаром для води; 20 - подвір'я з опалювальними пристроями; 21 - стадій; 22 - бібліотека; 23 - німфеї; 24 - перистилі; 25 - глибокі басейни; 26 - напівкруглі портики; 21 - відстійник</p>	<p>Циркус Максимус, Стародавній Рим</p>

ІСТОРИЧНІ ПРОТОТИПИ ВІТЧИЗНЯНОЇ АРХІТЕКТУРИ, ТРАДИЦІЙНІ ЗАКЛАДИ

2 період	 <p>Софія Київська</p>	 <p>Театр Соловцова</p>	 <p>кінотеатр "Уранія" у пасажі Миколаяша</p>
	 <p>Музей старожитностей та Шато-де-Фльор (парк квітів)</p>	 <p>Театр Бергонье</p>	 <p>Дерев'яний цирк (Київ)</p>

ІСТОРИЧНІ ПРОТОТИПИ ВІТЧИЗНЯНОЇ АРХІТЕКТУРИ, КЛУБНІ ЗАКЛАДИ

3 період	 <p>Народний дім у Львові</p>	 <p>Наразі Київського академічного театру опери і балету для дітей та юнацтва.</p>	 <p>Палац культури залізничників м.Харків</p>
	<p>При народному домі як правило працювали бібліотеки й читальні, аматорські художні колективи, зокрема драматичні та хорові, подекуди духові оркестри. До 1939 у багатонаціональній Галичині народні доми були центрами збереження національної ідентичності української культури і будувалися на народні гроші.</p>	<p>Будинок профспілки "Харчовик" тут розташовувалися зали: театральна на 900 місць, кінозала на 230 місць, спортивна, Кругла зала, призначена для клубної роботи, а також бібліотека</p>	<p>Будівля вміщує глядацький зал на 2 тис. осіб, ресторан, бібліотеку та гуртки з художньої самодіяльності.</p>

Рис. 1.1 Історичні прототипи багатofункціональних центрів сімейного дозвілля.



Рис. 1.2 Етапи розвитку типології клубних будівель.

Таким чином, розвиток громадських будівель для різних типів дозвілля в Україні пройшов кілька етапів.

Етап 1. Україна в XIX–XX ст. У цей період активно розвивається індустрія розваг загалом. Одним із вагомих чинників впливу було розширення міжнародних зв'язків, що сприяло гастролям іноземних артистів. На той час Київ, Харків та Одеса вважалися провідними культурними центрами країни [11, 153].

На початку XIX століття в Україні з'являються театри – у Києві, Одесі, Полтаві. Саме тоді формується принципово новий тип споруди – будинок дворянських зборів, який виконував функцію клубу для вищого суспільства [44]. Також виникають нові типи закладів дозвілля: палац квітів «Шато де Флер» у Києві (1863 р.), дерев'яний цирк на Бессарабці (1868–1872 рр.), а згодом – стаціонарний кам'яний цирк на Фундуклеївській вулиці в Києві (1878 р., арх. В. Ніколаєв).

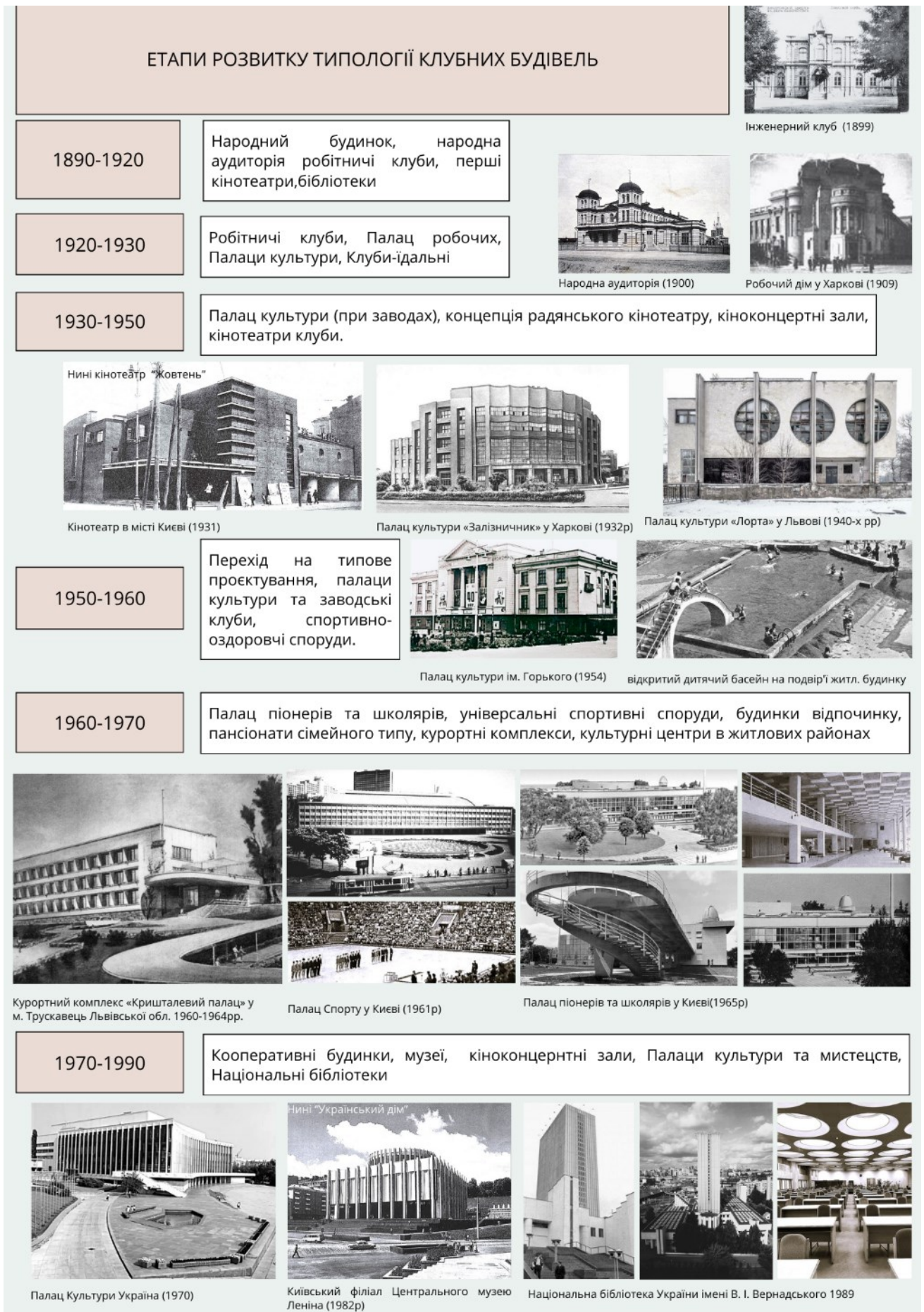
У першій третині XIX ст. з'являються нові типи утилітарної архітектури (ринки, склади, лікарні, адміністративні будівлі), які поступово втрачають декоративність і набувають суто функціонального характеру. Таким чином, архітектура починає чітко поділятися на монументальну та утилітарну, при цьому роль останньої зростає.

Наступним важливим типом споруд, у яких застосовували металеві конструкції для створення великого внутрішнього простору, стали комерційні пасажи (криті ринки). У таких пасажах, поруч із магазинами, розміщували кафе, клубні та виставкові приміщення, що перетворювало їх на своєрідні центри для прогулянок і відпочинку (житлова архітектура – рекреаційні комплекси).

У другій половині XIX століття виникає ще один тип громадських будівель – великі універсальні магазини. Як правило, вони розташовувалися на найпрестижніших вулицях центральної частини міста, відіграючи важливу роль у формуванні міського середовища.

Етап 2. На межі XIX–XX століть новим спеціалізованим видовищним типом громадської будівлі стали народні театри та народні доми, що виникли у Бельгії та Україні. Вони відігравали важливу роль у суспільному житті, зводилися переважно

в промислових центрах і були покликані задовольняти культурно-просвітницькі потреби населення.

Так, у Народному домі в Брюсселі були розміщені: театральна зала, зала для зібрань, клубні приміщення, бібліотека, ресторан, магазини, складські й офісні простори. Це був приклад рекреаційного комплексу нового типу. В інтер'єрі використовувався прийом «перетікання простору», що поєднував головну залу, галереї та сходи в єдину архітектурну композицію [70].

У Львові Народний дім (1851–1864) поєднував у собі чоловічу гімназію, бібліотеку та театр. На початку ХХ століття у Львові починають зводити будівлі громадських товариств, призначені для зборів, лекцій, концертів. Серед них: Дім Політехнічного товариства (1906), Дім Педагогічного товариства (1911) та інші. Популяризується такий тип розваги, як казино – у Львові до кінця ХІХ століття було збудовано аж три [4]. Водночас із появою сінематографа братів Люм'єрів, одеські винахідники К. Кравзе та Й. Тимченко розпочали роботу над створенням кінопроектора. У січні 1894 року вони продемонстрували першу стрічку про спортсменів та кавалеристів на власноруч зібраному кінескопі [148]. Демонстратори кінематографу гастролювали по різних містах України, поки не існувало стаціонарних кінотеатрів. Проте дуже швидко театри переходять на змішану програму спектаклів та кіно. Починають відкриватися стаціонарні кінотеатри, першим став спеціальний будинок в Одесі на вулиці Катерининській.

Розвиток науки й мистецтва зумовив також появу музейних приміщень великого масштабу. Створення музеїв в Україні, як і в Європі загалом, було викликане суспільною потребою у збереженні, дослідженні та популяризації культурної спадщини, а також організації краєзнавчого руху. Становлення перших музеїв припадає на ХІХ – початок ХХ століття й переважно було ініційоване приватними колекціонерами, науковими, освітніми, церковними установами та органами місцевого самоврядування.

Серед перших музеїв в Україні – колекція рідкісних екземплярів при Чорноморському гідрографічному депо в Миколаєві (1803) та музей при Харківському університеті (1807). На початок ХХ століття в Україні вже

налічувалося понад 140 музеїв та установ музейного типу. Після встановлення радянської влади всі музеї були націоналізовані, до них перейшли конфісковані приватні колекції, майно церков і монастирів. Це сприяло утворенню музеїв загальнодержавного значення, а також розвитку наукових і краєзнавчих музеїв [115].

Етап 3. Україна в 1920-1930 рр. Новий виток у розвитку типології громадських об'єктів в Україні, зокрема закладів дозвілля, розпочався під впливом соціалістичних ідей щодо побудови комуністичних міст. Нова концепція передбачала примусове залучення мешканців до активної участі у створенні нового суспільства, у якому кожен мав бути забезпечений необхідними умовами для життя і праці. Мережа об'єктів громадського харчування також формувалася в руслі новаторських концепцій, про що зазначає Трошкін А. [137]. У результаті відбувся розвиток сфери громадського обслуговування та виникли перші усвідомлені багатофункціональні заклади. Прототипами центрів сімейного дозвілля можна вважати клубні установи, які стали наймасовішим типом культурних закладів того часу, що досліджуються у працях Поліщук А. та Єрещенко О. [52, 53].

Урбаністична модель того періоду розглядала місто як сервісний компонент для промисловості, а основним завданням було оптимізувати побут і дозвілля громадян з метою мінімізації витрат часу на повсякденні справи та підвищення продуктивності праці. У 1930-х роках постало питання поєднання функцій харчування і дозвілля, що реалізовувалося у форматі фабрик-кухонь та клубів-їдальень. Останні розміщувалися в двоповерхових будівлях, де на першому поверсі була їдальня, а на другому – зала для культурно-розважальних заходів. Такі об'єкти проектувалися у пішій доступності від житла та місця роботи [136].

Важливим також було впровадження різноманітних форм оздоровлення та відпочинку для населення, що знайшло відображення у концепції «курортів для працівників». Соціальні завдання були закладені в основу формування курортної інфраструктури для масового відпочинку – шляхом створення доступних і

функціональних об'єктів, орієнтованих на потреби широкого кола користувачів [104, 105].

Період 1920-1930-х років став визначальним етапом у розвитку радянської клубної архітектури. Саме в цей час було започатковано концепцію радянського клубу та сформовано принципи його подальшого розвитку, що справило значний вплив на формування культурно-дозвіллевого середовища радянського періоду в Україні [53].

Етап 4. Україна 1930–1950-х рр. Клубне будівництво цього періоду було спрямоване на створення єдиної системи культурно-освітніх закладів, що відповідали потребам радянського суспільства та ідеології. Цей процес супроводжувався стандартизацією планувальної структури, організаційних форм та програм діяльності клубів. На початковому етапі розвитку кінематографа кінопокази здебільшого відбувалися у приміщеннях клубів і палаців культури, тоді як будівництво окремих кінотеатрів мало поодинокий характер. Однак уже з середини 1930-х років розпочалося формування концепції радянського кінотеатру масового типу, що передбачало розробку відповідної нормативної бази та впровадження типового проектування. В Україні будівництво міських кінотеатрів цього періоду здійснювалося переважно за індивідуальними проектами, що засвідчувало розмаїття архітектурних рішень [53].

Варто наголосити, що упродовж 1930–1950-х років клубні споруди також доповнювались новими типами будівель, зокрема будинками техніки, які стали осередками науково-технічної творчості. Крім того, з'явилися перші кіноконцертні зали – наприклад, у Запоріжжі в 1953 році, що свідчить про розширення функціональності громадських просторів і їхню адаптацію до нових культурно-освітніх потреб [52,53].

Етап 5. Україна 1950–1960-ті рр. Ключовим моментом, що зумовив зміну підходів в архітектурній практиці проектування громадських будівель, стала постанова 1954 року, яка започаткувала перехід від конкурсного проектування до типового [53]. Це призвело до широкого впровадження типових клубних закладів – від невеликих заводських клубів до масштабних палаців культури. У 1946–1960

роках у містах України було зведено близько 17 тисяч клубних споруд, більшість із яких базувалася на типових проєктах, адаптованих до локальних умов. Найпоширенішими були типові проєкти клубів, розроблені архітекторами Аркіним А., Рожиним І. та Барташевичем К.

Культурно-дозвіллева інфраструктура 1950-х років характеризувалася децентралізацією та функціональною спеціалізацією. На противагу цьому, вже в 1960-х роках спостерігається формування громадських центрів у житлових районах і мікрорайонах з поверненням до інтеграційного підходу.

Загалом у період 1950–1980-х років простежується тенденція до посилення багатофункціональності громадських споруд через розширення функцій та кооперацію об'єктів, а також системне вдосконалення вже сформованих традиційних типів.

Етап 6. Україна 1970-80-ті рр. На початку 1970-х років було започатковано розробку та впровадження типових проєктів для курортного будівництва, що базувалися на збірних конструкціях. Це сприяло прискоренню будівельного процесу та розвитку курортної інфраструктури. Прийнята «Інструкція з планування та забудови курортів» зафіксувала нововведення у проєктуванні «комплексів відпочинку» [104, 106].

У 1980-х роках у СРСР спостерігалася тенденція до поширення нових типів багатофункціональних громадських будівель, зокрема культурно-спортивних центрів. Універсальні спортивні споруди, окрім основного призначення, використовувалися для проведення масштабних спортивних змагань, театральних концертних заходів, кінопоказів, а також різноманітних суспільно-політичних подій [3]. Подібна тенденція охопила і санаторно-курортні заклади, де виникла об'єктивна потреба у створенні об'єктів відпочинку з розширеними функціями, орієнтованими на різні соціально-вікові групи населення (дорослі, сім'ї з дітьми, молодь, школярі тощо). Цей фактор зумовив появу нових архітектурних типологій: курортних містечок, будинків відпочинку, готелів, пансіонатів сімейного типу, мотелів, оздоровчих таборів для підлітків, кемпінгів [104,105,106].

Аналізу проблем курортно-рекреаційної сфери присвячено працю Давидова А. «Архітектурно-просторове формування приморських курортів» [31].

Кінець ХХ ст. в Україні характеризувався спрямованістю на створення об'єктів культурно-виховного призначення, орієнтованих на молодіжну аудиторію. Зводилися комплексні споруди, зокрема Палаци піонерів та школярів, що слугували центрами розвитку творчих здібностей та інтелектуального потенціалу підростаючого покоління. Паралельно відбувалася розробка наукових основ проектування кінотеатрів і клубів, проводилися конкурси на створення типових проектів. Також створювалися проекти культурних центрів, розташованих у житлових районах, а також кооперованих будівель, що поєднували різні функції – кінопоказ, організацію харчування та клубну діяльність, що відображало тенденцію до інтеграції та багатофункціональності громадських просторів [53].

У цей період спостерігається тенденція до інтеграції культурно-спортивного блоку до складу навчальних закладів на основі принципу кооперування. Це зумовило формування нових типів навчальних комплексів, зокрема професійно-технічних училищ із культурним центром та культурно-спортивних центрів при вищих навчальних закладах. Клубно-спортивний блок також став невід'ємною частиною шкільних комплексів, функціонуючи як загальношкільний центр із можливістю автономної роботи [51].

Будинки книги, як унікальний тип громадських споруд, поєднували функції торгівлі, популяризації читання та організації культурних заходів. Зазвичай вони розташовувалися в центральних районах міста, часто як вбудовано-прибудовані об'єкти у житлових будинках, що підкреслювало їхню важливу роль у формуванні міського середовища. Еволюція підходів до проектування бібліотек спостерігається ще з 1960-х років, коли бібліотеки переважно розміщувалися на перших поверхах житлових будівель, що не завжди відповідало функціональним потребам. Проте вже у 1970-х роках з'являються спеціалізовані споруди бібліотек із гнучким плануванням у поєднанні з іншими різнофункціональними приміщеннями.

Етап 7. Україна 1990-ті роки. Період другої половини 1980-х – 1990-х років в Україні характеризувався складною та суперечливою ситуацією у сфері культури. З одного боку, послаблення державного контролю створило умови для розвитку незалежних мистецьких ініціатив і розширення культурного розмаїття. З іншого боку, економічна криза та відсутність ефективної державної політики спричинили занепад багатьох культурних інституцій і негативно вплинули на стан архітектури, зокрема на проектування та будівництво нових закладів культури.

Характерною рисою 1990-х – початку 2000-х років стало поєднання культурно-побутового обслуговування з торговельними та розважальними функціями в єдині комплекси. Це зумовило розвиток торгово-розважальних центрів із різноманітною об'ємно-просторовою організацією.

Етап 8. Період 1990-2000 роки. У кінці 1980-х – на початку 1990-х років, у перші роки незалежності, в Україні відбулося руйнування соціалістичної економічної моделі, що подекуди супроводжувалося зниженням рівня життя населення, високим рівнем інфляції та зростанням соціальної нерівності. Дослідниця Л. Крива зазначає, що після здобуття незалежності Україна успадкувала велику кількість закладів культури – спадщину радянської політики, яка приділяла значну увагу культурно-ідеологічному вихованню. Проте криза 1990-х років призвела до неспроможності держави забезпечити належне збереження та функціонування цих установ. У результаті відбулося суттєве скорочення кількості культурно-дозвіллевих об'єктів, які могли б стати осередками формування української національної ідентичності [62].

Отже, на початку 1990-х років культурно-дозвіллева сфера була представлена такими закладами [62], які систематизовано в Таблиці (Табл. 1.1).

В умовах обмеженого фінансування, дитячі бібліотеки змушені були адаптуватися до нових реалій. Спостерігалася тенденція до розвитку альтернативних форм дитячого дозвілля — гурткова робота, читальні клуби, лялькові театри, які функціювали на базі бібліотечних приміщень. Таким чином, попри скорочення кількості культурних установ радянського періоду, частина інфраструктури зберіглася та намагалася відповідати новим суспільним потребам.

Скорочення кількості діючих театрів і кінотеатрів у 1990-х роках було зумовлене зменшенням глядацької аудиторії. До основних причин цього явища належали економічні труднощі, зміна культурних пріоритетів, низька якість вітчизняної кінопродукції, а також зростаюча конкуренція з боку телебачення.

Таблиця 1.1

Дозвіллєві заклади 90-х рр. за Кривою Л.

Типи закладів	Приклади
Клубні заклади	Клуби, будинки культури, будинки народної творчості, що слугували осередками спілкування, творчості та самодіяльності населення.
Соціокультурні установи	Бібліотеки, музеї, кінотеатри, філармонії, концертні зали, що забезпечували доступ до культурних цінностей та інформації.
Позашкільні заклади	Палаці дитячої та юнацької творчості, клуби за місцем проживання, що сприяли розвитку творчих здібностей та організації дозвілля дітей та молоді.
Оздоровчі та спортивні об'єкти	Літні табори, санаторії, спортивні майданчики, басейни, що були спрямовані на відпочинок, оздоровлення та фізичний розвиток населення.
Паркові комплекси	Парки культури та відпочинку, зелені зони, що слугували місцями для прогулянок та відпочинку на природі

Отже, соціально-економічна криза, спричинена розпадом Радянського Союзу, призвела до занепаду та деградації радянської моделі громадських закладів дозвілля. Державні будинки культури, кінотеатри, палаці піонерів, молодіжні центри та інші об'єкти, що раніше виконували важливу соціокультурну функцію, втратили державне фінансування й опинилися в стані часткової або повної руйнації. Відбувся перехід від централізованого державного управління до процесів комерціалізації дозвіллєвого простору – приватизації та трансформації колишніх громадських будівель у комерційні об'єкти.

У цей період з'являються нові формати закладів дозвілля, зокрема відеосалони, комп'ютерні клуби, дискоклуби, клуби з ігровими автоматами, які характеризуються спрощеною архітектурною типологією та мінімальними просторовими вимогами.

Етап 9. Період 2000-х років. Початок 2000-х років в Україні характеризувався економічним зростанням, розширенням внутрішнього ринку та

кредитним бумом, що сприяло покращенню соціальної ситуації та зростанню доходів населення. Проте ця позитивна динаміка супроводжувалася концентрацією власності та влади в руках окремих фінансово-промислових груп. У цей період розважальна індустрія поступово витісняла радянську модель дозвілля, що трансформувалася в комерціалізовані багатофункціональні простори, орієнтовані на максимальну окупність інвестицій. Основними типологічними змінами стали: формування торгово-розважальних комплексів (ТРЦ), поява багатозальних мережевих кінотеатрів (Multiplex, "Планета Кіно"), розвиток спортивно-оздоровчих комплексів (збільшення кількості басейнів, катків, фітнес-клубів з розширеним функціональним спектром), популяризація науково-розважальних та культурних центрів.

Отже, аналіз розвитку сфери дозвілля в Україні в 20 столітті показав складну та багатовекторну еволюцію громадських дозвіллевих закладів. Формування закладів дозвілля відбувалося під впливом політичних і культурних трансформацій. Еволюція простежується від традиційних осередків дозвілля, таких як клуби, народні доми та палаци XIX – початку XX століття, до багатофункціональних радянських культурно-дозвіллевих закладів. Кожен етап розвитку відображав напрямки пріоритетів суспільства та концепцій дозвілля, що були продиктовані державною політикою.

Переломним моментом став 1954 рік, коли офіційно було закріплено перехід від індивідуального до типового проектування, що сприяло масштабному будівництву закладів культури, клубних і спортивно-оздоровчих комплексів, орієнтованих на стандартизовані планувальні рішення. Надмірна типологія обмежила індивідуальність, гнучкість використання простору та його адаптивність до змінних потреб суспільства. Зокрема, цей період відзначався централізованим державним контролем та стандартизацією громадських закладів, які мали не лише культурно-розважальну, а й ідеологічну функцію [52,51,53].

Внаслідок економічної кризи 1990-х років радянська модель дозвілля зазнала суттєвого занепаду, що призвело до масового закриття та приватизації закладів культури та дозвілля, а також адаптації до потреб ринку. Поступова

комерціалізація дозвілля в 2000-х роках сприяла появі нових форматів, таких як: торгово-розважальні комплекси, приватні спортивні центри та розважальні установи, орієнтовані на платоспроможного споживача.

Становлення закладів дозвілля на вищезазначених етапах, так чи інакше, мало вплив на формування багатофункціональних центрів сімейного дозвілля в умовах сучасних мегаполісів України.

Проведений аналіз показує загальну тенденцію в розвитку закладів дозвілля у різних світових та часових періодах. Можна простежити, що найбільший вплив на формування закладів дозвілля на території сучасної України мала європейська архітектура та тенденції, а також стилістичні напрямки, такі як бароко, класицизм та модерн. Певною особливістю є те, що розвиток архітектури закладів дозвілля в Україні, подібно до європейських періодів, відбувався з певною часовою затримкою та традиційними особливостями.

Передумовами формування сучасних багатофункціональних центрів сімейного дозвілля стали історична еволюція традиційних громадських закладів та визначена необхідність інтеграції різних функцій у межах одного простору, а також запит на інноваційні архітектурно-планувальні рішення від суспільства.

Дозвілля та заклади сімейного дозвілля як об'єкти громадської будівлі або рекреаційного комплексу, становлять значний інтерес як для пошукової роботи, так і для багатьох дослідників, соціологів, архітекторів та урбаністів, що й пропонується розглянути докладніше в наступному підрозділі.

1.2. Аналіз існуючих наукових досліджень, нормативних документів та літературних джерел у галузі центрів сімейного дозвілля.

Комплексний аналіз опублікованих методологічних положень щодо дозвілля, формування закладів сімейного дозвілля, наукових праць та вітчизняної і зарубіжної практики за темою дисертації дозволив виокремити основні напрямки наукових досліджень закладів дозвілля, що упорядковані в Таблиці (Табл. 1.2).

Разом з тим, заклади сімейного дозвілля знаходяться на початковій стадії формування в Україні, хоча за кордоном ця практика активно впроваджується вже

протягом останніх 50 років. Центри та комплекси сімейного дозвілля наразі трансформуються у потужні громадські простори, що включають не лише відпочинок, розваги, спорт, навчання та культурні заходи, а й цілу інфраструктуру обслуговування відвідувачів. Сімейні центри покликані об'єднувати людей різного віку, залучати доросле населення, тому, окрім головних функцій відпочинку та дозвілля, вони виконують роль соціального виховання, інформування та розвитку когнітивних навичок.

Закордонний досвід нормативних і рекомендаційних матеріалів пропонує нові підходи до проектування міст, орієнтованих на дітей та сім'ї. Зокрема, у додатку «Вулиці для дітей» до Глобального посібника з проектування вулиць (НАСТО) подано докладні вказівки щодо створення комфортного міського середовища. Ідеї ігрового дизайну та адаптації громадських просторів для дітей викладено у посібнику «Місто на рівні очей для дітей».

Протягом останніх 25 років у цій сфері проводяться активні дослідження. Найбільш вивченою є проблема дозвілля та його організація в міських умовах. Англійський науковець Тім Гілл у своїй праці «Міський ігровий майданчик: як дружнє до дітей планування та дизайн можуть врятувати міста» розглядає міське планування, орієнтоване на сім'ю та дітей [176]. У зв'язку з загостренням кліматичної кризи та урбанізації, автор рекомендує впроваджувати в громадські простори та вулиці принципи планування, зручні для дітей.

Ебенізер Говард (Sir Ebenezer Howard) у своїй праці «Міста-сади майбутнього» порушує питання поєднання міста та природи, створення комфортного простору для життя родини, поєднуючи міські реформи та соціальні перетворення [169].

Віденський архітектор-містобудівельник та викладач Камілло Зітте (Camillo Sitte) приділяє значну увагу організації міських просторів, що полегшують орієнтацію в міському середовищі та урізноманітнюють міську забудову [165]. Американський урбаніст і дослідник Кевін Лінч (Kevin Lynch) зосереджує увагу на «образі» міста та якості середовища, проводить детальний аналіз вулиць, маршрутів руху та особливостей планування [184,185]. У книзі «Good City Form»

він пропонує теорію міського дизайну, що базується на зв'язках між людськими цінностями та формою міста. У праці «Образ міста» він формулює новий унікальний критерій – «образність» [183, 184].

Таблиця 1.2.

Напрямки наукових досліджень закладів сімейного дозвілля

Теорія дозвілля	Роберт Стеббінс, Говард С. Беккер, Дженні Хартел, Сьюзан Шоу, Петрова І., Бочелюк В..
Рекреація, відпочинок, оздоровлення	Панченко Т., Давидов А., Смаль І., Харченко О., Панченко Т., В'язовська А., Яценко В., Крижановська Н, Черноносова Т., Панкєєва А., Мороз Н., Голубчак К., Малашенкова В., Духіна, Танчинець Е., Лужанська Т..
Багатофункціональність	Уренева В. та Дмитрик Н., Стівен Холл, Сальвадор Хаддаді, Онищенко-Швець Л., Гусєв М, Моркляник О., Лещенко С.
Історія розвитку (історичні передумови), архітектурно-містобудівна спадщина	Олійник О., Прибега Л., Гнідець Р., Бойко О., Шаповалова Ю.
Містобудування	Рем Колхас та Стівен Холл, Ебенізер Говард, Камілло Зітте, Кевін Лінч, Панченко Т., Макухіна В, Білоконь Ю.М., Соснова Н.С. та Бардин, Ю. В, Чвинова О., Стащенко М., Габрель М., Косьмій М., Панченко Т., В'язовська А., Яценко В., Гусєв М., Онищенко В.
Громадські будівлі та простори	Олійник О., Скорик Л., Дьомін М., Міщенко О., Сигнаївська О., Габрель М., Трошкіна О., Давидов А., Войко Н., Піщев Д., Савчак Р., Дмитраш О., Трофимчук С., Трошкін А., Герич К., Руденко М.
Архітектурно-планувальна організація	Чернявський В., Березко О., Дмитраш О, Васильченко Д., Герич К..
Типологія	Чернявський В., Дмитраш О., Куцевич В., Абизов В.
Архітектурно-художні та об'ємно-просторові (дизайн середовища)	Сара Нурмусаві Насаб, Амір Реза Карімі Азери, Сейеджалал Мірбазель, Ха Джи-Мін; Парк Су-Бен, Катаріна Тіль Сандхольдт, Джейсон Каннінгем, Руді Дж. Вестендорп, Марія Крістіансен.
Сталий розвиток	Наталі Мосін, Пелле Мунк-Петерсен, Міккеля А. Томассен, Інгеборг Крістіане Хау, Анн Бейм, Міккель Томассен, Пелле Мунк-Петерсен, Торбйорн Льонберг Петерсен, Ковальський А.
Інклюзивність/доступність безбар'єрність	Загреба О., Томенко О., Горюк, П., Слобожанінов А, Семерун Ю., Гусєв М., Катаріна Тіль Сандхольдт, Джейсон Каннінгем, Руді Дж. Вестендорп, Марія Крістіансен.
Наукові дисципліни, що дотичні до теми дозвілля (міждисциплінарні дослідження)	Культура: Бойко О., Петрова І., Федоренко О.; Педагогіка: Гончарова О., Копієвська О., Кострова М., Тітов Б., Бабенко Н., Белофастова Т.; Психологія - Бочелюк В.; Соціологія: Войтович Г, Дубінка М., Кутузова Г.

Особливості міського планування розглянуто у фундаментальних працях. Лінда С. досліджує питання екологічного мислення в архітектурі та містобудуванні [69], Макухін В. присвячує свої роботи проектуванню житлових районів великих міст та планувальній композиції [73,74,75,76]. Дослідження Оніщенко В. зосереджені на містобудівних принципах розвитку міст [100]. Основи формування громадських просторів, зокрема зон відпочинку, а також сучасні тенденції у теорії та методології планування розглянуто в роботах Олійник О., Скорик Л., Дьоміної М., Міщенко О., Сингаївської О., Габрель М., Трошкіної О., Войко Н. [19, 21, 48, 49, 50, 51, 138, 198, 199, 200]. Наукові праці Олійник О. охоплюють широкий спектр напрямів, однак ключові дослідження присвячено формоутворенню міських громадських просторів та їх конфігурації як основному інструменту організації міського середовища [95, 96, 97].

Питанням міського планування присвячено статті Білоконя Ю., Соснової Н., Бардина Ю., Габреля М., Чвирова О., Сташенко М. [10, 126]. У своїй праці Косьмій М. та Габрель М. розглядають важливі аспекти ідентифікації урбанізованих систем «Розумного міста» з точки зору нематеріального. Автори акцентують увагу на орієнтації таких систем на громадськість, сталий та екологічно збалансований розвиток, співучасть громади та адаптивність [21].

Ландшафтні аспекти дозвілля розглядаються у працях Панченко Т., В'язовської А. та Яценко В. [107].

Типологією громадських будівель активно займалися Куцевич В., Абизов В., принципи гнучкого планування громадських будівель досліджував Чернявський В., [1, 2, 66, 151]. У своїх наукових публікаціях, присвячених проблематиці дозвілля, Куцевич В. відштовхується від розуміння вільного часу як «простору для людського часу», що не залежить від професійної діяльності та повсякденних обов'язків. Саме ця категорія – вільний час – формує, на думку автора, типології закладів дозвілля [65, 67]. Питання організації спортивно-дозвіллевих комплексів в урбанізованому середовищі досліджують Древаль І. та Байбак Д. [45].

Соціальні аспекти дозвілля, пов'язані з поняттям вільного часу та передумовами створення закладів дозвілля, вивчають Стрельцова Ю. та Цимбалюк Н. Функціональне спрямування дозвілля аналізує Войтович Г. [20], а Дубінка М. визначає функціональні напрями дозвіллевої діяльності [47], Кутузова Г. розглядає дозвілля як ключовий елемент життя у праці «Дозвілля як модус людського буття».

У вітчизняній науці теоретичні та практичні аспекти дозвілля досліджує Петрова І. у монографії «Дозвілля у теоретичних рефлексіях» та низці інших публікацій [108, 109, 110]. Авторка також порушує питання сучасних центрів і комплексів дозвілля, зокрема, розглядає особливості їх типології та зарубіжний досвід [113, 114], а також питання організації самого процесу дозвілля [111, 113, 118]. Професор Бочелюк В.Й. у своїх наукових працях досліджує дозвілля з психологічного погляду [13, 14, 16]. У посібнику «Дозвіллезнавство» він аналізує соціально-історичні передумови розвитку культурно-дозвіллевої діяльності, висвітлює особливості національної психології у сфері дозвілля, визначає соціально-психологічні характеристики дозвіллевого середовища та наголошує на важливості родинно-побутових традицій як чинника формування активного, різноманітного й культурного дозвілля, що, своєю чергою, є основою розвитку особистості [15]. Культурологічні аспекти та перспективи розвитку культурно-дозвіллевих закладів з позицій культурно-виховної діяльності досліджують Шмаюн О. [156, 157] та Федоренко О.

Педагогічні засади дозвілля розкрито у працях Гончарової О., Копієвської О., Кострова М., Тітова Б., Бабенко Н., які розглядають педагогічні умови організації сімейного дозвілля, а також Т. Белофастової, що визначає педагогічні засади діяльності музею як соціокультурного центру, А. та В. Воловиків та інших.

Педагогічні дослідження інколи перетинаються з аспектами дозвілля особистості та суспільства, яким присвячено аналіз практик дозвілля, водночас уникаючи безпосередньо освітніх аспектів. Така ситуація призводить до суперечностей між потребами, теоретичними положеннями та розвитком дозвіллевої діяльності [15, 109].

Основам проектування рекреаційного середовища для дітей присвячено праці Крижановської Н., Черноносової Т., Панкєєвої А. та Мороз Н. [64]. Питання організації сімейного відпочинку в урбанізованому середовищі розглядає Дорошенко Ю., а соціально-культурний потенціал сімейного дозвілля – Бурковська В. і Бабенко Н. [5].

Інші особливості формування архітектури громадських закладів із урахуванням проблематики дозвілля розкрито у наступних дисертаційних дослідженнях: теоретико-методологічні аспекти проектування тематичних комплексів – Піщев Д. [116]; архітектурно-планувальна організація комунікативного простору в структурі торгово-розважальних центрів – Березко О. [90]; принципи типології та проектування театрів, принципи типології та проектування театрів – Савчак Р. [121]; принципи архітектурної типології і проектування міжуніверситетських культурних центрів – Дмитраш О. [40]; формування мережі об'єктів харчування та дозвілля – Трошкін А. [137]; архітектурно-планувальна організація закладів позашкільної освіти – Васильченко Д. [17]; архітектурно-планувальна організація та розвиток територіальних громад рекреаційної спеціалізації – Голубчак К. [26]; принципи формування архітектури інноваційних центрів зайнятості населення – Герич К. [23]; архітектурно-планувальна організація громадських споруд на території рекультивованих кар'єрів – Руденко М. [120].

Дозвілля є одним із найважливіших чинників формування особистості, оскільки під час дозвіллевої діяльності відбуваються рекреаційно-відновлювальні процеси як на фізичному, так і на психологічному рівні. Дозвілля як рекреаційний ресурс розглядає Панченко Т., приділяючи значну увагу рекреаційним комплексам та історії їх формування [103, 104, 105]. Тему рекреаційних центрів, зокрема функційно-планувальну структуру закладів, досліджують Давидов А. та Дворнікова С., виділяючи збалансоване співвідношення пасивного та активного відпочинку [33].

Проектування курортів та зон відпочинку висвітлюють Давидов А. [31], Малашенкова, В., Духіна, В., а ландшафтне паркове дозвілля досліджують Танчинець Е. Ю. та Лужанська Т. [128].

Дослідження закордонних науковців Роберта Стеббінса, Говарда Беккера, Дженні Хартел та Сьюзан Шоу (Howard S. Becker, Robert Stebbins, Susan Shaw) присвячені варіативності визначень дозвілля [167, 179, 180, 208, 209, 210, 211, 212].

Однією з новаторських робіт в американській соціології є праця Говарда Беккера «Аутсайтери: дослідження соціології відхилення», що вивчає відхилення від загальноприйнятих норм поведінки та певні залежності, які автор пов'язує з недорозвиненою системою організації дозвілля [167].

Сьюзан Шоу зосереджується на гендерних аспектах дозвілля, розглядаючи жіноче дозвілля в контексті стереотипної діяльності та впливу соціальних обмежень [209].

Канадський соціолог Роберт Стеббінс концентрується на концепції "серйозного дозвілля" (хобі, аматорство та волонтерство), що є важливими для сімейних центрів дозвілля [210, 211]. Таким чином, досліджуються відмінності, спільні риси та зв'язки різних форм дозвілля.

Питання багатофункціональності громадських будівель розглядаються в роботах Уренева В. та Дмитрик Н. Автори зазначають, що поняття «багатофункціональність» остаточно не визначено в законодавстві України [41].

Питання сталого розвитку досліджують Наталі Мусен, Пелле Мунк-Петерсен та Міккель Томассен, спрямовуючи свої зусилля на впровадження принципів сталого розвитку та систематизацію успішних інноваційних прикладів. Їхус ґрунтовні дослідження представлені у «Посібнику з архітектури 17 Цілей сталого розвитку ООН» та ряді інших публікацій [189, 191].

Наталі Мусен, Інгеборг Крістіане Хау, Анн Бейм, Міккель Томассен, Пелле Мунк-Петерсен та Торбйорн Льонберг Петерсен досліджують стратегії сталого розвитку, зосереджуючись не лише на нових технологіях, а й на дбайливому збереженні, розумному використанні та людиноцентричному підході [189, 190].

Шведський науковець Пер Мікаель Селлстрем (Pehr Mikael Sällström) у своїй дисертації розглядає шлях до сталого майбутнього через творчий етап міждисциплінарного архітектурного моделювання. Залучення експертів з охорони довкілля, соціологів та інших фахівців на ранніх етапах проєктування дозволить створювати більш цілісні та стійкі міські середовища [207].

Інклюзивність, доступність, безбар'єрність. Такі вчені, як Загреба О. [54], Томенко О., Горюк П., Слобожанінов А. [136], Семерун Ю. [122] розглядають доступність до рекреаційних умов різних верств населення. Гусев М. досліджує інклюзивність та доступність відкритого міського простору [28, 29, 30].

На початкових етапах дослідження в контексті соціальних проблем дозвілля розглядалося суто педагогічно. Увага фокусувалася на культурних ініціативах інтелігенції, яка була покликана навчати і виховувати молодь і дорослих. Дозвілля сприймалося або як засіб збагачення культури, зміцнення соціальних зв'язків, встановлення дружніх стосунків між людьми, сприяння фізичному та духовному розвитку, або як джерело вседозволеності, конфліктів, алкоголізму та розваг. Натомість справжнє дозвілля завжди розвивалося в ширшому людиноцентричному контексті, виходячи за встановлені для нього межі, підкреслюючи прагнення до вільного спілкування, різноманітної діяльності та свободи рекреаційної й розважальної діяльності.

Публікації українських науковців вирізняються аналітичною глибиною, супроводжуються ґрунтовними та конструктивними науково-практичними рекомендаціями, але у вузькому контексті педагогіки, психології чи соціології. Досить часто такі дослідження мають статистичний характер і дозволяють простежити пріоритетність тих чи інших форм дозвілля серед населення, але у вузькій спеціалізації. Однак вони не розкривають найголовнішого — характеру взаємозв'язку між дозвіллям, людиною та простором.

Таким чином, проведений аналіз наукових досліджень з питань функціонування, планування та організації закладів дозвілля дозволяє припустити, що сучасна архітектура закладів дозвілля в Україні повинна відповідати різнобічним вимогам, які формуються не лише під впливом функціонально-

технологічного процесу. Аналіз доводить переважну сконцентрованість на вирішенні питань формування архітектури закладів дозвілля з певних напрямків та невідповідність тенденціям розвитку архітектури дозвілля і сучасності, відсутність комплексного наукового дослідження перспективи розвитку зв'язків багатофункціональних сімейних центрів.

Сфера дозвілля привертає значну увагу науковців різних галузей, що зумовило формування об'ємної джерельної бази з різних наукових напрямів. Відтворення цілісної картини закладів сімейного дозвілля потребує проведення ґрунтовних міждисциплінарних досліджень, які об'єднують різні наукові підходи та сфери знань. На підставі аналізу науково-теоретичної джерельної бази у напрямку центрів сімейного дозвілля слід окреслити актуальні питання їхнього практичного впровадження в український та закордонний досвід, які будуть детально розглянуті в наступному підрозділі.

1.3. Досвід вітчизняної та закордонної практики проєктування та будівництва сімейних центрів дозвілля.

Період з 2005 по 2025 роки в Україні характеризувався складним поєднанням політичних та економічних процесів, що вплинули на соціокультурні відносини, розвиток містобудування, архітектуру та розвиток сфери сімейного дозвілля. А пандемія COVID-19 з 2019 року остаточно змінила формати відпочинку та дозвілля.

Сфера сімейного дозвілля в Україні теж зазнає суттєвих трансформацій, що пов'язано з появою нових форматів громадських просторів для відпочинку та розваг. У містах активно розвиваються тематичні парки, аквапарки, сучасні кінокомплекси та багатофункціональні розважальні центри, орієнтовані на широку сімейну аудиторію. Водночас, незважаючи на розширення спектра дозвіллевих послуг, їхня доступність для населення залишається обмеженою, що зумовлено як високим рівнем комерціалізації, так і недостатньою інтеграцією соціально орієнтованих об'єктів у міську інфраструктуру.

У даному дослідженні «мегаполіс» розглядається в контексті українських міст, таких великих міських агломерацій, як Київська, Харківська, Дніпровська, Одеська та Львівська, що мають значний потенціал для подальшого зростання. Цей процес супроводжується розвитком та поглинанням прилеглих населених пунктів до утворення високоурбанізованого середовища території з системою інфраструктурних взаємозв'язків. Активне житлове будівництво в мегаполісах України та війна призвели до міграції та зміни щільності населення, зокрема, зростання чисельності населення в Києві та інших мегаполісах, віддалених від фронтової лінії [129]. Функціональне планування столиці за останні 15 років свідчить про неплановий розподіл соціально-культурних об'єктів, різкий дефіцит земельних ресурсів для розташування об'єктів дозвілля в районах житлових забудов, стихійну забудову торговельними майданчиками, гіперконцентрацію робочих місць у центральній зоні та на правому березі Дніпра, що призводить до регулярного переміщення населення впродовж дня [77].

На прикладі українських мегаполісів можна відслідкувати динаміку розвитку дитячих розважальних центрів (FlyPark, KidsWill, "Дитяча Планета"), спортивних комплексів (Sport Life, Smartass) та культурних просторів, що орієнтовані на сімейну аудиторію ("Мистецький Арсенал", UNIT.City, Київський Планетарій). Ці заклади переважно розташовуються у структурі торгово-розважальних центрів (ТРЦ), які на даний момент є сучасними осередками сімейного дозвілля, поєднуючи в одному комплексі шопінг, фудкорт, дитячі зони, кінотеатри та спортивні заклади. Однак, одним із ключових викликів залишається концепція «доступного сімейного дозвілля», що є домінуючою функцією, розвиток зеленої рекреації, поєднання відкритих та закритих громадських просторів для дозвілля.

Наразі важко виокремити в Україні окремі центри чи комплекси, які можуть повністю відповідати завданням багатофункціональних центрів сімейного дозвілля. Однак, на прикладі Києва та його околиць, були зібрані, систематизовані за спільними ознаками та упорядковані приклади (Табл. 1.3.) різних типів закладів сімейного дозвілля, визначені їх основні аудиторії та функціональне

навантаження. Аналіз існуючих осередків дозвілля в Києві (Табл. 1.3.) свідчить про низку недоліків у їхній структурі, що обмежує їхню функціональність у порівнянні з концепцією багатофункціональних центрів сімейного дозвілля.

Таблиця 1.3.

Систематизація закладів сімейного дозвілля на прикладі Києва

Категорія	Аудиторії	Відвідування	Функції	Приклади	Розміщення
Клуби та студії	Вузкопрофільна, сімейна, діти	Регулярне	Монофункційність: освітня, творча, спортивна	Студія танцю, Студії йоги	По всьому місту, переважно мікрорайони
Школи (мовні, розвиваючі, творчі)	Діти, підлітки, сімейна	Регулярне	Монофункційність: освітня, творча	Мовні школи: Green Forest, British Council; Музична школа, STEAM-академії	Центр, райони, мікрорайони
Спеціалізовані розважальні центри	Діти, сімейна	Епізодичне, рандомне	Розважальна, інтерактивна	KidsWill (дитяче містечко професій), Експериментаніум (наукові експозиції)	Центр, райони
Спортивно-оздоровчі комплекси	Різновікова, сімейна	Регулярне/ епізодичне	Спортивна, рекреаційна	Басейни "Юність", "Аквапарк", Ковзанки в ТРЦ	Райони, околиці
Традиційні культурно-освітні заклади (театри, бібліотеки, палаци юнацтва, будинки культури, музеї)	Сімейна, дорослі, підлітки	Регулярне/ епізодичне	Культурна, освітня, просвітницька	Національний науково-природничий музей НАН України, Мистецький Арсенал,	Центр
Торгово-розважальні центри	Різновікова, сімейна	Рандомне, епізодичне	Шопінг, гастрономічна, розважальна	Lavina Mall, Dream Town, SkyMall	По всьому місту, околиці
Парки та тематичні парки	Різновікова, сімейна	Рандомне, епізодичне	Рекреаційна, екологічна, освітня, інтерактивна	Київський Зоопарк, Ботанічний сад ім. Гришка	Околиці, райони, центр

Підсумовуючи вищенаведене, можна сказати, що стан дозвіллевих закладів в Україні перебуває на стадії формування: з одного боку, зростає популярність активного та сімейного відпочинку, з іншого – зростає актуальність цифрового дозвілля (ігри, фільми, соціальні мережі); недостатньо розвинута соціальна інфраструктура, особливо в регіонах країни; відсутність безбар'єрного доступу до дозвілля. Ситуація погіршується військовими діями та наслідками нестабільної економічної ситуації в країні – низьким рівнем доходів та безробіттям.

Далі на основі порівняльного аналізу розглянуто приклади та виявлено існуючі недоліки закладів дозвілля, сформульовано гіпотези (припущення) щодо відхилень від запропонованої концепції багатофункціональних центрів сімейного дозвілля. Були розглянуті окремі приклади з кожної категорії, визначено умови та особливості, що вплинули на процес формування, а також окреслено етапи еволюційних змін, що наведені нижче.

Приватні курси та студії. Наприкінці 90-х років в Україні почали активно розвиватися приватні курси та студії, що забезпечували базові потреби в освіті та перекваліфікації. Тоді як дозвіллева сфера була представлена клубним життям, дискотеками та відеоклубами. У 2000-х роках популярність набули комп'ютерні клуби, що розміщувалися переважно у підвальних приміщеннях та будівлях, які перестали використовуватися за первісним призначенням. Особливістю цих клубів була повна відсутність сервісу та умов перебування для відвідувачів. Згодом вони трансформувалися у високотехнологічні клуби, інтегруючись у сферу кіберспорту.

Другою хвилею стало покращення економічної ситуації в країні, і в 2000-х роках почали активно розвиватися студії та заклади з різнопрофільних навчальних дисциплін. Саме як дозвілля почали виникати заклади для раннього розвитку дітей, мовні та творчі курси, танцювальні та спортивні школи. Розташування таких закладів обиралось у житлових районах, поруч або на базі навчальних закладів.

Наступним етапом стало виокремлення окремих приватних центрів та шкіл, що сприяло їх масштабуванню та формуванню мереж. Зростала популярність спортивних і освітніх закладів, які розміщувалися на базі існуючих будівель або

створювались як окремі об'єкти з розвиненою планувальною інфраструктурою та зручним транспортним сполученням. Як приклад можна навести формування мережі фітнес-клубів Sport Life (перший клуб – 2007 рік) [57]. У даному випадку розміщення закладів уже обиралось із урахуванням зручного транспортного сполучення та близькості до лінії метро.

У 2012 році після запуску онлайн-курсів Udacity, заснованих на програмах Стенфордського університету, розпочали діяльність навчальні платформи Coursera та EDX. Їхня популярність сприяла поширенню онлайн-освіти в Україні, що особливо активізувалося під час пандемії 2019 року [217].

Таким чином, в Україні сформувалася синтезована форма інтелектуально-утилітарного дозвілля, що поєднує онлайн-формат та офлайн. Освітні заняття в онлайн-форматі є більш прибутковими та доступними для широких мас, тому багато студій та курсів намагаються продовжувати цю практику. Проте значна частина занять, спрямованих на дитячий розвиток та фізичну активність, які потребують групової взаємодії та отримання практичних навичок, повернулися до офлайн-формату, що зумовило необхідність у відповідних приміщеннях та обладнанні.

Перші торгово-розважальні центри почали з'являтися на початку 2000-х років у центральних частинах міст як результат трансформації громадських об'єктів [78]. Одними з перших почали працювати ТРЦ "Глобус" та "Метроград" (2002). Вони започаткували нову еру торгово-розважальних центрів в Україні, а 2003 рік відзначився найбільшою кількістю відкриттів ТРЦ, таких як «Караван», «Магеллан», «Ритм» та «Україна» [78, 79].

На основі опрацьованих відкритих ресурсів закладів та установ ТРЦ міста Києва, власних спостережень та досліджень авторів Мезенцева К., Мезенцевої Н., Бури Н. щодо просторово-часового аналізу київських ТРЦ була систематизована таблиця (Табл. 1.4.), що визначає розвиток торгово-розважальних центрів України на прикладі Києва. В основу покладена гіпотеза про 5-ти етапну еволюцію торговельно-розважальних центрів Києва [79].

ТРЦ в Україні залишається найбільш популярним громадським дозвіллевим закладом серед місцевих різного віку завдяки вдалому транспортно-інфраструктурному розміщенню, широкому спектру послуг та орієнтації на споживача. Стратегічні архітектурно-планувальні рішення орієнтовані на комерційну складову, а саме: зручне зонування, створення комфортних умов для покупців без втрати комерційних площ. Типове функціональне наповнення охоплює до 200–500 торгових локацій, короткотермінові розважальні активності (на 1–2 години), безкоштовні паркінги, експрес-автобуси та широкий спектр додаткових послуг, у тому числі інтегровані об'єкти як: бізнес-центри, конференц-зали, готелі, спортивні й культурно-дозвіллеві заклади (ковзанки, басейни, аквапарки, школи танців, дитячі комплекси тощо). Домінуючу роль відіграє комерційна функція, а розважальні заклади та громадське харчування стимулюють імпульсивні витрати. Дозвіллева складова ТРЦ представлена здебільшого короткотривалими активностями (1–2 години), що супроводжуються відносно якісним сервісом.

Центральну зону представляють ТРЦ «Глобус», «Арена Сіті», «Гулівер», тоді як периферійні території та промислові зони активно освоюються ТРЦ «Respublika Park», «Sky Mall», які стають новими вузлами рекреаційної активності.

Окремі спеціалізовані центри та традиційні заклади: музеї, культурні центри, спортивні центри, спеціалізовані школи відкритого відвідування.

Їх можна розділити на два напрямки: приватні з інтерактивними та сучасними експозиціями і традиційні, що з радянського періоду залишилися практично незмінними. Основною рисою, за якою кардинально відрізняються культурно-освітні заклади, є підхід до обслуговування відвідувачів. Приватні, хоча можуть мати менш потужну експозицію за кількістю та якістю, орієнтовані на споживача – як в облаштуванні залів, додаткових приміщень, інтерактивних стендах, залученні відвідувачів різного віку, зручностях на території, так і в наданні додаткових послуг у самому закладі. Основною характерною рисою державних традиційних закладів залишається практична відсутність клієнтоорієнтованого обслуговування та обмежений спектр додаткових послуг і

сервісу. Відсутність сучасних технологій, таких як онлайн-бронювання, купівля квитків та абонементів, ускладнює доступ до культурних, освітніх, спортивних та публічних заходів і знижує конкурентоспроможність у порівнянні з приватними ініціативами.

Міські та тематичні парки. Міські парки є не тільки місцем відпочинку та розваг, а й зеленими легенями міста, здатними покращити екологічні умови та зробити житлові райони більш привабливими. В цьому контексті виникають нові тенденції розвитку міських парків, спрямовані на вирішення важливих екологічних та соціальних викликів, зміцнення ролі парків у розвитку районів міста та залучення інвестицій.

В останні роки міські парки стають популярнішими, оскільки вони є простором відпочинку, фізичної активності та комунікації в мегаполісі. Крім того, міська рекреація стала своєрідною візитівкою міста та його образом.

Актуальна тенденція «оновлення парків» спрямована на покращення облаштування, урізноманітнення дозвілленої діяльності, розширення багатопрофільності парків, надання відвідувачам різноманітних видів розваг, спортивного дозвілля, культурних заходів та місць для пікніків і відпочинку.

Національний ботанічний сад ім. М. Гришка, що є унікальною структурою як за діяльністю, так і за функціями, закладеними при його створенні, входить до природно-заповідного фонду України і є об'єктом комплексної охорони. За різноманітністю колекцій та рівнем наукових досліджень він займає одне з провідних місць серед найбільших ботанічних садів Європи [85]. Популярністю користуються також Київський зоопарк серед місцевих жителів та гостей міста, особливо після реконструкції 2017 року. Парк отримав сучасну вхідну групу, оновлені експозиції та вальєри. Поруч із зоопарком відкрився три рівневий паркінг на 345 паркомісць. Паркінг облаштований для користування маломобільними групами населення, поряд є відкритий майданчик для туристичних автобусів та велика велопарковка [57].

Тематичні заміські комплекси та багатофункціональні комплекси великих розмірів (історичні, архітектурні об'єкти культурної спадщини України,

ландшафтні та природничі парки і території, на яких розташовуються додатковий сервіс, готелі та заклади відпочинку).

До окремої групи архітектури дозвілля можна віднести відвідування історико-культурних комплексів та тематичних парків. Серед них Національний музей народної архітектури та побуту України (Музей просто неба, місцевість Пирогів) – архітектурно-ландшафтний комплекс усіх історико-етнографічних регіонів України: Полісся, Слобожанщини, Полтавщини, Карпат, Наддніпрянщини, Поділля та Півдня [88]; «Парк Київська Русь» відтворює образ міста та атмосферу Київської Русі і максимально відповідає по ландшафту та рослинності Києву тисячолітньої давності, в с. Копачів Обухівського району Київської області; Національний дендрологічний парк «Софіївка» в місті Умань.

Прикладами нових сучасних багатофункціональних сімейних парків, популярних серед молодих сімей в Україні, є Сімейний екопарк «Ясногородка», який включає в себе страусову ферму, зоопарк, «Local Food Hub», сімейний басейн, власну виноробню, фермерський ринок, «Grill & chill park» та дитячий парк розваг «Яснограй». Також для відпочинку відвідувачам пропонується оренда котеджів та глемпінг. Пропонуючи широкий спектр дозвілля та доступного відпочинку, такі заклади гарантують регулярне відвідування та потік відвідувачів. Можна сказати, що цей парк є зразком для організації сервісу, рекреації орієнтований саме на сімейний формат дозвілля [124].

Не менш популярний серед місцевих жителів є приватний дендрологічний комплекс «Добропарк», площею 300 га, що розташований у с. Мотижин, за 29 км від Києва. Парк пропонує прогулянки по території, фудкорт (3 локації), атракціони та 7 активностей у дитячому комплексі, відпочинок у глемпінгу, дозвілля біля озера та басейну, прокат електротранспорту та атракціони. Відвідувачам парку також пропонується придбати власну продукцію: декоративні рослини, саджанці та чагарники. [38].

Приклади вітчизняної практики проєктування закладів дозвілля, дотичних до «концепції багатофункціональних центрів сімейного дозвілля», систематизовані та зведені у таблиці (Рис. 1.3, Рис. 1.4, Рис. 1.5, Рис. 1.6)

Приклади вітчизняної практики закладів дозвілля дотичних до «концепції багатофункціональних центрів сіменого дозвілля».

ПРИВАТНІ КУРСИ, КЛУБИ, СТУДІЇ ТА ШКОЛИ

монофункціональні

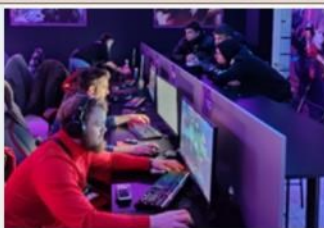

Сучасний кіберклуб



Школа Англійської Green Forest



Клуб Добродів для підтримки та відновлення підлітків під час війни



Школа макіяжу VOYKO BEAUTY SCHOOL



Студія танцю - JAM для дітей та дорослих



Творча школа-майстерня ЗЗарт для дітей і дорослих



СПОРТИВНІ КЛУБИ З РОЗШИРЕНИМ СЕРВІСОМ

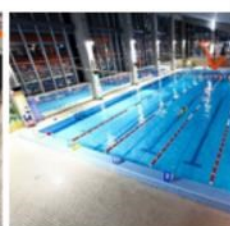

Мережа фітнес клубів Sport -Life

ТОРГОВЕЛЬНО-РОЗВАЖАЛЬНІ ЦЕНТРИ

комерційні



ТРЦ Метроград (Київ, пл. Бессарабська) 10 500 м². Підземний, Відкриття : 2002



ТРЦ Алладін 11200 м². Відкриття : 2004, оновлення -2019

Рис. 1.3 Приклади вітчизняної практики закладів дозвілля

Приклади вітчизняної практики закладів дозвілля дотичних до «концепції багатофункціональних центрів сіменого дозвілля».

ТОРГОВЕЛЬНО-РОЗВАЖАЛЬНІ ЦЕНТРИ

комерційна+розважал.+гастроном. функція



ТРЦ Dream (Berry /Yellow) 50 450 м²+ 42 950 м²

Відкриття : 2009, оновлення -2021



ТРЦ Термінал, Розважальний центр в Броварах 70 000 м²

Відкриття : 2005 рік перша черга, 2009р- друга черга



ТРЦ Sky Mall, 67 000 м

Відкриття : 2007 рік перша черга, 2010р-

ОКРЕМІ СПЕЦІАЛІЗОВАНИ ЦЕНТРИ ТА ЗАКЛАДИ. МУЗЕЇ, КУЛЬТУРНІ ЦЕНТРИ, СПОРТИВНІ ЦЕНТРИ, СПЕЦІАЛІЗОВАНИ ШКОЛИ ВІДКРИТОГО ВІДВІДУВАННЯ

Культурно-освітня функція



Музей науки і техніки "Експериментаріум"

Відкриття :2012рік, має 3 переїзди (зміна локації).



Національний науково-природничий музей НАН України

Відкриття :1966



PinchukArtCentre – це міжнародний центр сучасного мистецтва XXI сторіччя,

Рис. 1.4 Приклади вітчизняної практики закладів дозвілля.

Приклади вітчизняної практики закладів дозвілля дотичних до «концепції багатофункціональних центрів сіменого дозвілля».

Культурно-освітня функція

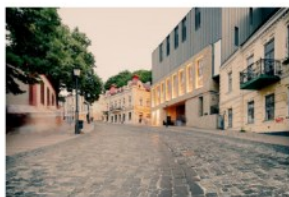

Театр на Подолі (від 12 років), реконструкція 2017р.



Майстер-клас для дітей на період вистави по с



Культурний простір "КультМотив" Локація поєднує ресторан, бар, концертний майданчик, майстерні, лекторії та платформу українського мистецтва.

Відкриття :2023



Кінотеатр Жовтень



Відкриття :1931, реконструкція після пожежі -2015

СПЕЦІАЛІЗОВАНІ РОЗВАЖАЛЬНІ ЦЕНТРИ

Розважальна функція



Розважальний центр Fly Kids, 2500 кв.м



Відкриття: лютий 2025



Технологічний парк розваг NEOPOLIS, ТРЦ Республіка, 11 000 кв.м.



СПЕЦІАЛІЗОВАНІ РОЗВАЖАЛЬНО-НАВЧАЛЬНІ ЦЕНТРИ

навч.-розв. ф-ція



KidsWill - дитяче місто професій, 2500 кв.м



Відкриття -2015

Рис. 1.5 Приклади вітчизняної практики закладів дозвілля.

Приклади вітчизняної практики закладів дозвілля дотичних до «концепції багатофункціональних центрів сіменого дозвілля».

МІСЬКІ ПАРКИ ТА СКВЕРИ

рекреац-спорт. ф-ції

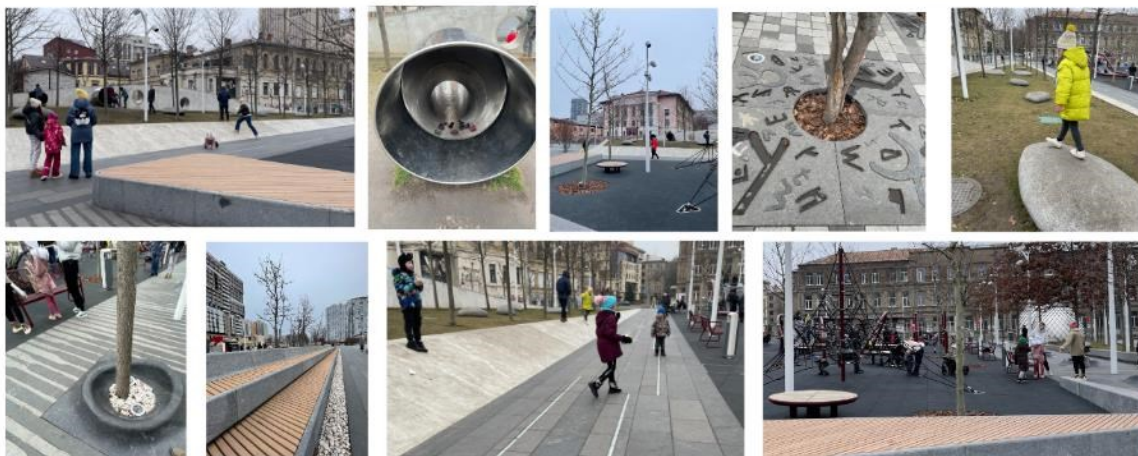

Сквер на Успенській площі, м. Дніпро, 1,45 га

Відкриття: 2023

рекреац-освітні ф-ції

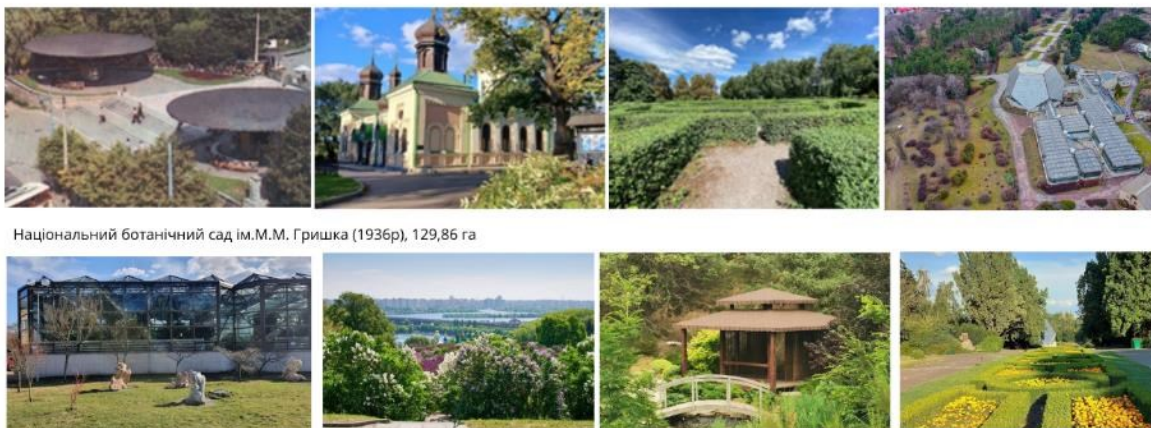

Національний ботанчний сад ім.М.М. Гришка (1936р), 129,86 га

ТЕМАТИЧНІ ПАРКИ

тематичні комплекси



Київський Зоопарк , 34 га

1914 р. 2017- реконструкція

Парк Київська Русь, понад 50 га (2008р)

Рис. 1.6 Приклади вітчизняної практики закладів дозвілля.

На основі розглянутих прикладів існуючих форматів дозвілля щодо концепції багатофункціональних центрів сімейного дозвілля можна зробити низку висновків про недоліки (Таб. 1.5.).

Таблиця 1.5.

Недоліки існуючих закладів дозвілля

Категорія	Недоліки
Клуби та студії	<p>Вузька спеціалізація, що обмежує доступність для широкого кола відвідувачів:</p> <ul style="list-style-type: none"> - Відсутність рекреаційних зон та супутньої інфраструктури (кафе, ігрових зон тощо). - Не завжди адаптовані для сімейного дозвілля (розраховані лише на дітей або дорослих окремо).
Школи (мовні, розвиваючі, творчі)	<ul style="list-style-type: none"> - Лише освітня спрямованість без розважальної складової. - Недостатня інтеграція з дозвіллевими та соціальними функціями, відсутність відпочинкових зон для батьків. - Обмежене фізичне середовище (закриті приміщення, відсутність зон для активного руху).
Спеціалізовані розважальні центри	<ul style="list-style-type: none"> - Фокус на короткотривалих розвагах без розвитку соціальної взаємодії та навчальних елементів. - Висока комерціалізація, що обмежує доступність для всіх верств населення. - Обмежена тривалість перебування через відсутність комплексної інфраструктури.
Спортивно-оздоровчі комплекси	<ul style="list-style-type: none"> - Відсутність зон для дозвілля сімей (акцент лише на спортивних заняттях). - Недостатня інтеграція освітніх та соціальних функцій. - Висока вартість відвідування, що робить їх менш доступними для широкого загалу.
Культурно-освітні заклади	<ul style="list-style-type: none"> - Відсутність інтеграції з іншими видами дозвілля (наприклад, відсутність ігрових або відпочинкових зон). - Пасивна взаємодія (лише огляд експонатів, лекції, мінімальна інтерактивність). - Недостатня адаптація для сімейного дозвілля (обмежена дитяча інфраструктура).
Торгово-розважальні центри	<ul style="list-style-type: none"> - Основний акцент на комерційних послугах, що зменшує соціальну складову дозвілля. - Відсутність культурно-освітніх та інтерактивних програм, що могли б урізноманітнити сімейний відпочинок. - Перенасиченість одноманітними форматами розваг (кінотеатри, боулінг, кафе).
Парки та тематичні парки	<ul style="list-style-type: none"> - Переважно сезонне функціонування, що обмежує можливості дозвілля в холодну пору року. - Відсутність інтегрованих функцій (освітніх, спортивних, гастрономічних у єдиній концепції). - Недостатній рівень комфорту та інфраструктури (брак зон для тривалого перебування, слабка логістика, застарілі атракціони).

Недоліки існуючих форматів дозвілля мегаполісів України у порівнянні з багатофункціональними центрами сімейного дозвілля:

- Обмежена функціональність. Більшість закладів мають вузьку спеціалізацію (освітню, спортивну або розважальну), що не дозволяє забезпечити комплексний сімейний відпочинок. Відсутність багатофункціональних зон, які могли б поєднувати різні активності для дітей та дорослих.
- Низький рівень інтеграції послуг. Недостатнє поєднання рекреаційних, соціальних, освітніх та спортивних функцій. Відсутність взаємодії між закладами: наприклад, школи та освітні простори не інтегровані з розважальними або спортивними центрами.
- Обмежена доступність. Висока комерціалізація багатьох закладів робить їх недоступними для всіх соціальних груп. Відсутність зон для безкоштовного або бюджетного дозвілля, особливо у великих міських районах.
- Відсутність сучасних рішень. Недостатня цифровізація управління та адміністрування закладів, а також відсутність інклюзивних рішень.
- Обмеження сезонності та тривалості перебування (недостатній сервіс).

Парки, зоопарки, ботанічні сади здебільшого є сезонними та не пристосовані для функціонування протягом усього року. ТРЦ та розважальні центри не розраховані на тривале перебування родин із дітьми (відсутність зон релаксу та відпочинку, пізнавальних активностей, безкоштовних ігрових зон для дітей).

Аналіз вітчизняного досвіду формування закладів сімейного дозвілля виявив ряд обмежень у планувальній організації. У зв'язку з цим актуальним є звернення до зарубіжного досвіду, зокрема країн з розвинутою практикою проектування публічних просторів та впровадження комплексних моделей сімейного дозвілля. Водночас виявлені недоліки свідчать про необхідність адаптації найкращих світових практик до місцевих умов України [130].

Під час вивчення світового досвіду проектування центрів сімейного дозвілля було враховано масштаб і соціокультурний зміст міст. *Світові мегаполіси* продемонстрували складні урбаністичні структури, що ускладнили безпосереднє дослідження та перенесення моделей на український контекст, а саме:

1. Надмасштабність. Світові мегаполіси мають складні, перевантажені структури, що ускладнюють виокремлення та адаптацію успішних практик сімейного дозвілля. Звичайні міста, як правило, мають більш зрозумілу організацію, що полегшує аналіз та ідентифікацію рішень.

2. Різноманіття культурних та соціальних контекстів у світових мегаполісах (мультинаціональність населення) ускладнює типологізацію закладів сімейного дозвілля через нашарування різних традицій, побуту та сімейних моделей.

3. Висока пропускна здатність. Заклади дозвілля світових мегаполісів переважно орієнтовані на великий потік відвідувачів. Вони мають функціональну насиченість, орієнтовану на обслуговування туристичних потоків та реалізацію комерційних стратегій. Сімейна функція, як правило, є периферійною та відіграє другорядну роль у загальній структурі дозвіллевого закладу.

На відміну від перевантажених світових мегаполісів, міста, обрані для аналізу, демонструють більш збалансований розвиток та кращу якість життя населення. Вивчення їхнього досвіду може допомогти українським мегаполісам уникнути деяких типових проблем великих міст та знайти шляхи до більш сталого та комфортного розвитку, де якісне сімейне дозвілля відіграє переважну роль.

У зв'язку з цим було обрано орієнтацію на практики середніх міст, які забезпечують більш збалансований підхід до формування комфортного міського середовища для сімей. Саме з цією метою здійснено порівняльний аналіз закладів дозвілля обраних міст Європи, Великої Британії, США, Китаю та Австрії.

Особливий інтерес становлять приклади Великої Британії як держави, що демонструє ефективне поєднання історико-культурної спадщини з інноваційними підходами до архітектурно-планувальної організації багатофункціональних центрів. Досвід британських практик дозволив виявити цінні методичні підходи.

Сімейні центри дозвілля відіграють важливу роль у забезпеченні якісного відпочинку, соціалізації та розвитку особистості представників різних поколінь.

У свою чергу, Велика Британія є одним із лідерів у розвитку сімейно орієнтованої дозвілєвої інфраструктури, що спрямована на зміцнення суспільства та освітню складову. Цікавий історичний факт про англійські центри дозвілля, пік

будівництва яких припав на 1970-ті роки, полягає в тому, що вони мали соціально-демократичну ідеологію, що забезпечувала доступність до відпочинку всіх верств населення. Їхнє створення фінансувалося муніципалітетами, а архітектурні офіси, такі як Gillinson Barnett and Partners, впроваджували сучасні рішення, орієнтуючись на міжнародні практики США та Нідерландів [201]. Центри дозвілля були муніципальними будівлями, що поєднували спортивні та розважальні функції (басейни, сауни, кафе, ігрові майданчики) і стали важливими історичними символами «Соціальної архітектури». Відомими об'єктами стали Bletchley Leisure Centre, Whitley Bay Leisure Centre, Swindon Oasis та Crowtree Leisure Centre [201]. Попри те, що центри мали прихильність серед широких мас, у 1980-х роках багато з них почали занепадати через скорочення муніципальних коштів та зміни динаміки життя населення. Значна частина об'єктів була знесена або модернізована. Зокрема, Центр дозвілля Блетчлі (Bletchley Leisure Centre), початково зведений у 1970-х роках як багатофункціональний спортивно-дозвілєвий комплекс із пірамідальною архітектурою, був модернізований у 2009 році архітектурним бюро Holder Mathias Architects. Новий концепт цього центру став частиною регенерації центральної частини Блетчлі (Рис. 1.7), інтегруючи екологічні технології, такі як котел на біомасі, природну вентиляцію та систему збору дощової води [163].



Центр дозвілля Блетчлі (1973)



Центр дозвілля Новий Блетчлі (2009)



Рис. 1.7. Приклад еволюції Центру дозвілля у Блетчлі

Отже, британський досвід демонструє еволюцію дозвілєвих центрів від муніципальних закладів соціальної спрямованості до сучасних

багатофункціональних комплексів із комерційними складовими та сталими екологічними рішеннями.

У вітчизняній науці дослідженням закордонного досвіду організації дозвілля займалася Петрова І., авторка праці «Дозвілля в зарубіжних країнах» (2005). У своєму дослідженні вона акцентує увагу на можливості адаптації кращих практик для розвитку дозвіллевої сфери в Україні. Водночас її робота зосереджена переважно на педагогічних і соціокультурних аспектах, не охоплюючи інші важливі напрями, зокрема архітектурну організацію простору [113].

Аналіз сучасної дозвіллевої інфраструктури Великої Британії дав змогу виявити ключові тенденції розвитку центрів відпочинку та рекреації. Для дослідження суспільних інтересів і пріоритетів у виборі дозвіллевої діяльності було обрано регіон Північний Девон, який демонструє характерні особливості просторової організації закладів сімейного дозвілля та місцевих традицій. У результаті дослідження встановлено, що населення надає перевагу здоровому й активному способу життя, заняттям спортом, сімейним активностям, догляду за дітьми, а також освітньо-культурним заходам, спрямованим на збереження локальних традицій та історичної спадщини. Важливу роль у структурі дозвілля відіграють природні ландшафти й рекреаційні зони, що сприяють екологічно орієнтованому відпочинку.

На цьому етапі аналізу зарубіжного досвіду було обрано 11 закладів дозвілля Великої Британії, які вирізняються сімейною спрямованістю та орієнтацією на різновікову аудиторію. Вибір об'єктів зумовлений їхньою популярністю серед місцевого населення. На основі проаналізованих даних та натурних обстежень здійснено систематизований огляд закладів сімейного дозвілля регіону, визначено їхні функціональні особливості та характеристики, що представлені (Рис. 1.8 – 1.10). Короткий опис обраних закладів наведено нижче.

Розважальний парк «Молочний шлях» (The Milky Way Adventure Park). The Milky Way Adventure Park є популярним сімейним розважальним парком, що розташований у Північному Девоні, Англія. Заснований у 1984 році родиною Стенбері, парк перетворився з колишньої молочної ферми на одну з провідних

туристичних атракцій регіону. У 2024 році був визнаний «Великою атракцією року» в Девоні [214].

Центр дозвілля «Тарка» (Tarka Leisure Centre). Tarka Leisure Centre – сучасний спортивно-оздоровчий комплекс, розташований у місті Барнстапл, графство Девон, Велика Британія. Відкритий у червні 2022 року, центр пропонує широкий спектр послуг для активного відпочинку, здорового способу життя та оздоровлення. Розрахований на відвідувачів різновікових категорій і рівнів підготовки, зокрема пропонує постійні програми лояльності для людей похилого віку [213].

Культурний центр «Ексетер Фенікс» (Exeter Phoenix). Exeter Phoenix – динамічний мистецький центр, розташований у самому серці міста Ексетер, графство Девон, Велика Британія. Цей заклад є осередком культурного життя міста, пропонує широкий спектр мистецьких подій та заходів для різноманітної аудиторії [173].

Тематичний парк «Велика вівця» (The BIG Sheep Theme Park) – популярний сімейний розважальний парк, розташований у Абботсхемі поблизу Бідефорда, графство Девон, Велика Британія. Заснований у 1988 році на базі ферми Barton Farm, яка належала одній родині протягом шести поколінь, парк перетворився на провідну туристичну атракцію регіону [214].

Королівське садівниче товариство Сад Розмур (RHS Garden Rosemoor). RHS Garden Rosemoor – публічний сад, що управляється Королівським садівничим товариством (RHS), розташований на південь від міста Торрінгтон у Північному Девоні. Сад охоплює територію приблизно 26 гектарів і оточений понад 40 гектарами лісу, через який протікає річка Торрідж [206].

Вейк-парк Північного Девону (North Devon Wake Park). North Devon Wake Park – це багатофункціональний спортивно-рекреаційний водний комплекс, що спеціалізується на активних водних розвагах, навчанні з водного спорту та організації заходів. Заклад поєднує елементи екстремального спорту, сімейного відпочинку та освітніх програм, створюючи простір для відвідувачів різного віку та рівня підготовки. Водний парк розташований у мальовничій місцевості

Північного Девону, за 10 хвилин їзди від узбережжя. Територія включає озеро, оточене зеленими полями та лісами, створюючи ідеальні умови для відпочинку на природі. Парк обладнаний сучасними зручностями, включаючи роздягальні, душові та зони відпочинку. Парк є прикладом сучасного рекреаційного простору, орієнтованого на взаємодію з водною рекреацією та впровадження новітніх спортивних технологій і методів тренування [195].

Бджолина ферма (Quince Honey Farm). Quince Honey Farm можна назвати багатофункціональним агротуристичним комплексом, що поєднує пасіку, освітній центр, рекреаційну зону та виробничі потужності з переробки меду. Quince Honey Farm розташована в Саут-Молтоні, Північний Девон, і займає значну площу, що включає пасіку, сади, ігрові зони та виробничі приміщення. Заклад пропонує інтерактивні експозиції, демонстраційні програми з бджільництва, тематичні сади та спеціалізовані майданчики для сімейного відпочинку. Ферма є прикладом адаптивного використання сільськогосподарських територій, інтегруючи екологічний туризм, освітні практики та інфраструктуру для відпочинку широкого кола відвідувачів [202].

Міська бібліотека у Барнстеплі (Barnstaple Library) є яскравим прикладом багатофункціонального бібліотечного комплексу з розвинутою соціальною функцією, розташованого в місті Барнстапл, графство Девон, Велика Британія. Заклад обслуговує місцеву громаду, надаючи широкий спектр послуг, програм та ресурсів для різних вікових груп і потреб [162].

Королівський меморіальний музей Альберта – RAMM (Royal Albert Memorial Museum, RAMM) – це провідний музейний комплекс та культурно-освітній заклад, розташований у місті Ексетер, графство Девон. Музей відіграє важливу роль у збереженні та популяризації історичної, художньої та наукової спадщини регіону, надаючи відвідувачам можливість глибше ознайомитися з багатогранною культурою та історією. Музей розташований у центрі Ексетера та займає історичну будівлю, оточену мальовничими міськими ландшафтами. Архітектурний ансамбль поєднує вікторіанську естетику з сучасними добудовами, що забезпечують комфортні умови для відвідувачів і збереження колекцій [205].

Музей Барнстапла та Північного Девону (Museum of Barnstaple and North Devon) є провідним просвітницьким та культурним закладом, розташованим у місті Барнстапл, графство Девон. У контексті даного дослідження він є одним з унікальних прикладів для наслідування в Україні, оскільки має декілька етапів реконструкції. Заснований у 1888 році як Північний Девонський Афінеум, музей охоплює тематику збереження та демонстрації історії й культури регіону. Будівля музею, зведена у 1872 році, є прикладом вікторіанської архітектури з використанням червоної цегли, кам'яних та теракотових елементів. Споруда має квадратну форму з внутрішнім двором і характеризується наявністю декоративних залізних огорож на даху та п'яти димарів із кам'яними ковпаками. У 2019 році було завершено будівництво сучасної частини розширення, відомої як «Long Bridge Wing», яка поєднуючи історичну спадщину та сучасну архітектуру [160, 193].

Батутний парк Air Extreme (Air Extreme Trampoline Park) належить до сучасних сімейних спортивно-розважальних закладів. Батутний простір розташований на околиці міста Барнстапл. Заклад пропонує широкий спектр розваг та фізичних активностей для відвідувачів різного віку та рівня підготовки, а також можливості для святкування днів народження та інших свят.

Систематизований зарубіжний досвід 11 закладів дозвілля Великої Британії наведено (*Рис. 1.8-1.10*).

Під час польових досліджень було зафіксовано провідну роль адміністративного блоку та комунікаційного ядра в закладах дозвілля, які відповідають за організацію комплексу послуг, функціонування та зв'язки між блоками. Подальші дослідження рекомендовано здійснити у напрямку пошуку прийомів, що розкривають особливості функціонально-планувальної структури закладів сімейного дозвілля.

Таким чином, приклади регіону Північного Девону свідчать про формування рекреації під впливом потреб цієї агломерації, яка постійно проходить процес трансформації інтересів громади та викликів часу.

Приклади закордонних практик Великої Британії дотичних до «концепції багатофункціональних центрів сіменого дозвілля».

МУЗЕЇ

культурно-освітні, просвітницькі, сімейні, рекреаційні



Королівський меморіальний музей Альберта – RAMM (Royal Albert Memorial Museum,

Унікальні особливості: Різноманітність колекцій: експозиція музею охоплює понад мільйон об'єктів, включаючи археологічні знахідки, зразки природничої історії, твори образотворчого мистецтва та етнографічні артефакти. Історична будівля- архітектурний комплекс музею, зведений у вікторіанському стилі, є пам'яткою архітектури та додає особливого шарму закладу. Інтерактивні галереї-сучасні технології дозволяють відвідувачам взаємодіяти з експонатами через мультимедійні інсталяції та інтерактивні дисплеї.



Королівський меморіальний музей Альберта – RAMM (Royal Albert Memorial Museum, RAMM)

Унікальні особливості: Колекція меблів Shapland & Petter: Музей володіє значною колекцією меблів відомої місцевої компанії Shapland & Petter, що відображає майстерність та дизайн кінця XIX – початку XX століть. Реконструкція Барнстапльського слона: Серед експонатів представлена повнорозмірна реконструкція передньої частини прямобивневого слона (Palaeoloxodon antiquus), рештки якого були знайдені в Барнстаплі у 1844 році. Мистецька колекція: У музеї зберігаються роботи місцевих художників, таких як Фредерік Річард Лі, Джозеф Кеннеді, Браян Чагг та Вілфред Ейвері, що відображають художню спадщину регіону. Безкоштовний вхід, Музей надає безкоштовний доступ для всіх відвідувачів, сприяючи поширенню знань та культурного обміну

КУЛЬТУРНО-ОСВІТНІ ЗАКЛАДИ

культурно-освітні, соціальні, сімейні

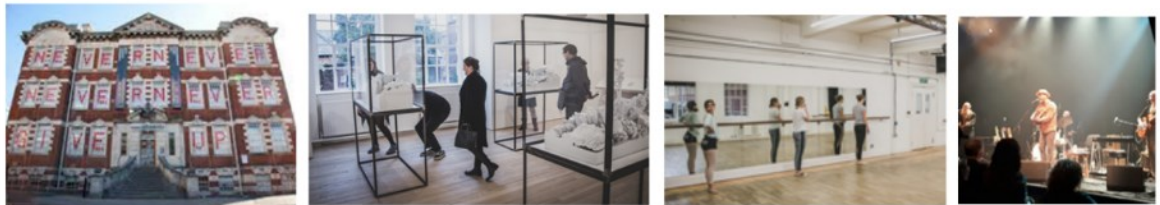

Культурний центр Ексетер Фенікс. (Exeter Phoenix)

Унікальні особливості: Різноманітність мистецьких просторів (Exeter Phoenix має декілька галерей, театральних залів та кінозалів, що дозволяє одночасно проводити різнопланові заходи); сонячна енергія (заклад використовує сонячні панелі для забезпечення енергією свого кінотеатру, демонструючи прихильність до екологічної стійкості); підтримка місцевих митців (центр активно сприяє розвитку місцевих талантів, надаючи простір для репетицій, виставок та виступів).



Міська бібліотека у Барнстаплі (Barnstaple Library)

Унікальні особливості: Регіональний дослідницький центр -бібліотека співпрацює з Південно-Західним історичним трестом та Північним Девонським атенеумом, надаючи доступ до обширних місцевих та сімейних історичних записів. FabLab: сучасна майстерня, обладнана для підтримки творчих проєктів та навчання новим технологіям, доступна для відвідувачів бібліотеки. Бізнес та інтелектуальна власність центр (BIPC): надання консультацій та ресурсів для підприємців та малих бізнесів, сприяючи розвитку місцевої економіки.

Рис. 1.8. Приклади практик Великої Британії

Приклади закордонних практик Великої Британії дотичних до «концепції багатофункціональних центрів сіменого дозвілля».

БАТУТНИЙ ПАРК AIR EXTREME (AIR EXTREME TRAMPOLINE PARK)

розважальна, спортивна, соціальна



Батутний парк Air Extreme

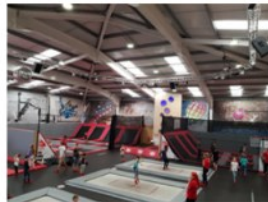

Послуги: Індивідуальні та групові заняття; персональні тренування та групові сесії для різних рівнів підготовки. Організація свят та подій- проведення днів народжень, корпоративних заходів та тематичних вечірок з урахуванням побажань клієнтів. Кафе та зони відпочинку- можливість відпочити та перекусити в затишному кафе на території парку. Магазин спортивних товарів- продаж аксесуарів та одягу для занять на батутах.

Унікальні особливості: Різноманітність зон, парк обладнаний різними секціями, включаючи вільні батутні площі, зони для гри в доджбол, басейни з поролоновими кубами та спеціальні платформи для виконання трюків. Професійний інструкторський склад: досвідчені тренери забезпечують безпеку та надають рекомендації щодо техніки стрибків та акробатики. Спеціальні програми: регулярні фітнес-класи на батутах, заняття для дітей різного віку, а також заходи для людей з особливими потребами.

ЦЕНТР ДОЗВІЛЛЯ «ТАРКА» (TARKA LEISURE CENTRE)

спортивні
спортивна, оздоровча, освітня, рекреаційна



Центр дозвілля «Тарка» (Tarka Leisure Centre)



Послуги (сервіс): індивідуальні та групові тренування, навчання плаванню, фітнес-класи, організація подій (проведення дитячих свят, корпоративних заходів та спеціальних подій на замовлення, дитячий табір на період канікул), оренда спортивних залів для проведення спортивних заходів або тренувань, Дитячі ігрові зони (внутрішні та зовнішні майданчики для дітей різного віку), кафе на території центру

Унікальні особливості: Басейни з регульованою глибиною (рухомою підлогою для адаптації під різні види занять); Нескінченна лижна траса (перша в Девоні критий схил для тренувань та розваг на лижах протягом усього року); Сучасний тренажерний зал та різноманітні спортивні зали для занять різними видами спорту

ВЕЙК-ПАРК ПІВНІЧНОГО ДЕВОНУ NORTH DEVON (WAKE PARK)

спортивна, рекреаційна, освітня, соціальна



Вейк-парк Північного Девону North Devon (Wake Park)



Послуги: Спортивні тренування та майстер-класи (проведення індивідуальних і групових занять з вейкбордингу, кнеєбордингу та падлбордингу під керівництвом кваліфікованих інструкторів); організація змагань і корпоративних заходів; оренда обладнання; Кафе, бар, магазин спорядження та зони відпочинку.

Унікальні особливості: Вейкбординг та кнеєбординг (від початківців до досвідчених спортсменів). Аквапарк (Надувний водний парк з різноманітними перешкодами та атракціонами), Ringo Rides- Катання на надувних кругах Екологічність (сталі технології) -енергоєфективних технологій, таких як сонячні панелі, системи очищення води та збору дощової води., Відкриті водні запливи.

Рис. 1.9. Приклади практик Великої Британії

Приклади закордонних практик Великої Британії дотичних до «концепції багатофункціональних центрів сіменого дозвілля».

ЕКОЛОГІЧНІ-ПРИРОДНИЧІ- ОСВІТНІ ЦЕНТРИ

екологічні, рекреаційні, просвітницькі, сімейні



Бджолина ферма (Quince Honey Farm)

Унікальні особливості: BQuince Honey Farm є діючою пасікою, де відвідувачі можуть ознайомитися з процесом виробництва меду та життям бджіл



Королівське садівниче товариство Сад Розмур (RHS Garden)

Унікальні особливості: Розсадник троянд -Містить близько 2 000 кущів троянд різних сортів; Арборетум -колекція дерев та чагарників, сприяє збереженню біорізноманіття; Сади трав, фруктів та овочів- надихають відвідувачів на створення власних городів; Альпійський будинок-спеціалізована зона для вирощування альпійських рослин, що потребують особливих умов. Клематис 'Rosemoor'- Унікальний сорт клематису, виведений на честь саду в рамках святкування 200-річчя RHS.

ТЕМАТИЧНІ РОЗВАЖАЛЬНІ ПАРКИ

сімейні, розважальні, екологічні, рекреаційні



Тематичний парк Велика вівця. (The BIG SheepTheme)

Унікальні особливості: Гонки овець (щоденні перегони овець є однією з головних атракцій парку, що приваблює відвідувачів своєю незвичністю та видовищністю); "Rampage" — найбільші американські гірки в Девоні.. EWetopia Indoor Playground: велика критий ігровий майданчик, оснащений різноманітними гірками, лабіринтами та зонами для лазіння, що робить його ідеальним місцем для дітей у будь-яку погоду.



Розважальний парк Молочний шлях. (The Milky Way Adventure Park)

Унікальні особливості: Ролер-костери, Інтерактивна поїздка "Ziggy's Blast Quest", "Cosmic Typhoon" та "Cosmic Caterpillar", Інтерактивна поїздка Послуги(Сервіс):Атракціони та розваги (різноманітні поїздки, включаючи американські гірки, інтерактивні атракціони та міні-поїзди); живі шоу (шоу хижих птахів, виступи артистів та тематичні заходи протягом дня); ігрові зони (великі криті та відкриті майданчики, включаючи "Little Stars" — зону для дітей віком до 6 років); харчування та магазини (кафе та ресторани на території парку, а також сувенірні крамниці з тематичними товарами).

Рис. 1.10. Приклади практик Великої Британії

Досвід закордонних практик Франції (Рис.1.11). У Франції сім'я та діти займають центральне місце в суспільстві, що відображається в державній політиці та культурних традиціях. Французький підхід до виховання дітей характеризується поєднанням любові та дисципліни, спрямованим на формування самостійності особистості та соціальної відповідальності у дітей. Французька модель дозвілля інтегрує навчання через гру, що сприяє розвитку дитини та залученню всієї родини до спільного проведення часу.

Громадський центр у Венаре-ле-Лом, Франція (Le Pantographe in Venarey-les-Laumes). Центр мистецтв та конгресів "Пантограф" розташований у місті Венаре-ле-Лом, Франція. Заклад виконує роль багатофункціонального простору для проведення мистецьких заходів, освітніх програм і професійних подій, сприяючи розвитку культурного життя громади. Цей об'єкт виконує безліч функцій: мистецький центр, конференц-центр, туристичний офіс, дитячий садок і групи нянь, а також «міжгенераційний центр» з приміщеннями для зустрічей і виставок [166].

Медіабібліотека (Media Library Puzzle) належить до сучасного культурного центру в місті Тьйонвіль, Франція, який поєднує функції медіатеки, художніх виставкових просторів та студій цифрової творчості. Відкритий у жовтні 2016 року [158].

Приклади практик Китаю (Рис. 1.11). У країнах Східної Азії багатофункціональні центри сімейного дозвілля часто поєднують традиційні культурні елементи з сучасними технологіями. Архітектура таких об'єктів відображає національні особливості, акцентуючи увагу на естетиці та гармонії з навколишнім середовищем. Важливим аспектом є інтеграція природних елементів, таких як сади та водойми, що створює сприятливу атмосферу для відпочинку.

Центр дозвілля Душань (Dushan Leisure Centre) – це культурно-спортивний комплекс, розташований у повіті Суньян провінції Чжецзян, Китай. Відкритий у 2018 році, центр є важливим туристичним об'єктом та місцем відпочинку для місцевих жителів і гостей регіону. Він розташований біля підніжжя гори Душань, яка є знаковою пам'яткою та своєрідними «воротами» до повіту Суньян [168].

Приклади закордонних практик дотичних до «концепції багатofункціональних центрів сіменого дозвілля».

ФРАНЦІЯ

культурні (містецькі), освітні, соціальні

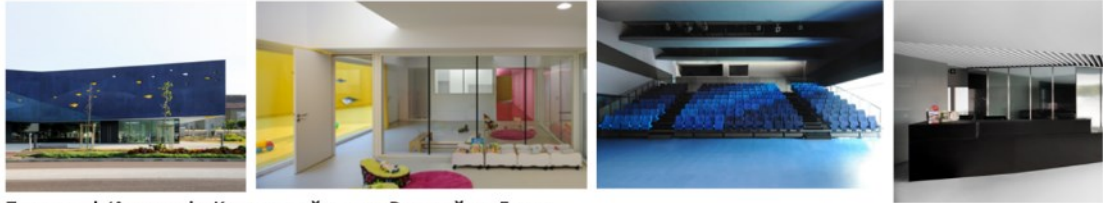

Пантограф (Аудиторія, Культурний центр, Венерей-ле-Ломе

Унікальні особливості: Архітектурний дизайн- сучасна, естетично виразна будівля з функціональним плануванням, створена за принципами відкритості та доступності. Акустично оптимізована зала- ідеально підходить для концертних виступів, театральних постановок та конференцій. Гнучкість простору-адаптивні приміщення для різних форматів заходів, включаючи мобільні сцени та модульні виставкові зони. Сталій розвиток-використання енергоефективних рішень та інтеграція екологічно чистих матеріалів у будівництві.



Медіатека Головоломка у Тьонвілі / Домінік Кулон та партнери. Тьонвіль

Унікальні особливості: Архітектурний дизайн- будівля, спроектована архітектурним бюро Dominique Coulon & associés, вирізняється сучасною архітектурою та інтеграцією різних функціональних просторів. Концепція "третього місця": Puzzle створює простір, де відвідувачі можуть не лише споживати інформацію, але й активно брати участь у творчих процесах та соціальних взаємодіях. Різноманітність програм -заклад пропонує широкий спектр заходів — від традиційних бібліотечних послуг до сучасних цифрових студій та художніх майстерень.

КИТАЙ

рекреаційна, просвітницька, спортивна, екологічна



Душаньський центр дозвілля, Китай

Унікальні особливості: Архітектурний дизайн- будівля має спіральну форму, що символізує інтеграцію з навколишнім ландшафтом. Дизайн розроблено архітектурним бюро DnA_Design and Architecture. Матеріали- використання деревини та скляних фасадів забезпечує природну естетику та гармонійне поєднання з довкіллям. Інтеграція з природою- центр розташований на трикутному болотистому узбережжі біля річки Сун'їн, що дозволяє відвідувачам насолоджуватися мальовничими краєвидами.

АВСТРАЛІЯ

освітня, соціальна, терапевтична.



Веллінгтонський центр для дітей та сім'ї

Послуги: Послуги: Дошкільне навчання та догляд за дітьми. Консультації для батьків та програми підтримки сімей. Групові заняття для дітей, творчі та розвивальні заходи. Організація подій для місцевої громади, підтримка волонтерських ініціатив.

Унікальні особливості: Інноваційний архітектурний дизайн- будівля складається з двох основних крил, розділених просторим коридором, що виконує функцію додаткового навчального простору. Екологічна інтеграція- центр збудовано з урахуванням природного середовища — навколо будівлі збережено старі евкаліпти, які стали частиною ландшафтного дизайну. Адаптивний інтер'єр- круглі вікна, вбудовані меблі та нейтральні кольорові рішення сприяють комфортному середовищу для дітей. Гнучке зонування- приміщення легко трансформуються для різних освітніх та соціальних активностей.

Рис. 1.11. Приклади практик Франції, Китаю, Австралії

Приклади практик Австралії (Рис. 1.11). Веллінгтонський дитячий та сімейний центр (Wellington Child and Family Centre) – унікальний сімейний центр, розташований у Малгрейві, Мельбурн, Австралія. Заклад було спроектовано архітектурним бюро АОА Christopher Peck і збудовано у 2021 році. Центр об'єднує дитячий садок, центр підтримки сімей та консультаційні служби, забезпечуючи інтегровану модель раннього розвитку та соціальної підтримки для родин [204].

Приклади практик Швеції та Данії (Рис. 1.12.). Нордкафт (Nordkraft) розташований у місті Ольборг, Данія. Він функціонує як багатофункціональний простір, що об'єднує різні види мистецтва, культури, спорту та освіти. Центр розташований у колишній електростанції, що надає йому унікального індустріального характеру [194].

Міський театральний культурний центр (Kulturhuset Stadsteatern) у Стокгольмі є унікальним багатофункціональним культурним центром, що поєднує театр, бібліотеки, виставкові простори, кінотеатри, концертні зали, освітні центри та гастрономічні заклади в єдиній структурі. Заклад орієнтований на всі вікові категорії та соціальні групи. Важливою особливістю центра є динамічна зміна програм, що охоплюють мистецькі події, фестивалі, інтерактивні заходи та сучасні гастрономічні концепції, що робить його одним з головних культурних осередків Швеції [186].

Досвід практик США (Рис. 1.13). У Сполучених Штатах Америки заклади сімейного дозвілля можна класифікувати за типологією на: комерційні об'єкти, рекреаційні простори та соціальні установи. Основну частину таких осередків займають комерційні заклади розважальної індустрії. Характерною рисою для таких об'єктів є масштабні багатофункціональні простори, адаптовані для великої кількості відвідувачів та широкого спектра послуг. США є фундатором прибуткової концепції тематичних парків.

Приклади закордонних практик Данії та Швеції, дотичних до «концепції багатофункціональних центрів сімейного дозвілля».

НОРДКРАФТ (NORDKRAFT)

багатофункційні

культурна (мистецька), освітня, розважальна, спортивна, гастрономічна, дитяча



Послуги: мистецькі виставки, лекції, дискусії та концерти (Kunsthal Nord); театральні вистави (Teater Nordkraft), кінопокази в незалежному кінотеатрі (Biffen), концерти та шоу данських і міжнародних виконавців (Skræben), бадут, бадмінтон, скеледром (DGI-huset); оздоровчий центр, заняття спортом для інвалідів, органічне кафе (Green Café), ресторан італійської кухні (Azzurra), навчальні програми з музики, живопису, драми, журналістики, медіа, танців і театру (Aalborg Kulturskole, KUL) KUL - кафе, концертний зал, місце проведення подій та семінарами з музики, журналістики, медіа, танців, театру та мистецтва.

Унікальні особливості: Nordkraft є прикладом успішної трансформації промислової будівлі (міська електростанція-1947р) в сучасний культурний хаб та є багатофункціональним простором. Тут розташовані численні клуби, організації та навчальні заклади, зокрема Ольборзький університет, культурна школа Aalborg Kulturskole та Kunsthal Nord, де проводяться виставки, лекції та дискусії на актуальні мистецькі теми. Комплекс включає театр Teater Nordkraft, незалежний кінотеатр Biffen, спортивний центр DGI-huset із найбільшим у Данії скеледромом, а також кафе та ресторани, що пропонують здорове та органічне харчування.

МІСЬКИЙ ТЕАТРАЛЬНИЙ КУЛЬТУРНИЙ ЦЕНТР (KULTURHUSET STADSTEATERN)

культурні, освітні, розважальні, соціальні, гастрономічні та комерційні

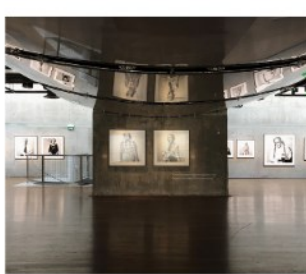
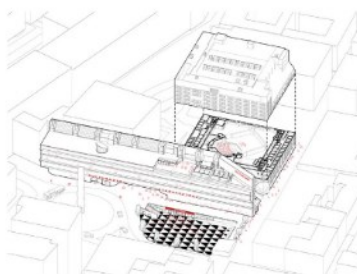
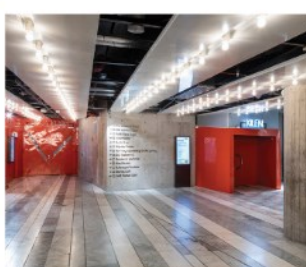

Послуги (сервіс): міський театр, спеціальні програми та заходи для дітей та сімей, включаючи дитячі бібліотеки та інтерактивні простори; рівень з ресторанами та кафе, включаючи панорамний ресторан з видом на місто; зпровадженням та організацією концертів, виставок, кінопоказів ; кілька бібліотек для різних вікових категорій, зокрема Kulturbiblioteket; мовний та книжковий клуб; мухей та магазин.

Унікальні особливості: Kulturhuset Stadsteatern у Стокгольмі є унікальним багатофункціональним культурним центром, що поєднує театр, бібліотеки, виставкові простори, кінотеатри, концертні зали, освітні центри та гастрономічні заклади в єдиній структурі. Важливою особливістю є динамічна зміна програм та трансформація мистецьких залів (сцен). Поєднання мистецької події, фестивалі, інтерактивні заходи та широкий спектр діючих програми на базі читалень для дітей та батьків.

Рис. 1.12. Приклади практик Данії та Швеції

Один із прикладів сімейного дозвілля в США – це Дитячий музей у Бостоні (Boston Children's Museum). Музей є інтерактивним закладом для дітей, розташованим у Бостоні, штат Массачусетс, США. Заснований у 1913 році, він є одним із найстаріших дитячих музеїв у світі. Місія музею полягає в тому, щоб стимулювати навчання дітей через інноваційні виставки та програми, що заохочують дослідження, творчість і розвиток [164].

Приклади закордонних практик США дотичних до «концепції багатофункціональних центрів сімейного дозвілля».

ДИТЯЧИЙ МУЗЕЙ В БОСТОНІ BOSTON CHILDREN'S MUSEUM

освітня, розважальна, культурна, соціальна, комерційна



Послуги (сервіс): Постійні та тимчасові виставки. Освітні програми та майстер-класи. Спеціальні події та святкування, організація тематичних днів, фестивалів та святкових заходів для сімей. Магазин подарунків пропонує освітні іграшки, книги та сувеніри для дітей та дорослих.

Унікальні особливості: New Balance Foundation Climb: триповерхова конструкція для лазання, яка сприяє фізичній активності та розвитку моторних навичок у дітей. Japanese House: справжній двоповерховий будинок із Кіото, Японія, який дозволяє відвідувачам зануритися в японську культуру та побут. Art Studio: простір, де діти та сім'ї можуть разом займатися творчістю та мистецтвом. Science Playground: зона, де діти можуть досліджувати наукові концепції через інтерактивні експонати, такі як "Bubbles" та "Raceways".

Рис. 1.13. Приклад практик США

Узагальнена інформація по закладах дозвілля Америки зведена в Таблиці (Табл. 1.6), що охоплює характерні типи закладів, приклади та особливості за наступними типами: комерційні заклади сімейного дозвілля, освітньо-культурні та соціальні заклади, рекреаційні об'єкти.

Характерні особливості закладів дозвілля США

Тип закладу	Приклад	Особливість
Комерційні заклади сімейного дозвілля		
Тематичні парки	Walt Disney World Resort Universal Studios Hollywood	Розважальні комплекси з атракціонами та шоу-програмами, що часто мають унікальний дизайн, відповідний обраній тематиці.
Аквапарки	Schlitterbahn Waterpark	Споруди з водними атракціонами, басейнами та зонами відпочинку, спроектовані з урахуванням сучасних стандартів безпеки та естетики.
Сімейні розважальні центри		Приміщення, що об'єднують боулінг, ігрові автомати, лазертаг та інші розваги під одним дахом, з гнучким плануванням для різних видів активностей.
Освітньо-культурні заклади (змішана форма)		
Релігійні центри, Центри різних культур світу.	JCC (Jewish Community Center)	Окрім духовних функцій, багато церков, синагог та мечетей пропонують освітні та культурні програми для сімей, маючи відповідні приміщення для цих цілей.
Громадські центри (Community Centers)		Будівлі з залами для зустрічей, класами для навчання та спортивними залами, що служать місцем зібрань та активностей для місцевих жителів.
Бібліотеки		Сучасні бібліотеки часто включають дитячі зони, кімнати для проведення майстер-класів та лекцій, створюючи середовище для навчання та спілкування.
Рекреаційні об'єкти (архітектурно включають ландшафтний дизайн, пішохідні доріжки, ігрові майданчики та зони для пікніків)		
Сквери та громадські сади		Менші за розміром зелені оази в міському середовищі, що забезпечують місце для короткочасного відпочинку та спілкування.
Міські парки		Зелені зони з дитячими майданчиками, спортивними полями та місцями для відпочинку, що сприяють соціальній взаємодії та здоровому способу життя.
Національні парки	Yellowstone National Park Yosemite National Park	Простори з природними ландшафтами, стежками для хайкінгу та кемпінговими зонами, що пропонують сім'ям можливість зануритися в природу.

Досвід масштабності та економічних моделей проєктів США в реаліях України є обмеженим у реалізації.

Порівняльний аналіз досвіду проєктних практик закладів сімейного дозвілля різних країн світу.

У різних країнах світу існують відмінні підходи до формування сімейного дозвілля, що відображається в архітектурі, функціональному наповненні та типології громадських просторів.

Підсумовуючи попередній огляд, пропонується узагальнити ключові аспекти розуміння контексту архітектури сімейного дозвілля в різних країнах світу та Україні в порівняльній таблиці (*Табл. 1.7.*) Порівняльний аналіз вітчизняних та закордонних практик проєктування багатофункціональних центрів дозвілля виявив цінний досвід, який може бути адаптований до вітчизняних закладів дозвілля.

У контексті даного дослідження значну увагу було приділено «доступному сімейному дозвіллю»- це безкоштовні або маловартісні форми дозвілля, які мають виражену соціальну складову. Серед міжнародного досвіду, для подальшого дослідження та адаптації до українських закладів дозвілля відзначено наступне.

Порівняльний аналіз виявив унікальні підходи до проєктування багатофункціональних центрів дозвілля в різних країнах, які можуть бути адаптовані в Україні. Зокрема, щодо досвіду Великої Британії запропоновано детально дослідити функційно-планувальну структуру з метою виявлення готових стратегій (*підрозділ 3.1.*); Франції та Іспанії - пропонується опрацювати просторові композиційні рішення та комунікаційні простори (*підрозділ 3.2.*); щодо Данії та Швеції, то пропонується дослідити впровадження засад сталого розвитку в архітектуру з метою виявлення корисних прикладів (*підрозділи 2.4 та 3.3.*). Аналізуючи досвід США, запропоновано розглянути їхні стратегії покращення та методики аналізу закладів дозвілля для побудови відповідного дослідження, що відображено у *підрозділі 3.1.* З досвіду Китаю, пропонується виявити архітектурно-просторові та композиційні рішення, ознайомитися з філософією простору. (*підрозділи 3.2.*).

Цінний вітчизняний та закордонний досвід

Країна	Особливості дозвілля (Унікальність)	Цінний досвід
Україна	Традиційні форми дозвілля. Доступність в порівнянні з ЄС (вартість). Багатий ресурс природної рекреації.	Класична планувальна структура основних функційних блоків та зв'язків традиційних закладів дозвілля (театри, кінотеатри, бібліотеки, палаци культури та молоді).
Велика Британія	Збереження культурної спадщини, економічність та доцільність прийнятих рішень, Інноваційність, увага до деталей, вектор на соціальну доступність, участь громади	Функціональна логіка простору. Дбайливе використання існуючих ресурсів (будівля, територія, культурна спадщина, зелена рекреація). Економічність та ергономіка (мінімізація ресурсів без втрат комфорту). Освітній аспект. Орієнтація на розвиток потенціалу молоді та дітей, суспільства. Рівність. Різновікове залучення. Доступність, що сприяє соціальній інклюзії. Сімейна орієнтація. Інтеграція сучасних технологій в існуючу інфраструктуру. Відповідальність. Високий рівень безпеки.
Франція/ Іспанія	Естетичний відпочинок. Комфорт. Різновікова доступність. Комунікативні простори . Креативні підходи.	Формотворення. Композиційна організація простору. Естетична привабливість. Інтеграція оточуючих ландшафтів.
Данія/ Швеція	Екологічний та інклюзивний підхід. Користь для фізичного та психологічного здоров'я. Логічність та продуманність.	Стале проектування. Збереження природних ресурсів. Інтеграція природи в міське середовище. Орієнтація на громаду. Партисипативне проектування, залучення громадськості до проектування (методика, інструменти). Логічна функційність. «Форма слідує за функцією». Раціональність. Мінімалізм в громадському просторі (скандинавська архітектура). Сімейна орієнтація. Активний спосіб життя.
США	Комерційне дозвілля, масштабні торгово-розважальні центри, інтеграція розваг із шопінгом та гастрономією.	Комерційний підхід. Комплексний аналіз. Стратегія покращення.
Китай	Поєднання традиційних та високотехнологічних форматів дозвілля, інтеграція природи в міський простір.	Поєднання національних традицій та цінностей з інноваційними рішеннями. Філософія простору.

Отже, організаційна структура сімейних центрів дозвілля розвивається за двома основними напрямками:

- *Еволюційним* – під впливом сталого розвитку з урахуванням унікальних традиційних особливостей регіону (приклад – Велика Британія, країни Європи);
- *Кризовим* – в умовах дисбалансу, що характеризується нестабільністю, коливаннями попиту та пропозиції (наприклад, економічний спад призводить до скорочення витрат на дозвілля), а також концентрацією ресурсів у певних регіонах та ринкових сегментах.

Ці чинники безпосередньо впливають на функціонування закладів дозвілля в Україні. Як наслідок, багатофункціональна структура перебуває на початковому етапі формування та має недостатньо розвинену систему взаємозв'язків [130]. Наведена схема (Рис. 1.14) ілюструє процес формування закладів дозвілля в історичному аспекті під впливом як стабільного, так і деструктивного розвитку суспільства.

Безперервний шлях формування передбачає стабільність у культурній та соціальній системі, впровадження інновацій, досягнення балансу між споживанням і соціально-економічним розвитком, покращення стану довкілля, а також вдосконалення й розширення функціональних можливостей і сервісів сімейного дозвілля. На цьому акцентує увагу у своїй монографії З. Герасимчук [22]. Цей напрям є характерним для моделей сталого розвитку суспільства, які реалізують принципи «family-friendly planning» [175,176] та інклюзивності (одна з 17 Цілей сталого розвитку ООН). На дружнє до дітей міське планування сфокусована концепція, що викладена в Посібнику з міського планування, орієнтованого на інтереси дітей ЮНІСЕФ [221]. Епізодичний (випадковий, переривчастий) шлях формування характеризується наявністю дисбалансу в системі культурно-сімейних послуг. Він проявляється в умовах кризових ситуацій — нестабільності у політичній, економічній, екологічній та соціальній сферах [130, 132].



Рис. 1.14. Особливості формування закладів дозвілля

Сталий розвиток суспільства. Сталий соціально-економічний розвиток сприяє виникненню нових потреб населення та засобів їх задоволення, що, у свою чергу, стимулює постійний розвиток і вдосконалення моделей споживання. У результаті з'являються нові типи закладів дозвілля, формується їх комплексне поєднання, розширюється спектр пропонованих послуг. Покращується якість життя, зростають комфортність умов проживання, поліпшується стан довкілля та активізується озеленення територій.

Водночас серед ключових проблем залишається розміщення соціальних об'єктів, що пропонують широкий спектр безоплатних послуг:

- дефіцитом нових територіальних ресурсів для розвитку об'єктів освіти, культури, спорту та сімейних послуг;
- обмеженістю ресурсів для територіального розширення існуючих об'єктів.

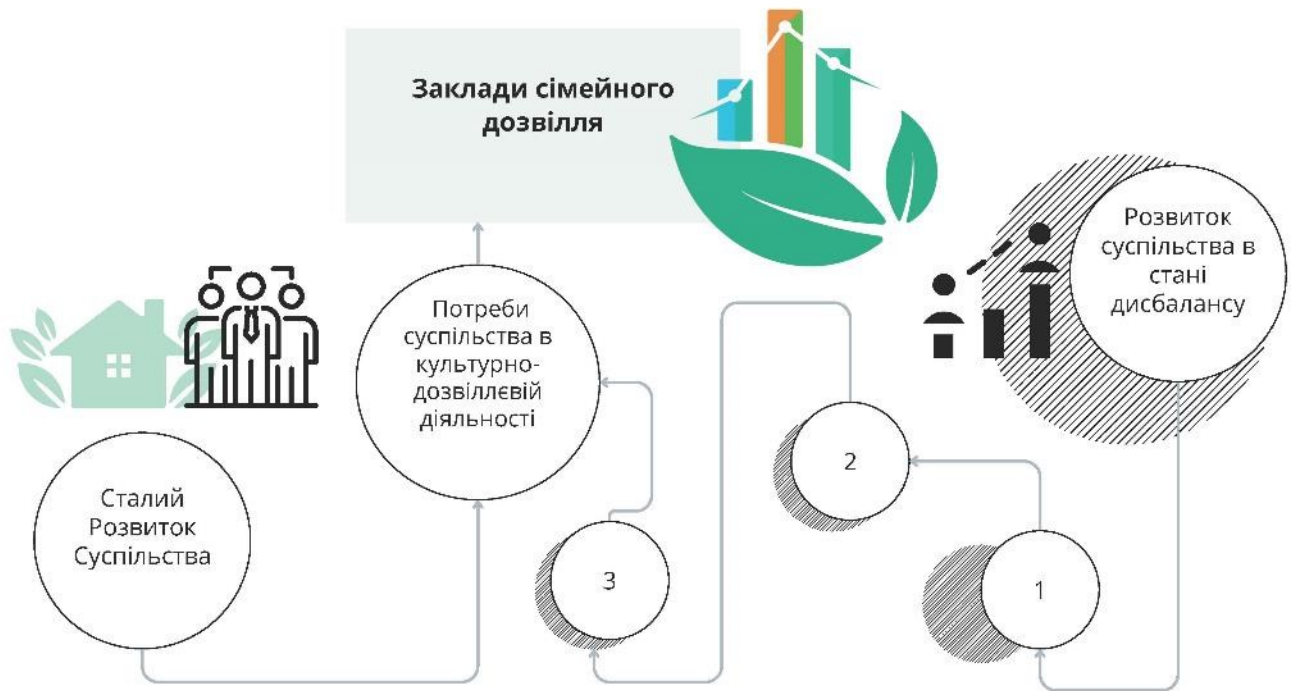
Дисбаланс суспільства. Кризи, що супроводжуються політичною нестабільністю, економічними труднощами, соціальною напруженістю та диференціацією доходів, призводять до стійкого дисбалансу в системі культурно-сімейних послуг [130]. У таких умовах потреби населення зосереджуються на задоволенні базових потреб. Основні особливості цього періоду:

- орієнтація на недорогому та легкодоступному дозвіллі, що забезпечує миттєвий емоційний ефект. Це включає цифрове дозвілля (інтернет, телебачення, ігрові автомати), споживання їжі, солодощів, покупки, соціальну активність в онлайн-середовищі [130, 132];
- відсутність постійної адміністративної уваги до покращення та розвитку закладів відповідно до потреб населення. Об'єкти залишаються занедбаними або на грані знищення, через активну експлуатацію без належних капіталовкладень.

Розглянуті сучасні вітчизняні та зарубіжні практики функціонування закладів сімейного дозвілля стали важливим підґрунтям для систематизації факторів, що впливають на класифікацію багатофункціональних центрів сімейного дозвілля, формування авторської концепції, вдосконалення типології та моделювання основного типу центру в умовах мегаполіса, що буде розкрито в наступному підрозділі.

1.4. Класифікація сімейних центрів дозвілля.

Досить вузьке тлумачення поняття «дозвілля», яке переважає у вітчизняній науковій традиції й трактується як проведення вільного часу від роботи з метою отримання задоволення, призводить до неоднозначного розуміння концепції сімейних центрів дозвілля [11, 12, 15, 67, 110]. Водночас у сучасній гуманітарній науці вже сформовано чітку багатокомпонентну структуру дозвілля, що охоплює різні форми діяльності, мотивації та сенсові складники. Зокрема, дослідження західних науковців – Роберта Стеббінса, Говарда С. Беккера, Дженні Хартел, Сьюзен М. Шоу (Robert Stebbins, Howard S. Becker, Jenna Hartel, Susan M. Shaw) – засвідчують варіативність визначень дозвілля, всебічно пояснюють його як соціокультурний феномен і досліджують його прояви [179, 180, 210].

Сьюзен М. Шоу, зокрема, розглядала гендерні аспекти дозвілля. У своїй роботі «Значення дозвілля в повсякденному житті» вона виокремила чинники, які, на її думку, «найкраще відрізняють дозвілля від недозвілля» – задоволення, свободу вибору, релаксацію, внутрішню мотивацію та відсутність оцінювання. Вона зазначає: «Жоден із цих факторів окремо не можна ототожнювати з поняттям

дозвілля, але комбінація трьох або більше з них дозволяє достовірно ідентифікувати ситуацію як таку, що належить до дозвіллевих» [207].

Особливу увагу заслуговує концепція «серйозного дозвілля» Роберта Стеббінса, яка окреслює три основні форми дозвіллевої активності, релевантні для сімейного середовища: хобі, аматорство та волонтерство. За Стеббінсом, ці форми сприяють особистісному розвитку, формуванню соціального капіталу, удосконаленню навичок, а також зміцненню міжособистісних зв'язків між людьми, що поділяють спільні інтереси та цінності [211].

У контексті проектування багатофункціональних центрів сімейного дозвілля запропоновано авторське представлення концепції “серйозного дозвілля” Роберта Стеббінса з діаграмами дозвілля Дженні Хартел (Jenna Hartel) [179, 180, 211]. Такий підхід дозволяє адаптувати під універсальну концепцію багатофункціонального сімейного центру дозвілля до українських соціокультурних реалій. Структуру дозвілля, що стала основою для типологічного аналізу запропонованих центрів, подано на схемі (Рис. 1.15), що демонструє наступні ключові форми дозвілля:

Несерйозне дозвілля включає дві форми – випадкову та повсякденну. Повсякденне дозвілля охоплює спонтанні, нерегулярні та здебільшого пасивні види діяльності, які не потребують значних зусиль або спеціальних навичок. Це може бути перегляд програм, читання з метою розваги або прогулянки без конкретної мети.

Терапевтична рекреація передбачає фізичне та психічне відновлення або поступове поліпшення стану здоров'я людини через поєднання лікування й рекреації в межах організованого дозвілля (реабілітація). Детально цей напрям досліджували Смаль І. та Харченко О., що висвітлено у їхній праці [125].



Рис. 1.15. Структура змістовного дозвілля (за Р. Стеббінсом та Д. Хартел) в контексті багатofункціонального центру сімейного дозвілля.

Змістовне дозвілля охоплює аматорство, хобі та волонтерство. Аматорство – це участь у діяльності, подібній до професійної, але без фінансової винагороди (наприклад, мистецтво, музика, спорт, наука), яка здійснюється на високому рівні й приносить задоволення як від процесу, так і від результатів. У деяких випадках така діяльність сприяє зменшенню проявів хвороби або подоланню тимчасової непрацездатності [172]. *Хобі* – це систематична, тривала діяльність із певною спеціалізацією, якою людина займається у вільний час для власного задоволення та набуття навичок. Це можуть бути колекціонування, рукоділля, садівництво та інші заняття, що приносять радість і сприяють особистісному розвитку. Хобісти, на відміну від аматорів, не мають професійної орієнтації, хоча іноді їхня діяльність може мати комерційні еквіваленти або невелику зацікавлену аудиторію [172]. *Волонтерство* – це добровільна, безоплатна діяльність, спрямована на допомогу іншим або розвиток спільноти. Волонтери беруть участь у соціальних, екологічних, культурних та інших проєктах, що покращують якість життя та зміцнюють соціальні зв'язки. У багатьох випадках відбувається перехід від епізодичної участі до системного або навіть «кар'єрного» волонтерства [172]. *Серйозне дозвілля* охоплює дві форми. Проєктне дозвілля – це короткотривала, одноразова або нерегулярна діяльність, спрямована на досягнення конкретної мети або завершення певного завдання. Прикладами можуть бути організація святкового заходу, участь у разовій благодійній акції або створення художнього проєкту. Також до форм серйозного дозвілля віднесено професійну відданість («віддану працю»), що, за деякими класифікаціями, розглядається як діяльність, яка виконується з глибокою залученістю, захопленням і відданістю [212].

Отже, концепція «багатофункціональних центрів сімейного дозвілля» ґрунтується переважно на змістовному дозвіллі з інтеграцією елементів терапевтичної рекреації, незначного компонента несерйозного дозвілля (як фрагментарної діяльності), а також, включенням форм серйозного дозвілля. Структура цієї моделі представлена на *Рис. 1.16*. Визначення та відмінності центрів від багатофункціональних центрів сімейного дозвілля систематизовано та представлено на (*Рис. 1.17*) і в (*Табл. 1.8*).

КОНЦЕПЦІЯ БАГАТОФУНКЦІОНАЛЬНОГО ЦЕНТРУ СІМЕЙНОГО ДОЗВІЛЛЯ

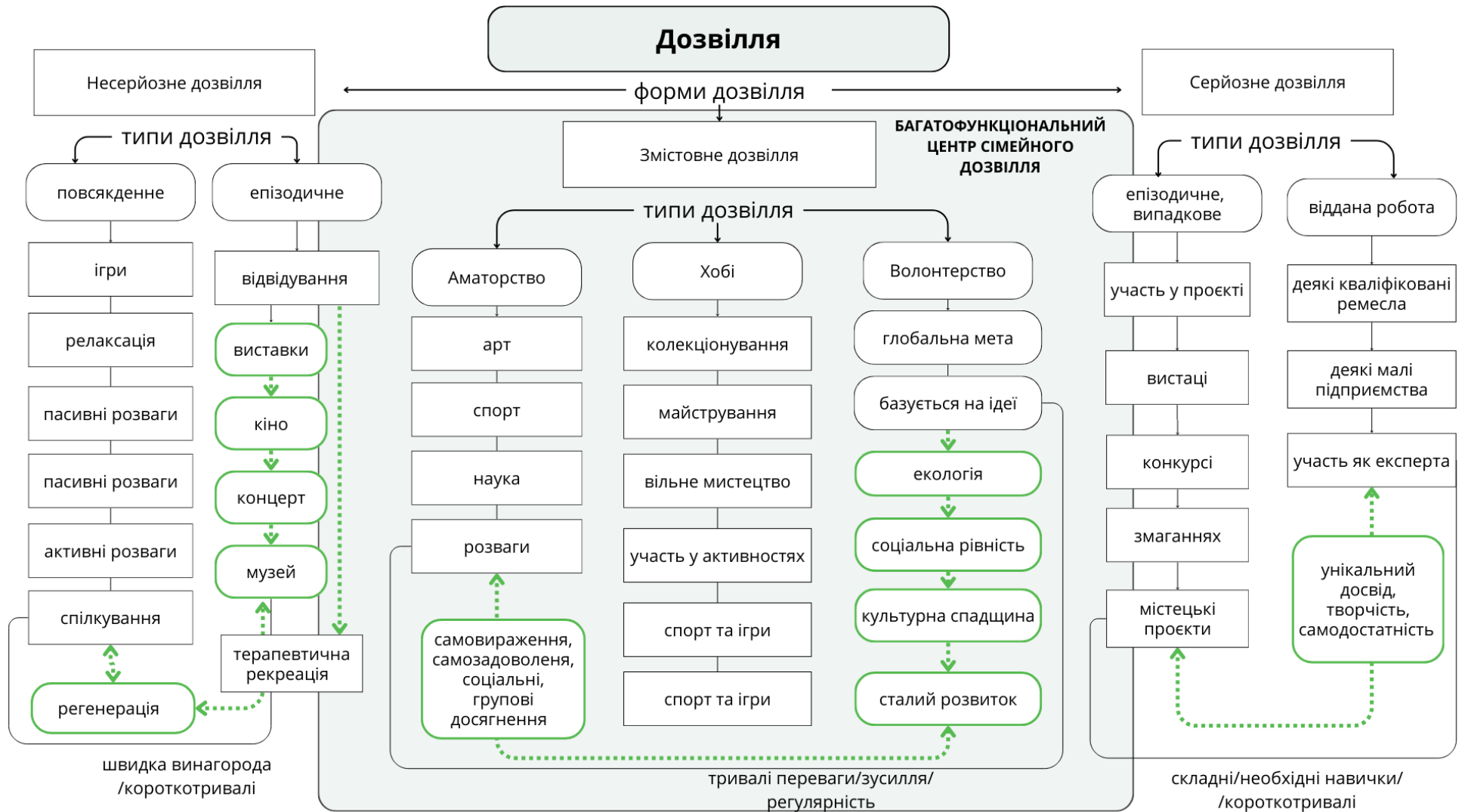

Рис.1.16. Авторська концепція «багатофункціонального центру сімейного дозвілля»



Рис.1.17. Ключові відмінності визначення центрів

Порівняльний аналіз особливостей центрів

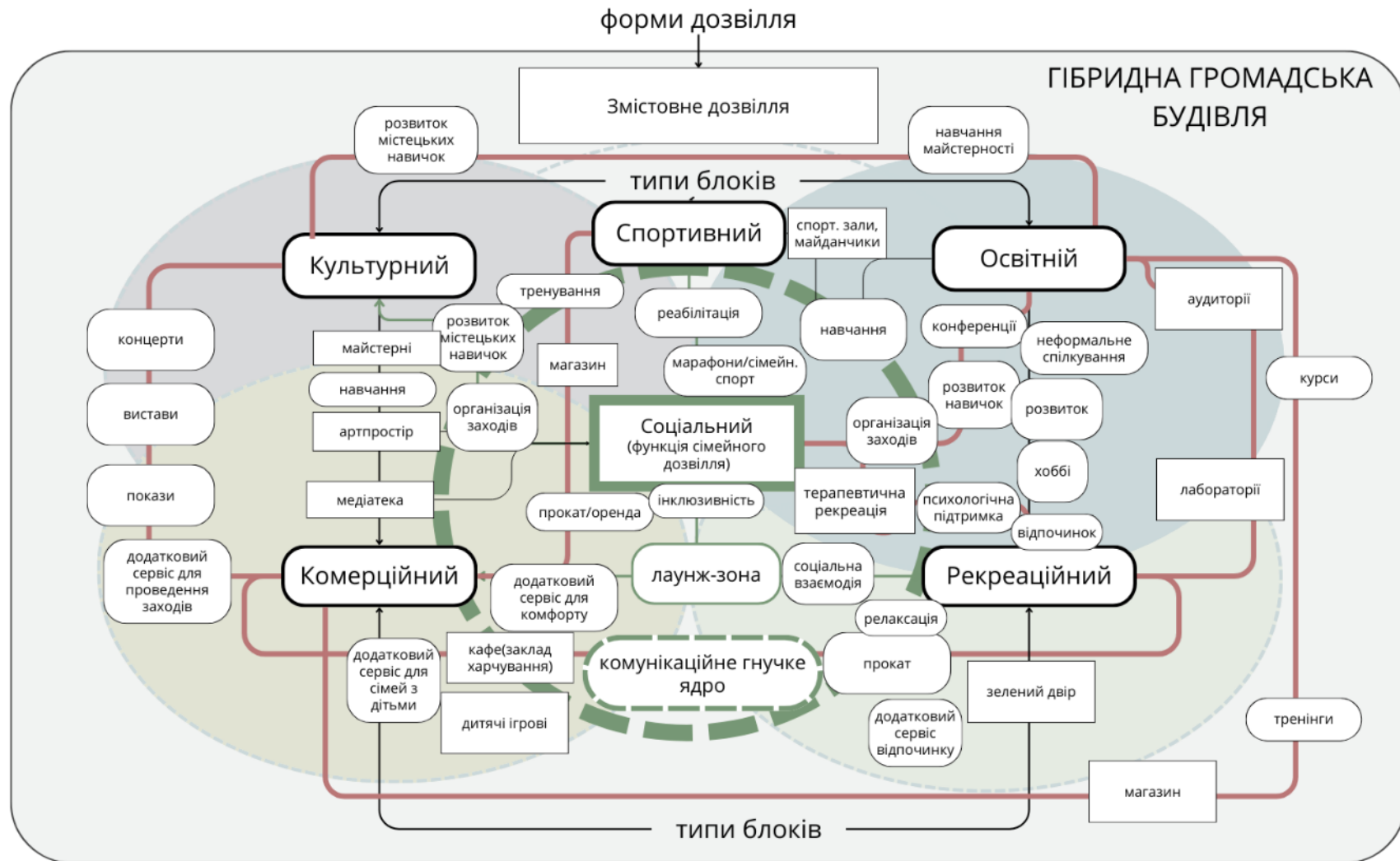
Визначення	Функція	Цільова аудиторія	Особливості
Багатофункціональний центр	Поєднання різних функцій (комерційних, освітніх, культурних, спортивних)	Широка аудиторія	Універсальний об'єкт, що відповідає різним потребам користувачів.
Центр дозвілля	Організація активного та пасивного дозвілля	Відвідувачі будь-якого віку	Спеціалізований на культурному та розважальному відпочинку.
Сімейний центр дозвілля	Сімейний відпочинок та розваги	Сім'ї з дітьми	Врахування інтересів різних вікових груп, безпечне середовище для дітей, інтеграція розваг.
Багатофункціональний центр сімейного дозвілля	Поєднання різних функцій із орієнтацією на сімейний відпочинок (тематику)	Сім'ї та широка аудиторія	Інтеграція комерційних, культурних, розважальних та спортивних функцій з акцентом на сім'ї.

Для визначення багатофункціонального центру сімейного дозвілля, оскільки існує розмаїття інтерпретацій не лише в Україні, а й у всьому світі, необхідно уточнити функціональні складові об'єкта, основні типи просторів та їх призначення для формування інтегрованої архітектурно-функціональної системи. Систематизація наведена у Таблиці (Табл. 1.9). Окрім того, визначення функцій та їх класифікація є необхідною умовою для формування цілісної концептуальної ідеї проекту.

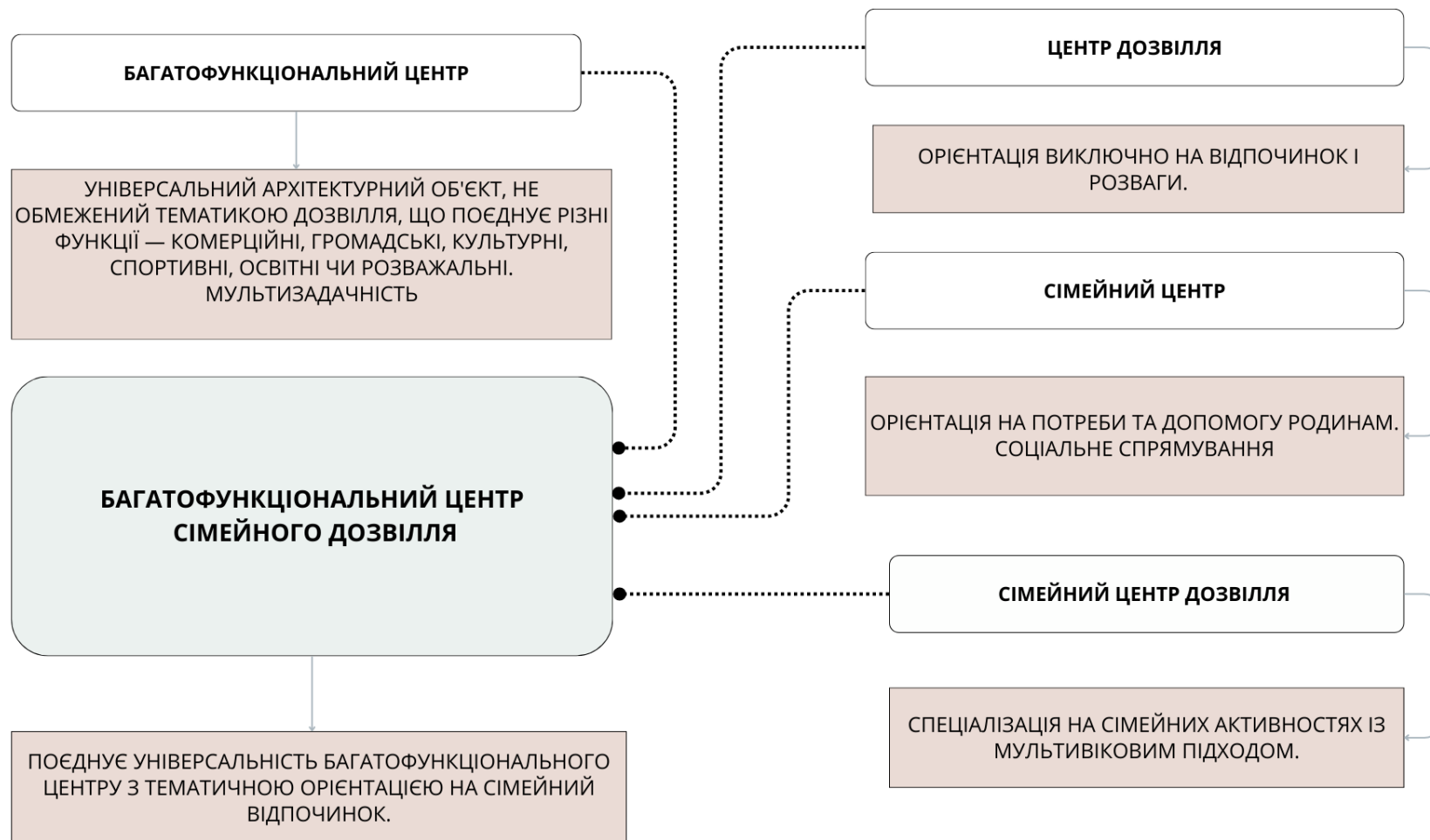
Функція сімейного дозвілля (включає сімейну взаємодію, міжпоколіннєву взаємодію та громадську соціальну активність) є процесом активного спільного проведення вільного часу членами сім'ї, що сприяє зміцненню родинних зв'язків, формуванню спільних цінностей та забезпеченню емоційного балансу.

Функція сімейного дозвілля є **інтегративною**, оскільки об'єднує елементи всіх інших функцій центру дозвілля. **Інтегративна функція сімейного дозвілля** виражається у процесі поєднання різних функцій закладу задля ефективної взаємодії в процесі діяльності та досягнення визначених завдань. Завдяки цьому

сім'я не лише проводить час разом, а й гармонійно розвивається у фізичному, культурному, освітньому та соціальному напрямках.

Таблиця 1.9.

Функціональна організації громадської будівлі та взаємозв'язок з відповідними приміщеннями

Основна функція	Підфункція	Процес	Приклади приміщень / зон
Спортивно-оздоровча	Спортивна	Організація активного відпочинку, фізичних тренувань та змагань.	Спортивні зали, басейни, ковзанки, стадіони, корти, футбольні поля, боулінг зали.
	Оздоровча	Покращення фізичного та психоемоційного стану через оздоровчі практики.	СПА-зони, масажні кабінети, термальні басейни, соляні кімнати.
Культурно-освітня	Культурна	Популяризація мистецтва, творчості, культурної спадщини.	Театри, концертні зали, арт-галереї, музеї.
	Освітня	Формування знань, навичок та вмінь через навчальні активності.	Лекційні зали, аудиторії, лабораторії, майстерні.
	Просвітницька	Поширення знань, інформаційне забезпечення суспільства.	Бібліотеки, інформаційні хаби, коворкінги.
	Наукова	Дослідницька діяльність, підтримка інновацій та експериментальних програм.	Лабораторії, дослідницькі центри, технопарки.
Рекреаційно-дозвілєва	Рекреаційна (Терапевтична)	Відновлення сил, створення комфортного середовища для відпочинку.	Парки, зони відпочинку, сади, зелені зони; кабінети психологічного розвантаження, зони екотерапії.
	Розважальна (ігрова)	Надання можливостей для розваг, активного відпочинку	Кінотеатри, атракціони, інтерактивні зони, доповнена реальність.
Сімейне дозвілля**			
Соціальна**	Сімейна взаємодія/ Міжпоколіннева взаємодія	Створення умов для сімейного відпочинку, інтеграція багатьох функцій для всіх вікових груп.	Дитячі кімнати, сімейні кафе, інтерактивні простори.
	Громадська активність	Створення умов для комунікації та взаємодії, соціальної інтеграції, громадської активності.	Громадські центри, молодіжні клуби, конференц-зали.
Комерційна	Гастрономічна	Забезпечення відвідувачів харчуванням та напоями.	Ресторани, кафе, фудкорт.
	Торгівельна	Реалізація товарів та послуг для відвідувачів.	Магазини, ярмарки, сувенірні крамниці.

Важливо також у межах даного дослідження надати пояснення поняттям функції та багатофункціональності громадських будівель. Отже, функція архітектурно-просторової структури в цьому контексті визначається як цілеспрямована організація простору з метою забезпечення реалізації культурних, соціальних, рекреаційних, оздоровчих, спортивних, просвітницьких та освітніх програм. Натомість багатофункціональність передбачає поєднання різних за характером функцій у межах однієї будівлі чи комплексу для розв'язання комплексних завдань. Прикладами таких поєднань можуть бути: культурно-просвітницька функція (комбінація лекційних залів, аудиторій, бібліотеки, мультимедійних центрів та експозиційних просторів); спортивно-оздоровча функція (поєднання спортивних залів, тренажерних залів, залів для групових занять, басейнів, SPA-зон і медико-реабілітаційних центрів) [178, 177].

Як зазначалося вище, поняття багатофункціональності остаточно не визначене в законодавстві України, а відтак більшість вітчизняних фахівців відносять до багатофункціональних комплексів будівлі, що поєднують щонайменше два функціональні компоненти. Натомість зарубіжний досвід свідчить про необхідність наявності трьох і більше функцій як обов'язкової умови для визначення будівлі як багатофункціональної [41].

Відповідно, встановлення зв'язку між основними функціями багатофункціональних центрів сімейного дозвілля та відповідними приміщеннями є важливим етапом для подальшої роботи. З цією метою сформовано узагальнену таблицю функціонального наповнення громадської будівлі (Табл. 1.8), яка відображає взаємозв'язок між функціями та приміщеннями.

Класифікація (систематизація) центрів сімейного дозвілля є важливим кроком до ефективної організації простору і забезпечення сталого функціонування таких закладів.

Наразі спостерігається активне формування нових підприємств сфери обслуговування та громадських об'єктів, які відрізняються від традиційних типових рішень. У зв'язку з цим постійного перегляду потребують не лише типологія та архітектурно-планувальна організація громадських будівель і споруд,

але й фундаментальні принципи містобудування, а отже – нормативна база має бути актуалізована відповідно до сучасних потреб громад [66].

Аналіз наукових публікацій, у яких розглядаються об'єкти, дотичні до сімейних центрів дозвілля, свідчить про доцільність орієнтації на громадські будівлі з різним функціональним призначенням та рекреаційні комплекси [63, 71].

Згідно з Національним класифікатором будівель і споруд НК 018:2023, центри сімейного дозвілля відносяться до категорії «Будівлі громадського дозвілля, освіти, охорони здоров'я та соціального захисту» [87], яка включає такі класи:

- Будівлі громадського дозвілля — кінотеатри, театри, концертні зали; зали засідань та багатоцільові зали, що використовуються переважно для публічних заходів; музеї, художні галереї, бібліотеки та ресурсні центри. [87].
- Будівлі закладів освіти та дослідних установ [87].
- Будівлі закладів охорони здоров'я та соціального захисту населення [87].
- Спортивні споруди та зали.
- Меморіальні, культові будівлі, історичні пам'ятки [87].

Зазначена класифікація призначена переважно для використання органами державної влади та в офіційних статистичних звітах.

У процесі архітектурного проектування більш актуальними залишаються державні будівельні норми (ДБН), які частково містять методологічні підходи до класифікації. Серед них варто виділити:

- ДБН В.2.2-16 «Культурно-видовищні та дозвілєві заклади» [35];
- ДБН В.2.2-24 «Проектування висотних житлових і громадських будинків»;
- ДБН В.2.2-40:2018 «Інклюзивність будівель і споруд. Основні положення»[36];
- ДБН В.2.2-9 «Громадські будівлі та споруди. Основні положення» [37];
- ДБН Б.2.2-12:2019 «Планування та забудова територій» [34].

Окрім нормативних документів, класифікаційні підходи висвітлюються у фахових навчальних посібниках та дисертаційних дослідженнях, де об'єкти групуються за різними критеріями.

Слід також чітко розмежовувати поняття «класифікація» та «типологія», які нерідко використовуються разом при аналізі будівель та комплексів. Типологія центрів сімейного дозвілля передбачає глибший рівень аналізу – вона охоплює дослідження внутрішніх і зовнішніх зв'язків, визначення типів і моделей, виявлення закономірностей у структурі та організації. Натомість класифікація є формальним розподілом за визначеними ознаками і категоріями, що дозволяє систематизувати об'єкти для подальшого аналізу, статистики чи порівняння [87].

Таким чином, класифікація є першим кроком до поглибленого дослідження типології центрів сімейного дозвілля. На основі наукового аналізу та практичних пошуків з метою виявлення класифікаційних критеріїв організації закладів сімейного дозвілля визначено основні напрямки, що представлені на *Рис. 1.18*.

Основна суть полягає у визначенні специфічних форм і видів організації за різними напрямками. Архітектура дозвілля значною мірою є похідною від дозвіллєвих та рекреаційних потреб населення, які, у свою чергу, визначають завдання щодо соціально-економічного освоєння території або трансформації існуючої інфраструктури. Загальні потреби та мотиви населення, з урахуванням факторів, що впливають на них, можуть бути систематизовані в контексті дозвілля для різних категорій населення.

Така систематизація здійснюється на основі узагальнення відомих ієрархічних систем потреб людини (за Ф. Котлером, А. Маслоу, Р. Макінтошем), а також власного аналітичного підходу:

- Фізіологічні потреби: пов'язані з відновленням фізичних сил (спорт, оздоровчі активності);
- Соціальні потреби: включають взаємодію з іншими людьми, комунікацію та інтеграцію в суспільство (групові заходи, клуби за інтересами);
- Культурно-освітні потреби: спрямовані на інтелектуальний і творчий розвиток (музеї, майстер-класи, освітні студії);
- Рекреаційні потреби: забезпечують відпочинок і релаксацію (парки, зони відпочинку, СПА-програми).



Рис.1.18. Класифікація закладів дозвілля узагальнена

Зважаючи на те, що в сфері багатофункціональних центрів сімейного дозвілля відсутня загальноприйнята система класифікації (що зумовлено складністю самого об'єкта), пропонується класифікувати зазначені типи закладів за такими ознаками: *соціально-економічними та містобудівними*.

До *соціально-економічних умов* належать: якість і комфорт обслуговування, кількісні та якісні характеристики потоку відвідувачів, економічна доцільність функціонування закладу. *Містобудівні умови* включають: розташування, просторову композицію, розміри закладу та наявність інженерної та транспортної інфраструктури.

Отже, класифікацію можна здійснити за такими критеріями:

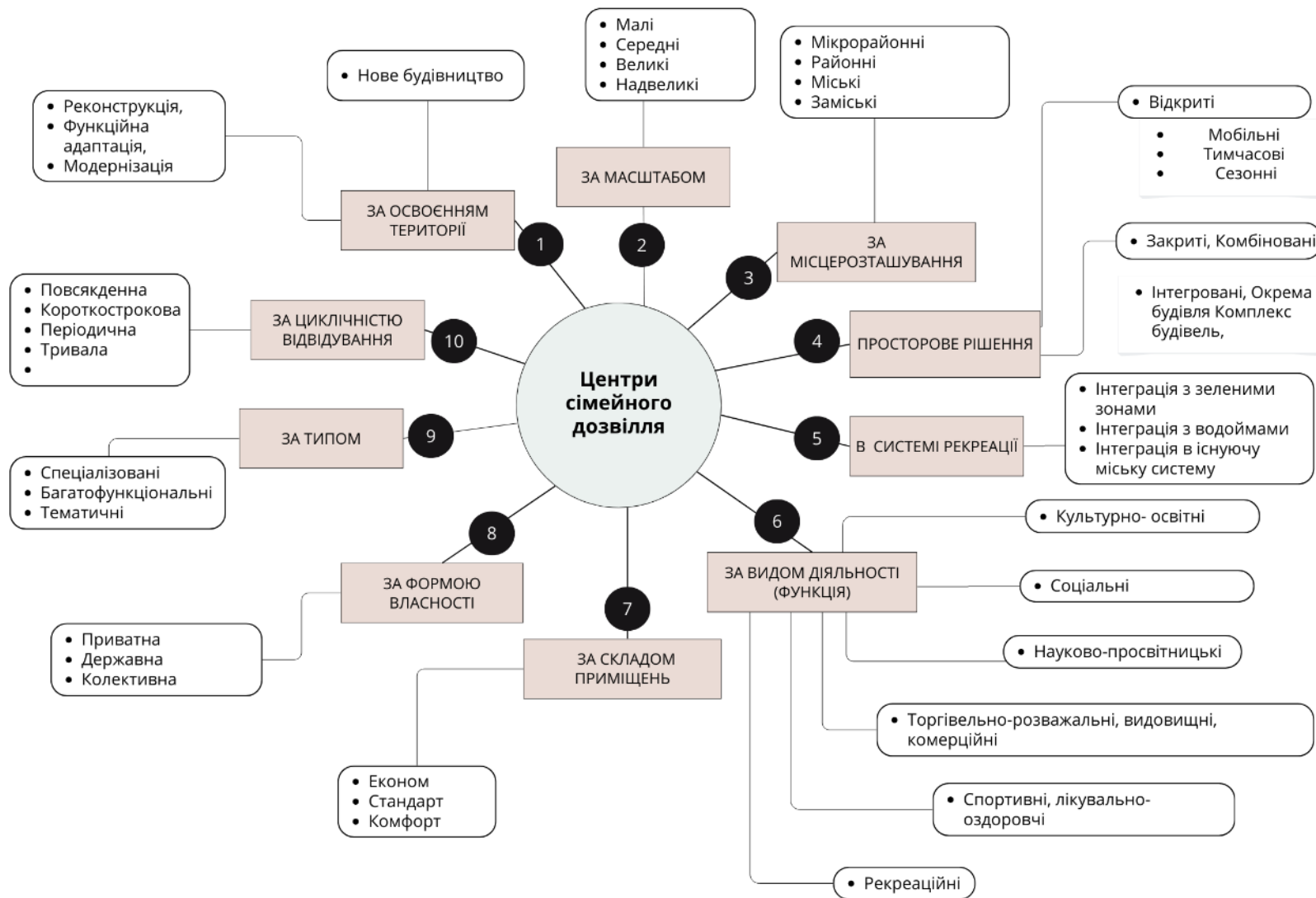
- *Соціально-економічні показники*: тип і кількість відвідувачів, склад функціонального наповнення (приміщення та зони), рівень комфорту, сезонність, форма власності;
- *Містобудівні умови*: функціональний профіль, місцерозташування, щільність забудови, капітальність спорудження..

Усі критерії класифікації перебувають у взаємозалежності. Основним критерієм, що визначає тип закладу, є його *функціональний профіль*.

Класифікація багатофункціональних центрів сімейного дозвілля, яка враховує потреби населення, економічну ситуацію та містобудівні умови, сприяє розвитку міської інфраструктури та створенню комфортного середовища для дозвілля. В умовах сучасної економіки актуальним є впровадження *комбінованих форм* власності, що забезпечують рентабельність об'єкта. Ключовим аспектом при проектуванні таких центрів є їх *інтеграція в існуючу міську, транспортну та інженерну інфраструктуру*, що забезпечує зручність і доступність для різних категорій населення.

Зручне розташування, засноване на аналізі транспортних і пішохідних потоків, щільності забудови, наявності зелених зон, цільової аудиторії та функціонального профілю, сприяє високому рівню відвідуваності. Запропонована класифікація та наведена типологія є основою для просторово-планувального моделювання, здійсненого в наступному розділі 3.

Висновки до розділу 1.

1. Комплексний аналіз наукової та нормативної літератури, вітчизняної та зарубіжної практики за темою дисертації дозволив виділити основні напрямки досліджень формування закладів сімейного дозвілля: міське планування, історія розвитку, соціальні аспекти, формування громадських просторів, внутрішня організація комплексів, принципи сталого розвитку, питання рекреацій та дозвілля. Велику увагу приділено аналізу екологічних проблем, сталого розвитку та інклюзивності. Виявлено, що у вітчизняній літературі багато уваги приділено соціальним і містобудівним аспектам розміщення сімейних центрів, ландшафтній інфраструктурі, рекреації, проблемам організації дозвілля. Разом з тим, типологія закладів сімейного дозвілля знаходиться на початковій фазі формування. Водночас за кордоном центри та комплекси сімейного дозвілля наразі трансформуються у потужні громадські центри, що включають не лише відпочинок, розваги, спорт, навчання та культурні заходи, а й інфраструктуру обслуговування відвідувачів.

2. Досліджено процес формоутворення центрів сімейного дозвілля як громадських закладів, виявлено 3 періоди, які можна вважати періодами формування історичних прототипів: перший період (античність) – визначив формування світової архітектури; другий період (XVI-XIX ст.) – становлення традиційних закладів дозвілля під впливом демократії та розвитку суспільства; третій період (1890-1990 рр) – етап модернізації, універсалізації та створення історичних прототипів радянської архітектури та становлення клубних закладів, розвиток багатофункціональних закладів дозвілля. Встановлено, що історичні аспекти дозвілля майже не привертали уваги сучасних науковців, хоча ще з часів античності дозвілля розглядалось як потужний соціальний феномен.

3. Виявлено складну та багатовекторну еволюцію громадських дозвіллевих закладів, що формувалися під впливом політичних та культурних трансформацій: від традиційних закладів дозвілля, клубів, народних домів і будинків культури XIX – поч. XX ст. до багатофункціональних радянських палаців культури. Кожен етап розвитку відображав як зміни в суспільних наративах, так і в концепціях дозвілля. Виявлено, що надмірна типологія (з 1954р) обмежила індивідуальність,

гнучкість використання простору та його адаптивність до змінних потреб суспільства. Зокрема, радянський період відзначався централізованим державним контролем та стандартизацією громадських закладів, що мали не лише культурно-розважальну, а й ідеологічну функцію.

4. Визначено, що внаслідок економічної кризи 1990-х років радянська модель дозвілля зазнала суттєвого занепаду, що призвело до масового закриття та приватизації закладів культури та дозвілля, та наступної комерціалізації дозвілля у 2000-х роках, що проявилось в появі нових форматів дозвілля, як торговельно-розважальні комплекси, приватні спортивні та розважальні комплекси.

5. Досліджено особливості закордонних практик закладів сімейного дозвілля на прикладі Великої Британії, Франції, Данії, Швеції, Китаю та США. Проведений порівняльний аналіз продемонстрував культурні особливості та індивідуальні архітектурні підходи в кожній країні. Встановлено, що переваги та сильні сторони є не лише в закордонному досвіді, а й у вітчизняному, який є цінним для подальшого застосування.

6. Водночас аналіз досвіду закордонної та вітчизняної практики проектування та будівництва сімейних центрів дозвілля довів необхідність адаптації найкращих світових практик до умов України, враховуючи особливості регіону. Встановлено, що існують значні прогалини у плануванні та реалізації таких проєктів: недостатня інтеграція світового досвіду, обмежене фінансування, не враховуються соціально-демографічні потреби сімей різного типу, а також нерівномірний розподіл таких об'єктів у міському середовищі. Визначено, що структура сімейних центрів дозвілля розвивається за двома основними напрямками: еволюційним, на засадах сталого розвитку з урахуванням традиційних особливостей регіону (Велика Британія, європейські країни) та кризовим (Україна), що характеризується нестабільністю, коливаннями попиту та пропозицій, концентрацією ресурсів в певних регіонах. Як наслідок, багатофункціональна структура в початковій фазі формування з недостатньо розвинутими взаємозв'язками.

7. Проаналізовано зміни поведінкових моделей в США та Великобританії щодо відпочинку та вільного часу протягом останніх 50 років. Виявлено тенденцію до

збільшення користування природними рекреаційними комплексами, а також розвитку типології дозвіллевих комплексів, що включають функції кіно, театру, музики, галерей, освіти, а також є інклюзивними та енергозберезувальними.

8. Разом з тим аналіз планування великих міст України за останні 15 років свідчить про випадковий розподіл соціально-культурних об'єктів, різкий дефіцит земельних ресурсів для розташування об'єктів дозвілля в районах житлових забудов, стихійну забудову торговельними спорудами. Виявлено також, що кризи, нестабільні політичні умови, економічна та соціальна нестабільність та диференціація доходів населення призвели до утворення постійного дисбалансу в структурі культурно-сімейних послуг України. Автором проаналізовано 48 існуючих закладів сімейного дозвілля на прикладі Києва за сімома категоріями. Виявлено наступні недоліки: обмежена функціональність, низький рівень інтеграції послуг (вплив на рівень комфорту сімейного дозвілля), обмежена доступність (різновікова та соціальна), відсутність сучасних рішень (цифровізація процесів, доступ до інформації), обмежена тривалість перебування, відсутність функціональної гнучкості в плануванні, недостатній зв'язок із зеленим каркасом міста, відсутність адміністративної уваги до покращення та розвитку існуючих об'єктів, що призводить до їх занепаду.

9. Проведено класифікацію центрів дозвілля: за розмірами, місцем розташування, просторовим рішенням, положенням в системі озеленення, за функцією, за складом приміщень, формою власності, циклічністю відвідування. Класифікація центрів сімейного дозвілля підтвердила, що їх систематизація є важливим кроком до ефективної організації, підвищення рівня безпеки та доступності, зниження енерговитрат та забезпечення функціонування закладів.

На основі аналізу автором запропоновано концепцію багатофункціонального центру сімейного змістовного дозвілля, визначено структуру змістовного дозвілля в контексті запропонованої моделі. Надано визначення багатофункціональних центрів сімейного дозвілля та їх особливостей, зокрема, відповідність функціональної структури об'єкта основним процесам та їхнього призначення формуванню інтегрованої архітектурно-функціональної системи. Введено поняття

складової соціальної функції – «функції сімейного дозвілля» **як процесу** спільного активного проведення вільного часу членами сім'ї (включаючи сімейну різновікову взаємодію та громадські активності), що зміцнює зв'язки, формує спільні цінності й забезпечує емоційний комфорт та підтримку. Зазначено, що «функція сімейного дозвілля» є **інтегративною**, завдяки чому сім'я не лише проводить час разом, а й гармонійно розвивається у фізичному, культурному, освітньому та соціальному напрямках.

10. Встановлено, що центри дозвілля відіграють ключову роль у вирішенні фізіологічних, оздоровчих, соціальних, культурно-освітніх, рекреаційних проблем, створюючи архітектурно-функціональні простори, що відповідають вимогам різних категорій населення.

РОЗДІЛ 2. МЕТОДИЧНІ ЗАСАДИ ДОСЛІДЖЕННЯ

2.1. Загальна методика та структурна модель дослідження

Загальна методика наукового дослідження багатофункціонального центру сімейного дозвілля, що забезпечує його логічність, послідовність та об'єктивність, об'єднує сукупність універсальних принципів, підходів і методів, які застосовуються на різних етапах роботи. Наукове дослідження у сфері проектування сімейних центрів дозвілля базується на міждисциплінарному підході, основою якого є системний підхід. Він дозволяє комплексно розглядати функціонально-планувальні, художньо-просторові та експлуатаційні характеристики таких об'єктів. До ключових етапів цієї роботи належить *наукове узагальнення*, спрямоване на встановлення взаємозв'язків між досліджуваними явищами та процесами з метою формулювання наукових висновків [102].

Для вирішення поставлених завдань було використано загальнонаукові методи дослідження, зокрема *історико-теоретичний метод* – для роботи з першоджерелами, науковими працями та проектними рішеннями. Його застосування дало змогу простежити еволюцію та прототипи архітектурної типології дозвіллевих закладів. *Історичний метод* було застосовано для аналізу передумов формування закладів сімейного дозвілля шляхом співставлення етапів розвитку й подій у хронологічній послідовності з метою виявлення внутрішніх та зовнішніх зв'язків і закономірностей.

Емпіричні методи було використано під час аналізу досвіду вітчизняних і зарубіжних практик проектування закладів дозвілля, дотичних до концепції багатофункціональних центрів сімейного дозвілля. Зокрема досліджувалися їх функціональна організація, унікальні особливості, архітектурно-просторові рішення, поведінкові моделі відвідувачів, зв'язок організації простору зі сценарністю середовища [101]. На даному етапі були проведені натурні обстеження ряду об'єктів, що передбачало проведення польових досліджень безпосередньо на об'єкті, за допомогою картографування територій та

планувальних схем об'єктів, фотофіксацію унікальних екстер'єрних та інтер'єрних особливостей та використання графоаналітичного методу для візуалізації зв'язків. Результати спостережень фіксувалися в щоденник, та переносилися в електронний вид у вигляді таблиць та схем.

У Розділі 1 було використано метод опису для характеристики окремих кейсів як передумов виникнення багатофункціональних центрів сімейного дозвілля та апробації зарубіжного і вітчизняного досвіду в проектуванні. Кількісний метод було застосовано для визначення просторових параметрів закладів, аналізу площ функціональних зон, співвідношення зон основного та додаткового призначення.

Широке застосування в роботі отримав метод порівняння, що сприяв виявленню спільних і відмінних рис у планувальній організації, функціональному наповненні та архітектурних особливостях закордонних центрів дозвілля. Це стало основою для формування рекомендацій у подальших розділах дослідження. Метод узагальнення було використано в Розділах 1, 2 та 3 для встановлення загальних властивостей і зв'язків між об'єктами та явищами; визначення загальних понять, у межах яких окреслено основні ознаки предметів або явищ відповідного класу. Разом із тим, під час узагальнення були виокремлені також другорядні ознаки, важливі для подальшої систематизації.

Для обґрунтування припущень щодо переваг, недоліків та унікальних особливостей різних практик країн світу було застосовано метод порівняльного аналізу. У дослідженні просторово-планувальної структури багатофункціональних центрів сімейного дозвілля використано методи просторового аналізу та синтаксису простору (авторська методика проф. Олійник О.), що дозволило побудувати конфігураційні моделі запропонованої концепції центру та виявити взаємозв'язки між просторовими елементами й ефективність функціонального наповнення [102].

У Розділі 3, під час аналізу функціонально-планувальних структур, було застосовано метод абстрагування, що передбачав зосередження уваги на ключових

особливостях досліджуваних об'єктів та явищ, а також «мисленне відокремлення» другорядних і несуттєвих аспектів.

Змістовною частиною даного дослідження є використання методу моделювання, що дозволило узагальнити результати у вигляді моделей. Під моделлю розуміється зображення логічної структури, побудованої на основі чисельної інформації про досліджуваний об'єкт.

Комплексний і системний підхід у широкому розумінні сприяв формуванню системи принципів організації та побудови теоретичних і практичних рекомендацій, а також накопиченню знань про систему багатофункціонального центру сімейного дозвілля, що представлено в Розділі 4.

Згідно зі стадіями науково-дослідного процесу було побудовано організаційну структуру дослідження (*Рис. 2.1.*). Комплексний підхід включає методи статистичного аналізу, аналіз передумов виникнення багатофункціональних центрів сімейного дозвілля, функціонально-просторове моделювання, а також екологічний підхід.

Застосування вищезазначених методів дозволило отримати комплексне розуміння процесів проектування центрів сімейного дозвілля, інтеграції цих об'єктів у соціально-економічну та екологічну структуру сучасних мегаполісів, а також сприяло формуванню комфортного й функціонального середовища для сімейного відпочинку.

Науково-дослідний процес у сфері проектування центрів сімейного дозвілля базується на поєднанні традиційних підходів (осмислення багаторічного досвіду проектування, врахування культурно-історичного контексту, модернізація існуючої інфраструктури) та інноваційних рішень (впровадження новітніх технологій, врахування соціальних й екологічних вимог).

Розвиток сучасного проектування вимагає постійного оновлення матеріально-технічної бази та науково-методологічних засад, що є необхідною умовою створення об'єктів дозвілля, які відповідають сучасним вимогам функціональності.



Рис. 2.1. Організаційна структура дослідження

2.2. Методична оцінка чинників, що впливають на архітектурно-планувальну організацію сімейних центрів дозвілля.

Відповідно до ДБН В.2.2-9:2018 та ДБН В.2.2-16:2019, культурно-видовищні та дозвіллеві заклади розглядаються як об'єкти, архітектурно-планувальна організація яких є сукупністю архітектурних і планувальних рішень, спрямованих на забезпечення ефективного функціонування громадської будівлі. Громадська будівля призначена для розміщення установ, підприємств і закладів, що задовольняють культурно-освітні, адміністративні, торговельні, соціально-побутові або рекреаційні потреби населення [35, 37, 71]. Для виявлення закономірностей та взаємозв'язків проаналізовано умови, що впливають на архітектурно-планувальну організацію центрів сімейного дозвілля. Основними факторами, які формують ці заклади в структурі міста, є соціально-економічні та містобудівні умови. Саме вони безпосередньо визначають якість і комфорт функціонування закладу (*див. п. 1.4*). Розглянемо їх детальніше:

Соціально-економічні умови впливають на: тип і потік відвідувачів; склад приміщень і організацію території; місткість, рівень комфорту, сезонність функціонування; форму власності.

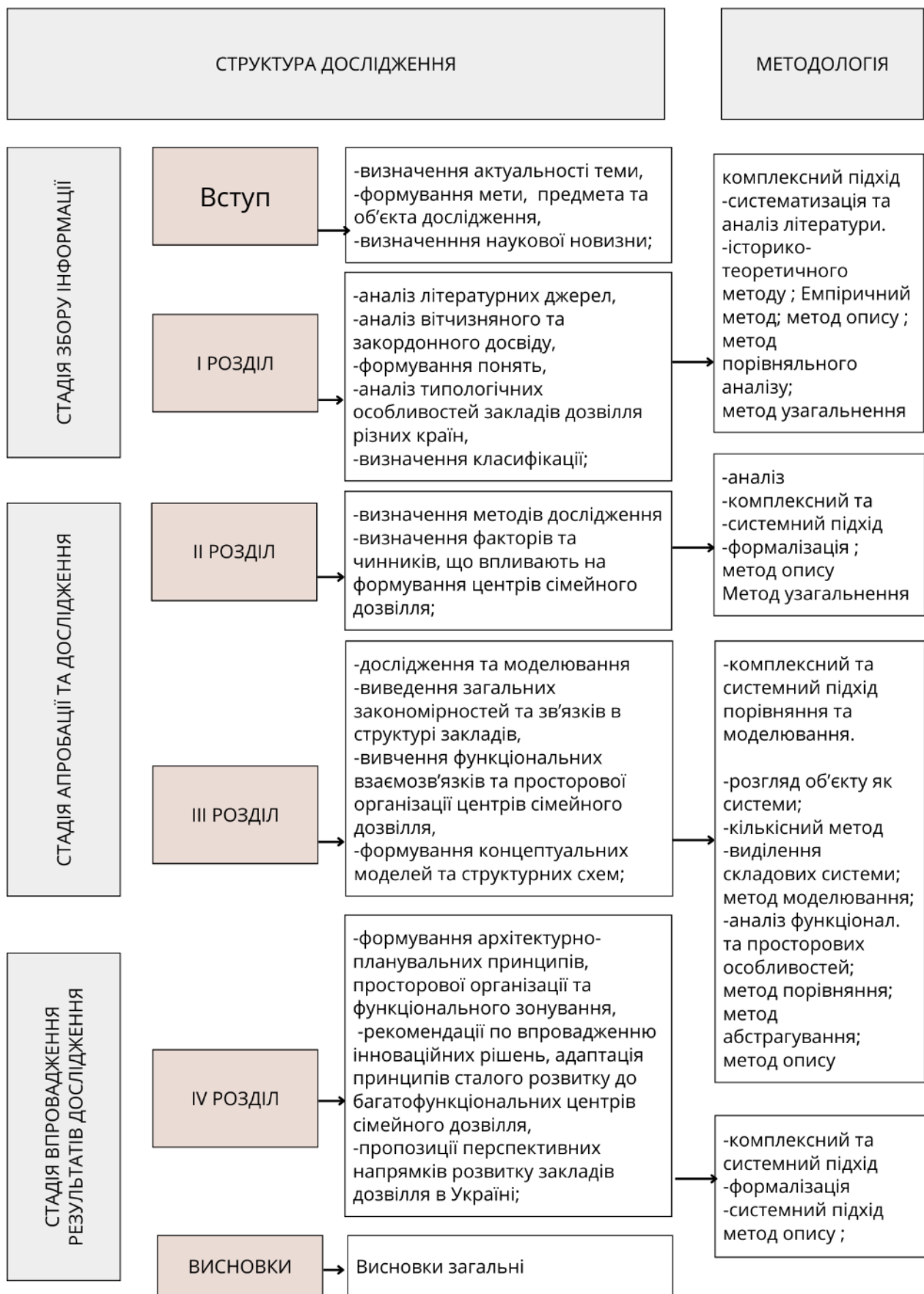
Містобудівні умови визначають:

- тип дозвіллевого закладу за рівнем обслуговування і містобудівним значенням;
- функціональний профіль закладу (структуру функцій);
- щільність забудови та місце розташування;
- тип будівлі (конструктивні характеристики, капітальність, архітектурний стиль).

Під комплексним впливом соціально-економічних і містобудівних факторів формується архітектурно-планувальна організація закладу, що визначає його функціональне призначення (основні та допоміжні функції), площу приміщень і території, поверховість, архітектурний образ і композицію [71].

У свою чергу, це безпосередньо впливає на рівень комфорту закладу, його зручність, естетику, ефективність використання простору та ергономічність.

Основні чинники, що визначають архітектурно-планувальну організацію сімейних центрів дозвілля, наведені на *Рис. 2.2*.



Рис 2.2. Основні чинники, що впливають на архітектурно-планувальну організацію

Методична оцінка чинників, що впливають на архітектурно-планувальну організацію сімейних центрів дозвілля, має ґрунтуватися на комплексному підході, який враховує міждисциплінарні знання з економіки, маркетингу, менеджменту, соціології та психології споживача. Зокрема, маркетингові дослідження дозволяють виявити поведінкові особливості споживача, що є важливими для розуміння ринкової динаміки функціонування громадських закладів дозвілля.

У праці «Основи маркетингу» (Котлер Ф., Армстронг Г.) визначено базові принципи маркетингової стратегії, які є доречними при формуванні концепції сімейних центрів дозвілля. Дослідники Котлер Ф., Картаджайя Х., Сетіаван А. простежують еволюцію маркетингових стратегій – від продуктового підходу до орієнтації на індивідуальні потреби користувачів, що може бути корисним для програмного зонування центрів сімейного дозвілля [60, 61].

Особливу увагу слід звернути на психологічні та соціальні аспекти поведінки споживачів. Так, вітчизняні науковці Бабко Н., Мандич О., Квятко Т., Сєвідова І., Романюк І. аналізують чинники, що впливають на прийняття рішень, зокрема мотиваційні аспекти.

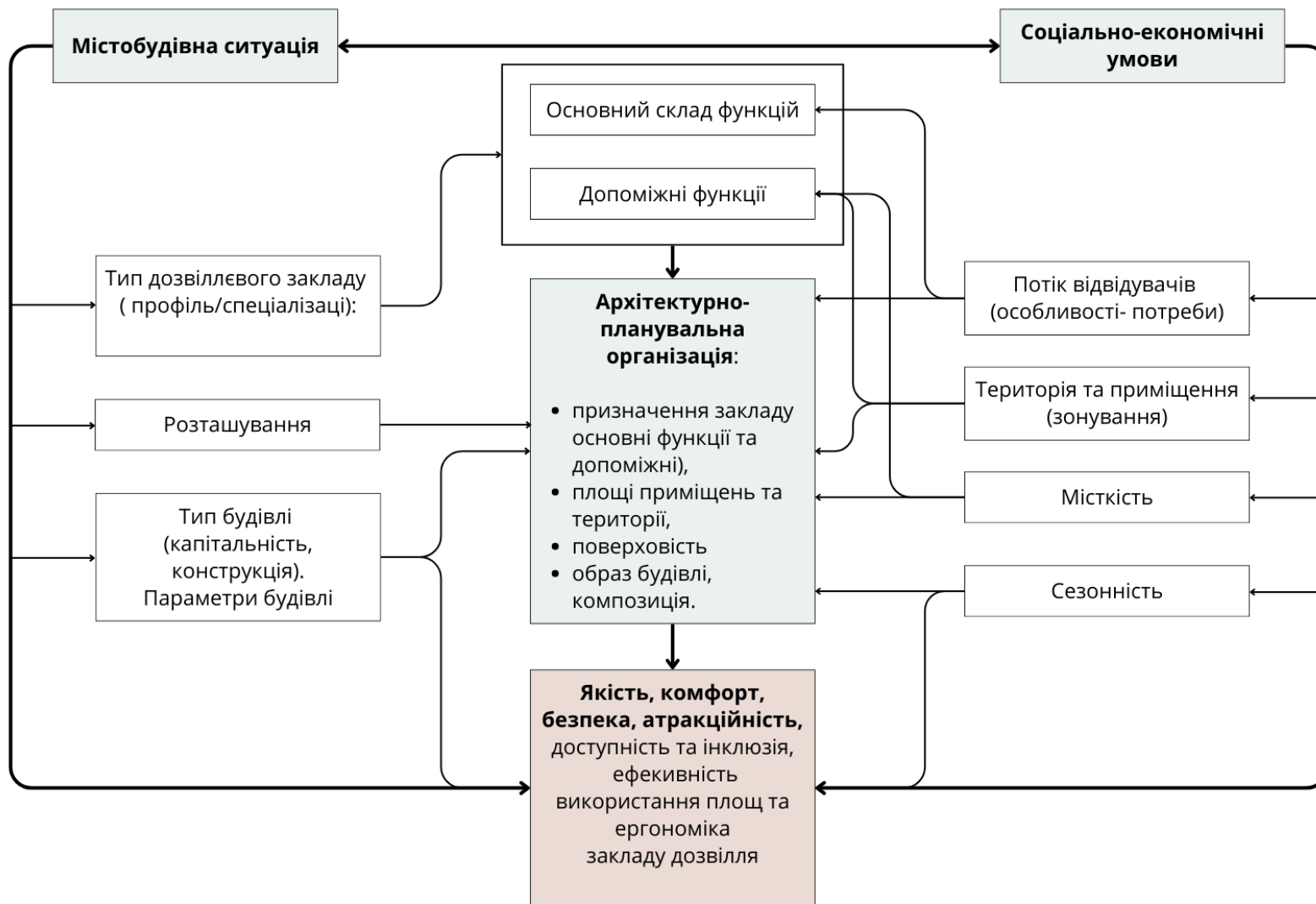
Такий підхід був раціональним протягом останніх 30 років, коли аналізувалися окремі чинники, проводилися вибіркові дослідження, і на основі результатів формувалися базові принципи стратегічного проектування типологічних моделей. Однак сьогодні такий звужений фокус вже не охоплює актуальні проблеми й потреби конкретного місцезорозташування та громади, хоча його можна застосовувати на початкових етапах прийняття оперативних рішень. Власні пропозиції щодо нових підходів автор наводить у *підрозділі 3.2*, зокрема на основі методики партисипативного проектування.

Отже, соціально-економічні чинники району чи міста визначають взаємодію закладу із суспільством та рівень задоволення потреб населення, що можна охарактеризувати через такі показники:

- *Потік відвідувачів і тип користувачів*: включає кількість осіб, які відвідують заклад у певний період, а також тривалість, регулярність і сезонність відвідувань. Тип користувачів визначається за *соціально-демографічними*

характеристиками (вік, стать, сімейний стан, соціокультурний контекст) та *економічними чинниками* (рівень доходів, мета та частота відвідувань).

- *Склад приміщень і організація території*: включає рекреаційні простори, зони відпочинку, функціональне зонування, орієнтацію на потреби різних вікових груп, рівень комфорту, основні приміщення обслуговування та сервісу.

- *Функціональне наповнення*: формується відповідно до рівня доходів населення та потреб і охоплює *соціальні, персональні, культурні та рекреаційні послуги* [55]. Можливе включення як *комерційних послуг* (SPA, ресторани, індивідуальне навчання), так і *соціально доступних функцій* (кінотеатри, ігрові кімнати, спортивні майданчики).

- *Місткість і рівень комфорту*: визначаються нормативами проєктування, розрахунковим потоком користувачів, очікуваним рівнем комфорту.

- *Сезонність*: обумовлена кліматичними умовами регіону.

У свою чергу, містобудівні чинників визначають взаємодію закладу із містом та районом, та рівнем інтеграції в загальну інфраструктуру, що можна охарактеризувати через такі показники:

- *Тип власності*: формує фінансову модель (державна, приватна, змішана).

- *Тип закладу за рівнем обслуговування*: відображає потреби конкретної громади чи району.

- *Функціональний профіль*: визначає переважання тих чи інших функцій – *розважальних, культурних, освітніх, рекреаційних або спортивних*.

- *Щільність забудови*: пов'язана з містобудівним контекстом — щільність та поверховість, наявність зелених зон.

- *Місцезоташування*: включає *транспортну доступність*, зв'язок із соціальною інфраструктурою (школи, житлові будинки), розмір ділянки, тип навколишнього середовища. Важливими також є *локалізація у структурі міста*, наявність *відкритих парковок та озеленення*.

- *Тип будівлі*: враховує вимоги до конструктивних рішень, технологій будівництва, матеріалів та інженерного забезпечення.

З урахуванням перерахованого, для ефективної інтеграції центрів сімейного дозвілля в міське середовище, особливої уваги потребують основні показники впливу на їхню архітектурно-планувальну організацію (Табл. 2.1).

Таблиця 2.1.

Показники впливу на архітектурно-планувальну організацію

Показник	Пояснення	В проєктуванні
Потік відвідувачів	Кількість осіб, які відвідують заклад дозвілля протягом певного періоду часу. Враховуються тривалість, регулярність, сезонні коливання	Пропускна здатність закладу, необхідна площа приміщень та зон. У районах із високою щільністю населення створюються заклади великої місткості, у малонаселених – локальні.
Тип користувачів	Категорія осіб, які користуються послугами закладу дозвілля, з урахуванням віку, статі, сімейного стану, соціально-економічного статусу, поведінкових характеристик.	Орієнтація на різні вікові групи, рівень комфорту, склад приміщень, планування зон.
Склад приміщень і організація території	Врахування рекреаційних просторів, зон відпочинку, функційного зонування, сервісних приміщень.	Планувальні рішення, склад приміщень (зони відпочинку, харчування, атракціони), інтеграція із прилеглими територіями.
Функціональне наповнення	Вплив рівня доходів населення на спектр послуг – від соціальних до персоналізованих.	Включення комерційних (SPA, ресторани, індивідуальне навчання) та соціально-доступних (кінотеатри, ігрові майданчики) послуг.
Місткість та рівень комфорту	Будівельні стандарти, очікуваний рівень комфорту, розрахунковий потік користувачів.	Визначення площ приміщень, місткості, ширини коридорів, евакуаційних виходів, зон для людей з обмеженими можливостями.
Сезонність	Кліматичні умови регіону, сезонні коливання відвідуваності.	Облаштування відкритих зон і затінених просторів для літа, критих приміщень для цілорічного використання.
Тип власності	Фінансова модель закладу (приватна чи державна власність).	Масштаб проєкту, якість матеріалів, інноваційність, тип обслуговування (комерційне чи соціальне).

<i>Продовження Табл.2.1</i>		
Тип закладу за рівнем обслуговування	Потреби конкретної громади або району.	Масштаб закладу: локальний, районний чи міський. У центральних районах розміщують заклади міського значення.
Функціональний профіль закладу	Пріоритетність розважальних, культурних, освітніх, рекреаційних чи спортивних функцій.	Функційне зонування, склад приміщень та планування території.
Щільність забудови	Містобудівний контекст – щільність та висотність забудови, наявність зелених зон.	Визначення розміру ділянки, поверховості будівлі, відкритих зон. У щільних районах розвивається вертикальна забудова.
Місцезорозташування	Транспортна доступність, соціальна інфраструктура, прилегле середовище.	Локалізація в міському середовищі, врахування потоків користувачів, інтеграція в інфраструктуру міста.
Тип будівлі	Вимоги до конструкцій, технологій, матеріалів та інженерних систем.	Капітальність будівлі, архітектурний стиль, інженерні рішення, відповідність містобудівним нормам.

Методика оцінки чинників.

Оцінка соціальних чинників – відповідність планувальних рішень потребам користувачів (офіси, культурні заклади, торговельно-розважальні центри); створення доступного середовища для всіх груп населення, зокрема маломобільних; оптимальний розподіл зон у будівлі для зручного та логічного використання відвідувачами.

Методика оцінки включає аналіз соціологічних опитувань, зіставлення з міжнародними стандартами (зокрема ISO), а також використання розрахункових моделей.

Оцінка економічних чинників – врахування бюджету проекту, що охоплює вартість будівництва, запуску та подальшої експлуатації; ефективність використання площ; раціональне планування внутрішнього простору; можливість модернізації; потенціал адаптації будівлі до інших функцій у майбутньому. Методика оцінки включає економічний аналіз витрат на будівництво та експлуатацію, а також розробку техніко-економічного обґрунтування.

Методика оцінки включає економічний аналіз витрат на будівництво та експлуатацію, розробка техніко-економічного обґрунтування.

Оцінка технічних чинників – забезпечення ефективної роботи інженерних систем (опалення, вентиляція, водопостачання, освітлення); відповідність конструктивних рішень вимогам безпеки та стійкості; наявність інфраструктури: транспортних під'їздів, паркування, зон для завантаження.

Архітектурні та композиційні чинники – формування архітектурного образу (привабливість і впізнаність дизайну) та контекстуальність (органічне поєднання з оточенням, ландшафтом, структурою району).

На основі вищенаведених чинників визначаються ключові характеристики архітектурно-планувальної організації центрів сімейного дозвілля:

1. *Функціональне призначення* – залежить від складу функцій (основні та допоміжні).
2. *Площі приміщень і території* – залежать від щільності забудови, потоку відвідувачів, рівня сервісу.
3. *Поверховість будівлі* – визначається типом забудови (місто / передмістя) та доступною площею території.
4. *Композиція та архітектурний образ будівлі* – формуються залежно від обраного стилю, конструктивних рішень і загального містобудівного контексту.
5. *Методична оцінка чинників* для архітектурно-планувальної організації центрів сімейного дозвілля передбачає комплексний підхід, що враховує потреби користувачів, економічну доцільність, екологічну складову проєкту, технічну ефективність та відповідність нормативно-правовій базі.

2.3. Містобудівні засади розміщення сімейних центрів дозвілля як рекреаційної складової міст.

У сфері містобудування спостерігається тенденція до комплексної забудови територій та розвитку концепції smart-житла. Водночас, проблема хаотичної забудови й недостатнього забезпечення соціальною інфраструктурою окремих

районів залишається актуальною. Окрім транспортної проблематики, ключовим викликом є збереження культурної спадщини та її гармонійна інтеграція в сучасний міський простір. Спостерігається знищення або трансформація історичних будівель без належної адаптації до нових функцій та без урахування архітектурного контексту міста.

Показовим прикладом є ситуація з будівлею Державного інституту науково-технічної інформації на Либідській («Літаюча тарілка» – унікальна пам'ятка модернізму), яка, попри свою архітектурну та історичну цінність, ризикує втратити ідентичність у процесі реконструкції [152]. Історико-культурна спадщина лишається недооціненим ресурсом для створення центрів змістовного дозвілля, а також важливим носієм національної ідентичності та культури.

Паралельно з проблемами неконтрольованої забудови зростає суспільний запит на ревіталізацію міських просторів, що передбачає їхнє переосмислення й інтеграцію до міського ландшафту відповідно до потреб громади. Наприклад, річка Либідь, яка історично була важливим природним елементом Києва, нині розглядається як об'єкт екологічного й громадського відродження та потенційна рекреаційна зона. Міські ініціативи й активістські рухи пропонують створення рекреаційних зон уздовж річки, інтеграцію пішохідних маршрутів, очищення акваторії та формування якісного громадського простору [127]. Як зазначає Олійник О., знищення міських просторів має низку негативних наслідків: спотворення історичних панорам, руйнування блакитної лінії забудови, втрата образу історичних фасадів, візуальне засмічення ландшафтів і, врешті-решт, знищення історичної пам'яті [93].

В умовах обмеженого просторового ресурсу урбанізованого середовища створення сучасних закладів сімейного дозвілля ускладнюється конкуренцією з боку девелоперських компаній та власників комерційної нерухомості, зорієнтованих на прибуткові сценарії. Водночас нові соціально-економічні трансформації стимулюють попит на нові типи будівель і функціональне наповнення. Багатофункціональні центри сімейного дозвілля пропонують спектр

послуг, пов'язаних із відпочинком: розваги, оздоровлення, спорт, освітні та культурні програми для всіх вікових категорій.

У статті І. Древаль та А. Жабіної "Архітектурно-містобудівне моделювання мережі суспільних просторів в центральній частині найкрупнішого міста" обґрунтовано ефективність створення цілісної мережі суспільних просторів як інструменту покращення соціального, економічного та естетичного стану міського середовища. Автори наголошують, що така мережа, на відміну від ізольованих локацій, формує безперервний просторовий ланцюг, підсилює функціональне розмаїття та композиційну цілісність. Також акцентовано необхідність міждисциплінарної співпраці й дослідження доступності таких просторів для всіх груп населення [46].

Розвиток концепції екологічного каркасу міста та соціальної інфраструктури, що ґрунтовно досліджують вітчизняні вчені, як зазначають науковці Древаль І., Рубан Л., Осиченко Г., набуває дедалі більшого поширення в сучасному містобудуванні. Взаємозв'язок між екологічним каркасом та центрами сімейного дозвілля є взаємодоповнюючим: «зелені» та «блакитні» зони створюють сприятливе середовище навколо таких центрів, а останні, у свою чергу, активізують використання відкритих просторів. Публічні парки та сквери підвищують значущість сімейного дозвілля, забезпечуючи простір для прогулянок, спорту, ігор і комунікації. Просторово екологічний каркас, на думку Древаль І., формує інтегровану систему з різнотипних «зелених» і «блакитних» просторів, пов'язаних архітектурно-ландшафтними елементами.

Зі зростанням інтенсивності міського трафіку, небезпеки й поширенням малорухливого способу життя, спостерігається обмеження свободи пересування дітей у урбанізованому середовищі. Це призводить до низки соціальних, фізичних і поведінкових проблем: обмеження фізичної активності (сидячий спосіб життя), зменшення реального спілкування, перехід до цифрового дозвілля, соціальна ізоляція, зростання тривожності.

Аналіз наукових досліджень показує, що діти, які живуть у районах із високою щільністю забудови та багатоповерховістю, мають гірші показники

здоров'я, навчання та соціалізації, ніж ті, що живуть у середньоповерхових житлових середовищах [176].

Водночас глобальна урбанізація має віковий аспект: молодь і діти складають дедалі більшу частину населення міст. Якщо у 1995 році 27% міських жителів були дітьми до 18 років, то вже у 2005 — 43%. Станом на 2025 рік 60% дітей світу житимуть у містах, а до 2050 року цей показник зросте до 86% [176]. Це підсилює необхідність створення середовищ, дружніх до дитини. Для мінімізації негативних наслідків урбанізації важливо залучати дітей до активностей, створювати безпечні зелені зони, покращувати дозвілєву інфраструктуру для різних вікових груп і забезпечувати баланс між реальним і віртуальним життям.

На основі світових урбаністичних підходів і власної аналітики, доцільно розглядати розміщення багатофункціональних центрів сімейного дозвілля як синтез двох ключових компонентів: елемента формування якісного сімейного середовища та складової рекреаційної інфраструктури мегаполісу.

Брент Годеріан, колишній головний архітектор Ванкувера та провідний адепт сімейного планування в містах, виокремлює три основні складові якісного середовища для сім'ї: доступне житло; доступ до медицини, освіти, дитячого догляду та громадських сервісів; рекреація та громадські простори [176, 204].

Схема основних елементів, що впливають на якість сімейного середовища, наведена на *Рис. 2.3*. Вона відображає ключові аспекти — від якісного житла до привабливих громадських просторів, які можуть бути представлені як багатофункціональні центри сімейного дозвілля, інтегровані в житлову структуру району. Такі об'єкти мають задовольняти широкий спектр потреб мешканців — від дитячих ігрових просторів до програм особистісного розвитку. Важливим аспектом їх реалізації є забезпечення безпечного пішохідного, велосипедного та громадського транспортного сполучення.

Важливою складовою інфраструктури міста є рекреація, що включає парки, сквери, зелені зони, водойми, спортивні майданчики, культурні та розважальні об'єкти, а також елементи туристичної інфраструктури. Рекреаційною складовою міста прийнято вважати природні, штучні, соціальні та культурні ресурси, які в

комплексі забезпечують належні умови для відпочинку, оздоровлення, фізичного й духовного розвитку громади [70,149].



Рис. 2.3. Елементи формування якісного сімейного середовища мегаполісу

Сімейні центри дозвілля доцільно віднести до рекреаційної інфраструктури міста, оскільки вони сприяють організації активного, безпечного та якісного дозвілля для різних категорій населення, поєднуючи відкриті та закриті простори. Рациональне розташування і належна організація таких закладів покращують якість життя у місті, знижують транспортне навантаження та сприяють сталому розвитку громади. Вимоги до будівлі та прилеглої території передбачають формування як відкритих, так і закритих рекреаційних зон [8, 28, 34].

Запропонована концептуальна схема інтеграції центрів сімейного дозвілля в рекреаційну інфраструктуру міста (Рис. 2.4) базується на шести основоположних засадах і розроблена на основі сучасних урбаністичних досліджень, зокрема праць Тіма Гілла та концепції «Здорове місто» [176, 204].

Концептуальна схема інтеграції центрів сімейного дозвілля включає :

1. *Забезпечення мобільності та зручного пересування* – реалізується через розвиток транспортної інфраструктури, пішохідних і велосипедних мереж, що

забезпечують легкий доступ до зелених зон і центрів сімейного дозвілля з різних частин міста.

2. *Організація різноманітної дозвіллевої діяльності для містян* – передбачає функціонування багатофункціональних центрів сімейного дозвілля, які пропонують широкий спектр активностей для різних вікових груп і інтересів.
3. *Інтеграція природних елементів у міське середовище* – реалізується через створення та розвиток зелених зон, парків, скверів у поєднанні з центрами сімейного дозвілля та громадськими просторами.
4. *Забезпечення доступу до водних ресурсів та сприяння добробуту* – досягається шляхом облаштування набережних променадів, відкриття й благоустрою озер і берегів річок, створення пляжних зон.
5. *Сприяння соціальній згуртованості* – центри сімейного дозвілля розглядаються як платформи для спілкування, взаємодії та проведення спільного дозвілля.
6. *Сенсорне залучення до міського середовища* – передбачає створення та поєднання просторів, що стимулюють усі п'ять людських чуттів, формуючи позитивний досвід, зокрема через інтеграцію центрів в міський ландшафт.



Рис. 2.4. Інтеграції центрів сімейного дозвілля в рекреаційну інфраструктуру міста

У той же час «об'ємно-просторова динамічність» – наповнення міського простору – відбувається за рахунок появи нових функцій, елементів та трансформації середовища відповідно до потреб людей. Гусев М. у своїй публікації «Загальні принципи формування та розвитку відкритих просторів міст» підсумовує, що *функціональність і різноплановість* впливають на атрактивність публічного простору – як відкритого, так і закритого, – а також на зміну схем руху відвідувачів і зонування [30].

До рекреаційних функцій центрів сімейного дозвілля слід віднести *оздоровлення, естетичне задоволення, соціальна комунікація* [63, 105, 131]. Детально розглянуті основні чинники, що впливають на розміщення багатофункціональних центрів сімейного дозвілля в контексті мегаполісів України. Систематизована інформація узагальнена у схемі (Рис. 2.5.).

Відповідні фактори впливу на розміщення багатофункціональних центрів сімейного дозвілля наведені у (Табл. 2.2).

Типи та класифікацію міських просторів детально опрацював Гусев М. у своїй роботі, присвяченій принципам формування та розвитку відкритих просторів. За його систематизацією, громадські простори міст поділяються на загальноміські, районні та квартальні [27, 30].

Загальноміські простори, як правило, розташовані в центральній частині міста, мають розвинену транспортну інфраструктуру та забезпечують зручний доступ із будь-якого району.

Простори *районного значення* менші за розміром та значущістю, однак відіграють важливу роль на рівні району. Вони є місцевими, повторюються в кожному міському районі, характеризуються більшою доступністю та регулярністю використання.

Мікрорайонні простори (квартальні) розташовані у межах пішохідної доступності в житлових комплексах і задовольняють базові потреби мешканців у рекреації, спілкуванні, а також культурному та спортивному відпочинку. Вони є найменшими за розміром і значущістю та розташовуються всередині житлових кварталів [27].



Рис. 2.5. Містобудівні засади розміщення багатofункціональних центрів сімейного дозвілля

Фактори впливу на розміщення.

Фактор	Критерії
Демографічні фактори	Щільність населення в районі. Частка дітей і молоді, людей похилого віку серед мешканців. Структура потреб місцевого населення (дозвілля, освітні, соціальні послуги тощо).
Транспортна доступність	Наближеність до основних транспортних вузлів або магістралей. Наявність зручної громадської транспортної мережі. Забезпечення паркувальних місць для автотранспорту. Розвинена велосипедна інфраструктура та пішохідні зв'язки.
Економічні фактори	Інвестиційна привабливість та економічний потенціал території. Можливість залучення різних джерел фінансування (державні, муніципальні, приватні). Доступність послуг центру для представників різних соціальних груп.
Архітектурно-планувальні фактори	Відповідність архітектурному стилю та характеру існуючої забудови. Раціональне планування території з урахуванням функціонального зонування. Інтеграція в існуючу соціальну, транспортну та рекреаційну інфраструктуру. Потенціал трансформації або реновації вже наявних громадських просторів.

Отже, спираючись на запропоновану Гусєвим М. О. класифікацію відкритих просторів міст, можна виділити такі центри за рівнем обслуговування та містобудівного значення в контексті сімейного дозвілля: мікрорайонні, районні, міські та заміські.

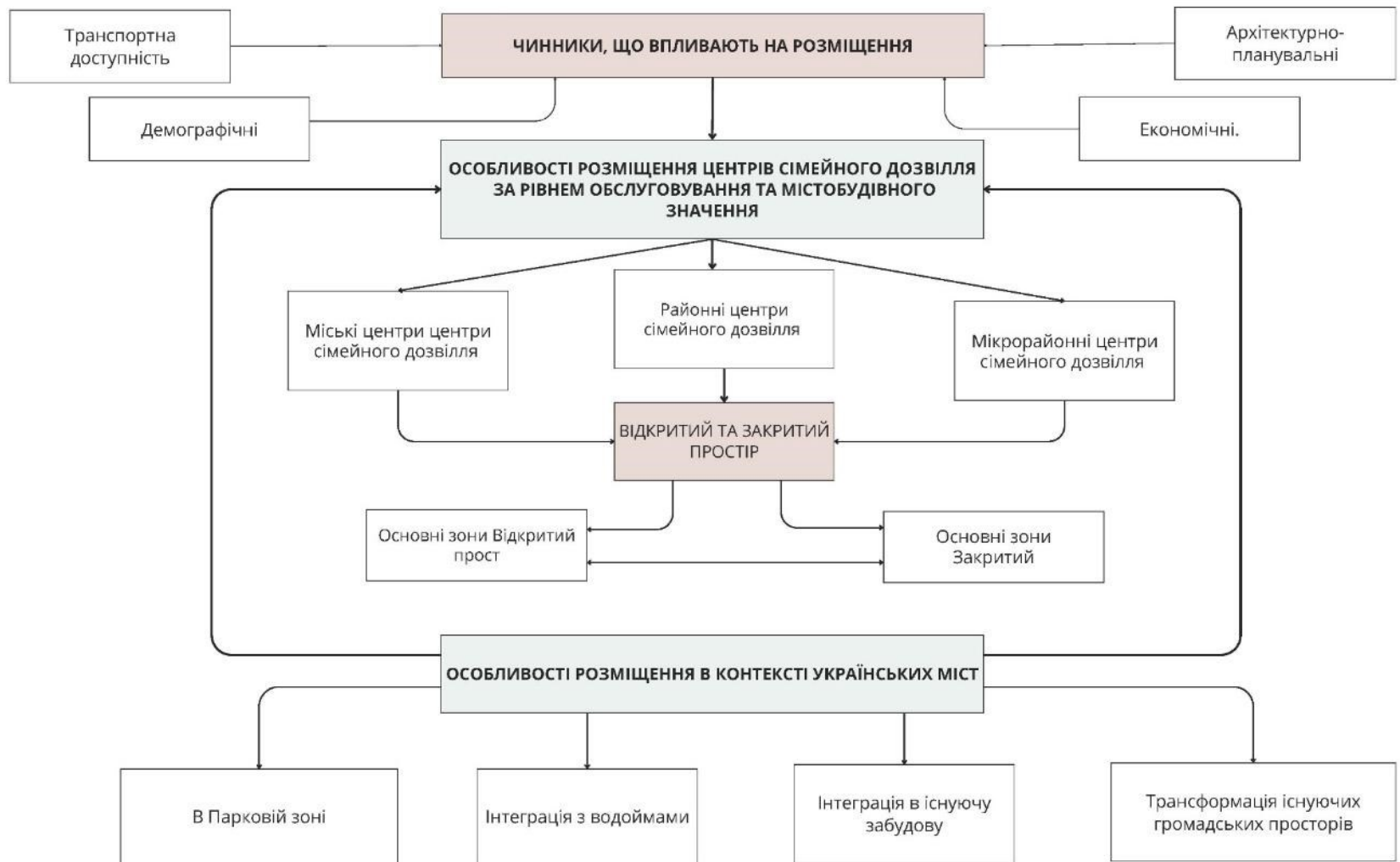
Мікрорайонні центри:

- *Ареал впливу*: обмежений радіус до 1–5 км (оптимально 1–3 км); орієнтовані на мешканців одного або кількох мікрорайонів.
- *Функції*: невеликі парки, дитячі майданчики, спортивні зони, кафе.
- *Розташування*: у пішохідній доступності, поруч із житловими будинками або навчальними закладами.
- *Просторова організація*: компактне планування; акцент на безпечних дитячих зонах; мінімальна забудова, максимальна відкритість природного середовища.

Районні центри:

- *Ареал впливу:* радіус 5–10 км (оптимально 3–7 км); охоплює кілька мікрорайонів або один великий житловий район.
- *Функції:* багатофункціональні комплекси із зонами активного відпочинку, спортивними секціями, кінотеатрами, кафе.
- *Розташування:* поблизу основних транспортних вузлів або у межах зелених зон.
- *Просторова організація:* чіткий поділ території на функціональні зони: активну (атракціони, ігрові простори) та пасивну (прогулянкові алеї, зони відпочинку); забезпечення зв'язку з громадським транспортом.

Міські центри (міжрайонного рівня).





- *Ареал впливу:* 10–20 км; охоплює значну частину міста.
- *Функції:* розважальні парки, аквапарки, зоопарки, культурно-освітні центри.
- *Розташування:* поблизу магістральних доріг, у великих паркових або приміських зонах.
- *Просторова організація:* високий рівень інтеграції з міською інфраструктурою (паркінги, велодоріжки, зупинки громадського транспорту); поділ на великі функціональні зони, поєднані пішохідними маршрутами.







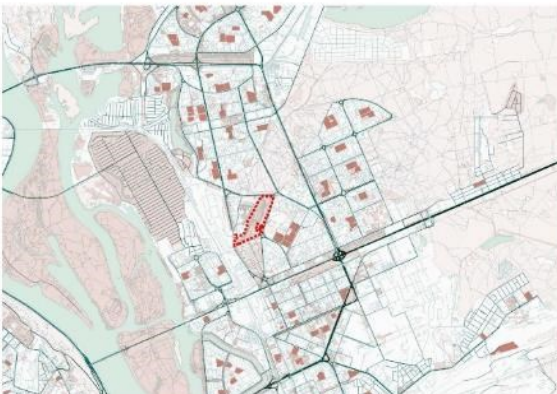

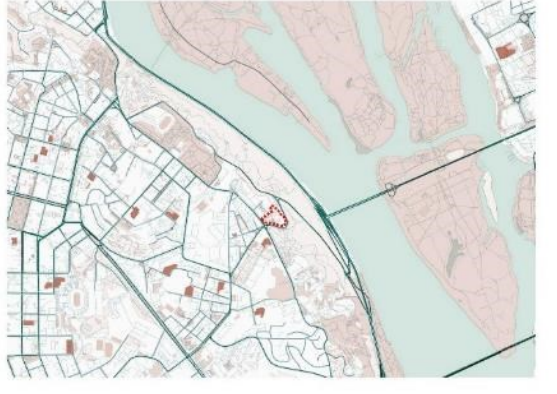

Заміські центри (регіонального рівня):

- *Ареал впливу:* 20–50 км; охоплює декілька міст або територіальних громад.
- *Функції:* еко-рекреаційні парки, кемпінги, історико-культурні комплекси, спортивно-оздоровчі бази, центри активного відпочинку та сімейної рекреації.
- *Розташування:* у природному середовищі – біля лісів, водойм, у межах рекреаційних зон регіонального значення з доступом до основних автомагістралей.
- *Просторова організація:* розгортання у природному ландшафті з максимальним його збереженням; функціональна структура – блокова (освітньо-культурні, спортивно-рекреаційні, медико-реабілітаційні, харчування, проживання); забезпечення транспортної доступності (паркінги, трансфери з міст, вело- та пішохідні маршрути); високий рівень автономності об'єкта, використання

сталих технологій (відновлювана енергія, системи утилізації води, еко-архітектура).

Організація багатофункціональних центрів сімейного дозвілля в структурі міста представлена на *Рис. 2.6.*

	<i>Схема розміщення</i>	<i>В структурі міста</i>
Мікрорайонні		
<i>Трансформація існуючих громадських просторів (гр.будівля по вул. Миропільська)</i>		
Районні		
<i>В парковій зоні, інтеграція з водоймами. (Парк Перемоги)</i>		
Міські		
<i>Інтеграція в існуючу забудову (Палац дітей та юнацтва)</i>		

<p>Міські</p>		
	<p><i>Інтеграція з водоймами (ТРЦ Sky mall)</i></p>	
<p>Заміські</p>		
	<p><i>Трансформація існуючих громадських просторів (ТРК з аквапарком)</i></p>	
<p>Умовні позначення</p>		
		<p><i>Межі ділянки</i></p>
		<p><i>Вуличні дороги</i></p>
		<p><i>Основні магістралі</i></p>
		<p><i>Навчальні заклади (школи)</i></p>
		<p><i>Зелені зони</i></p>
		<p><i>Водойми</i></p>
<p><i>Рис. 2.6. Приклади організації багатофункціональних центрів сімейного дозвілля в структурі міста (м. Київ та околиці)</i></p>		

Враховуючи специфіку планування та забудови українських мегаполісів, пріоритетними є підходи, що забезпечують поєднання природних ресурсів та існуючої інфраструктури. Розміщення центрів дозвілля в паркових зонах та інтеграція з водоймами сприяє створенню комфортних умов для відпочинку, тоді як включення їх у структуру забудови та трансформація існуючих просторів забезпечує доступність і ефективне використання міського середовища. Науковиця Шевченко Л. розглядає прирічкові парки як ключові елементи озелененої структури міста, що сприяють підвищенню якості урбанізованого середовища [155]. У такі зони можуть бути інтегровані й центри дозвілля. У співавторстві з Новосельчук Н. авторка також аналізує технічні та конструктивні аспекти облаштування прибережних територій як потенційних рекреаційних зон у межах міста [154].

Інтеграція багатофункціональних центрів сімейного дозвілля в урбанізоване міське середовище запропонована через такі форми:

- *Парковій зоні* – сімейні центри можуть розташовуватись у великих парках, як-от: Голосіївський парк, парк «Наталка» чи парк «Перемоги» в Києві.
- *Інтеграція з водоймами* – розвиток зон відпочинку вздовж Дніпра чи інших водойм (Гідропарк, Труханів острів).
- *Інтеграція в існуючу забудову* – функціональна адаптація: організація сімейних центрів у зонах із розвиненою інфраструктурою, поруч із зеленими насадженнями або іншими рекреаційними об'єктами.
- *Трансформація існуючих громадських просторів районного значення* – торгівельні центри, кінотеатри, бібліотеки.

При проєктуванні центрів дозвілля в українських мегаполісах рекомендовано враховувати “зелену” складову, зокрема: мінімальна частка озеленення території має становити не менше 30%; також варто передбачити заходи для зниження шуму й забруднення повітря.

Аналіз розміщення закладів відпочинку та дозвілля в структурі міста підтверджує необхідність організації багатофункціональних центрів сімейного

дозвілля як рекреаційної складової цілісної містоутворювальної системи. Існує потреба у створенні рекомендацій щодо наповнення громадських просторів задля їх активізації, з урахуванням світового досвіду та засад сталого розвитку.

2.4. Засади сталого розвитку у формуванні громадських закладів

Виклики сучасного суспільства та стрімка динаміка розвитку мегаполісів зумовлюють необхідність перспективного підвищення якісних і кількісних показників рекреаційних просторів, закладів відпочинку та міжпоколінної комунікації, зокрема через створення багатофункціональних центрів сімейного дозвілля [129, 130]. Така тенденція характеризується виділенням цих центрів у суттєво нову модель дозвіллевих закладів. Теоретичні пошуки, аналітичні розвідки та практичні дослідження підтверджують початкову фазу формування нового типу будівель і зацікавленість суспільства у створенні сучасних центрів дозвілля з урахуванням інноваційних підходів та проектування на засадах сталого розвитку [92, 131].

Відповідно до Програми «Цілі сталого розвитку» Генеральної Асамблеї ООН від 25 вересня 2015 року № 70/1 на період до 2030 року [ЦСР], а також до Національної доповіді «Цілі сталого розвитку: Україна», багатофункціональні центри сімейного дозвілля можуть охоплювати низку цілей сталого розвитку, що відповідатимуть потребам як окремих сімей, так і громад загалом [147].

На сьогодні проблеми формування центрів сімейного дозвілля розглядаються в контексті сталого розвитку міст, який передбачає, зокрема:

- обмеження територіального зростання;
- підвищення комфортності міського середовища;
- створення публічних просторів [92].

З переліку 17 Цілей сталого розвитку ООН визначено 13, які найбільше відповідають концепції багатофункціональних центрів сімейного дозвілля (Рис. 2.8.).

Муссен Н. досліджувала сталі підходи у проектуванні громадських будівель. Запропоновані нею інструменти інтеграції Цілей сталого розвитку можуть бути використані для багатофункціональних центрів сімейного дозвілля [189,191].

Здоров'я та благополуччя (Ціль 3). Впровадження в центрах сімейного дозвілля фізичних активностей та програм для покращення психічного здоров'я (спорт, йога, програми здорового способу життя, психологічна підтримка). Очікуваний результат – зменшення рівня стресу серед батьків і дітей, а також підтримка здорового способу життя.

Приклад реалізації – GAME Streetmekka, Віборг, Данія. *Проблематика* – брак спортивних споруд та висока вартість абонементів, що в поєднанні з легкодоступним цифровим дозвіллям ставить під загрозу здоров'я молоді у містах. *Рішення* – спорт та фізичні активності покращують фізичну форму і сприяють новим знайомствам та соціалізації підлітків (Рис. 2.9) [191].

Якісна освіта та заохочення навчання (Ціль 4). Проведення майстер-класів, тренінгів, навчальних курсів, практичних занять для дітей і дорослих з різних дисциплін (мови, наука, історія, екологія, творчість). *Очікуваний результат* – заохочення всіх вікових категорій населення до постійного навчання та розвитку, особливо для молодих батьків та людей похилого віку.

Приклад реалізації – South Harbour School, Копенгаген, Данія.

Проблематика – високі темпи урбанізації ставлять під загрозу ідентичність та якість життя в міських районах, базуючись на принципах швидкої та ефективної забудови нових територій.

Рішення – ревіталізація портового району Сідхавн в Копенгагені з перетворенням старої промислової зони на новий житловий багатофункціональний район з врахуванням нових громадських просторів, якісних освітніх закладів, що приваблюють місцевих жителів. Проект пропонує широкий спектр активностей та взаємодії з будівлею, враховуючи різноманітні групи користувачів: від маленьких дітей до літніх людей, які прогулюються. І будівля школи, і ландшафт спроектовані з урахуванням доступності для користувачів з обмеженими фізичними можливостями (Рис. 2.10) [191].



Рис.2.8. Цілі сталого розвитку ООН, релевантні для багатofункціональних центрів сімейного дозвілля



Рис. 2.10. South Harbour School, Copenhagen, Denmark. (Приклад -Ціль 4)

Гендерна рівність, більше можливостей для жінок (Ціль 5). Забезпечення рівних можливостей для участі в культурних та освітніх заходах незалежно від статі. *Очікуваний результат* – залучення батьків, зокрема матерів, до спільних заходів та навчання; програми підтримки жінок (психологічні, соціальні, а також програми для повернення до праці після декретної відпустки).

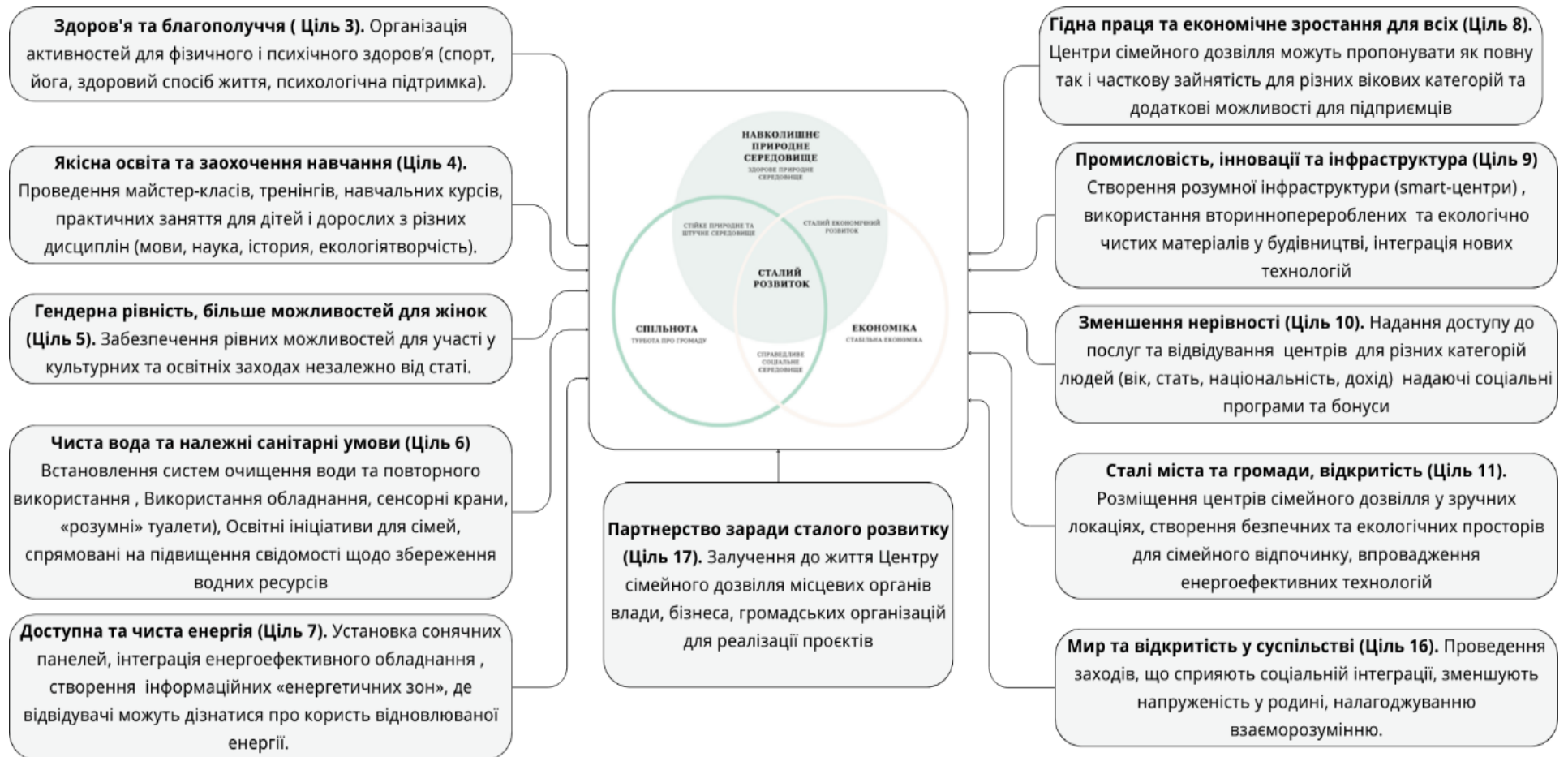
Чиста вода та належні санітарні умови (Ціль 6). Забезпечення доступу до чистої води для всіх відвідувачів, особливо дітей, які часто взаємодіють із санітарними зонами.

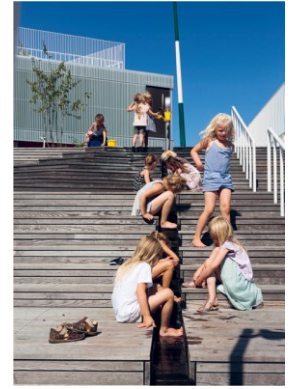

Рис. 2.11. Sydney Park Water Re-Use Project Sydney, Australia (Приклад -Ціль 6)

Встановлення систем очищення води та повторного використання стічної води, використання обладнання, що економить воду (сенсорні крани, «розумні» туалети). Освітні ініціативи для сімей, спрямовані на підвищення свідомості щодо збереження водних ресурсів. *Очікуваний результат* – ефективне використання водних ресурсів у рекреаційних та розважальних зонах, зниження випадкового

споживання води в центрах дозвілля на 30–50%, покращення умов гігієни для відвідувачів, формування екологічної свідомості серед сімей [191].

Приклад реалізації – Sydney Park Water Re-Use Project, Сідней, Австралія.

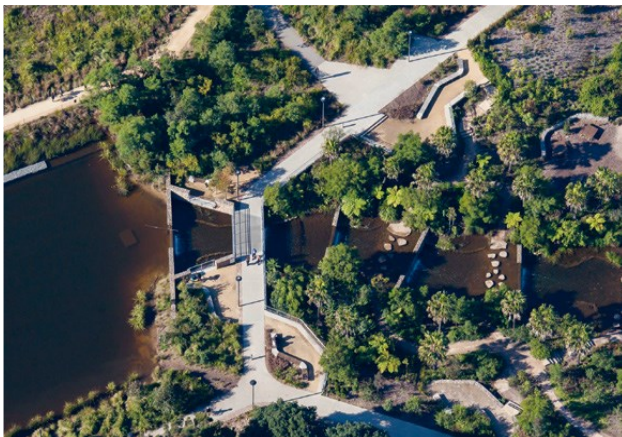
Проблематика – посуха, недостатність водних ресурсів.

Рішення – проєкт повторного використання дощової води у Сіднейському парку (збір, очищення та повторне використання води). (Рис. 2.11) [191].

Доступна та чиста енергія (Ціль 7). Установка сонячних панелей для енергозабезпечення основних зон центру, інтеграція енергоефективного обладнання (LED-освітлення, електроніка класу A++), створення інформаційних «енергетичних зон», де відвідувачі можуть дізнатися про користь відновлюваної енергії. *Очікуваний результат* – скорочення витрат на енергоспоживання до 40% завдяки використанню енергії сонця чи вітру для живлення атракціонів, освітлення та інших потреб центру, суттєве зниження вуглецевого сліду центру завдяки чистим джерелам енергії, популяризація використання відновлюваної енергії серед відвідувачів, підвищення привабливості центру як екологічно відповідального об'єкта [191].



Рис. 2.12. 2226 Emmenweid Emmenbrücke, Switzerland (Приклад -Ціль 7)

Приклад реалізації – 2226 Emmenweid, Emmenbrücke, Швейцарія.

Проблематика – енергоефективність сучасних будівель та вплив людей на експлуатаційні показники.

Рішення – постійна температура в приміщеннях у діапазоні від 22 до 26°C, що досягається завдяки принципам анатомії та фізичної структури будівлі.

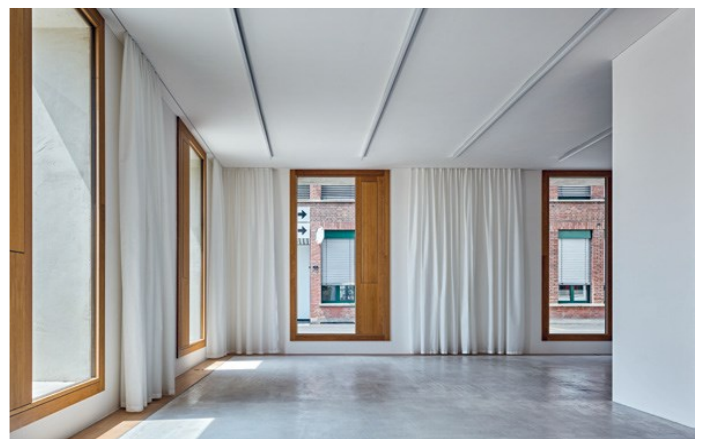
Вентиляційні панелі з сенсорним управлінням контролюють температуру та рівень CO₂ і забезпечують комфортне середовище незалежно від пори року. Двошарові стіни товщиною майже 80 см та обмежене використання скла підтримують стабільну температуру (Рис. 2.12) [191].

Гідна праця та економічне зростання для всіх (Ціль 8). Центри сімейного дозвілля можуть пропонувати як повну, так і часткову зайнятість для різних вікових категорій та додаткові можливості для підприємців. *Очікуваний результат* – підтримка локальної економіки через розвиток інфраструктури дозвілля.

Промисловість, інновації та інфраструктура (Ціль 9). Створення розумної інфраструктури (smart-центри) з підключенням до систем моніторингу та автоматизації, використання вторинно перероблених та екологічно чистих матеріалів у будівництві, інтеграція нових технологій. *Очікуваний результат* – побудова інноваційних центрів дозвілля, які приваблюють більшу кількість відвідувачів, ефективне управління ресурсами та зниження витрат, інноваційні технології сприяють ефективності та сталості, демонстрація новітніх екологічних рішень.



Рис. 2.13. FoldenRoskilde, Denmark (Приклад -Ціль 9)

Приклад реалізації – Folden, Roskilde, Данія.

Проблематика – викиди вуглецю та екологічний слід матеріалів, які використовуються при будівництві.

Рішення – збірна модульна система для будівництва соціального житла має високий рівень енергооптимізації (не лише економна, але й ресурсоенергоєфективна). Типологія коробчастого житла була спланована і розроблена в партнерстві між архітекторами і виробниками, що означає, що всі принципи, деталі, матеріали і процедури оптимізовані для промислового виробництва, тим самим знижуючи вартість і максимізуючи якість у межах суворого бюджету. Коробчата система складається з великогабаритних дерев'яних модулів, які виготовляються промисловим способом і легко збираються на місці. Модулі з тонким корпусом і різною глибиною створюють цікавий і варіативний вираз, що дозволяє оптимізувати приплив світла і використання простору (Рис. 2.13) [191].

Зменшення нерівності (Ціль 10). Забезпечення доступу до послуг і можливості відвідування багатофункціональних центрів сімейного дозвілля для різних категорій населення (вік, стать, національність, рівень доходу) шляхом впровадження соціальних програм та бонусів.



Рис. 2.14. *Musholm Multi-Purpose Hall* (Приклад -Ціль 10)

Очікуваний результат – підвищення доступності якісного дозвілля та освіти для всіх верств населення.

Приклад реалізації – *Musholm Multi-Purpose Hall*, Курсер, Данія.

Проблематика – обмежений доступ до фізичних вправ та улюблених активностей для людей з інвалідністю.

Рішення – створення архітектурних умов для покращення мобільності в будівлі та доступу до активностей через інклюзивні рішення для людей з інвалідністю та обмеженнями у пересуванні.

Musholm Hall – це конференц-комплекс з житловими будинками для відпочинку, спортивною інфраструктурою та просторами соціального призначення. Розширення комплексу новим багатофункціональним залом та 24 будинками для відпочинку демонструє, як сучасна архітектура може покращити якість життя людей з інвалідністю, створюючи простір, що враховує індивідуальні потреби. Усі об'єкти спроектовані таким чином, щоб бути повністю доступними для людей з обмеженою мобільністю (Рис. 2.14) [191].

Сталі міста та громади, відкритість (Ціль 11). Розміщення центрів сімейного дозвілля у зручних локаціях, створення безпечних та екологічних просторів для сімейного відпочинку, впровадження енергоефективних технологій. *Очікуваний результат* – розвиток міської інфраструктури, що підтримує соціальну взаємодію та комфортне життя громад.

Раціональне споживання і виробництво (Ціль 12). Запровадження програм екологічної освіти, систем сортування відходів, популяризація ідей мінімалізму та дбайливого використання ресурсів. *Очікуваний результат* – формування відповідального ставлення до природи та ресурсів у дітей і дорослих.

Боротьба зі зміною клімату (Ціль 13). Використання енергоефективних технологій та природних матеріалів під час будівництва та експлуатації центрів, сприяння озелененню територій. *Очікуваний результат* – скорочення викидів вуглецю, зменшення негативного впливу на клімат.

Мир та відкритість у суспільстві (Ціль 16). Організація заходів, спрямованих на соціальну інтеграцію, зменшення напруженості в родинях, формування взаєморозуміння й поваги. *Очікуваний результат* – створення гармонійного, відкритого суспільства через підтримку сімейних ініціатив і культурного діалогу.

Приклад реалізації – Tūranga, Крайстчерч, Нова Зеландія.

Проблематика – втрата культурної ідентичності, історичної спадщини та елементів міської структури внаслідок стихійного лиха.



Рис. 2.15. *Tūranga Christchurch, New Zealand* (Приклад -Ціль 16)

Рішення – у 2010–2011 роках місто зазнало чотирьох потужних землетрусів, які завдали значних руйнувань. Відбудова Крайстчерча стала не лише технічним, але й культурним викликом. Нова центральна бібліотека *Tūranga* – один із дев'яти ключових проєктів реконструкції, що стала символом надії, єдності та відродження. Вона виконує роль громадського простору, де мешканці можуть зустрічатися, навчатися та відновлювати соціальні зв'язки [191].

Партнерство заради сталого розвитку (Ціль 17). Залучення місцевих органів влади, бізнесу та громадських організацій до діяльності Центру сімейного дозвілля з метою реалізації спільних проєктів.

Очікуваний результат – зміцнення локальних ініціатив у громаді, об'єднання ресурсів і розвиток партисипативного підходу до управління.

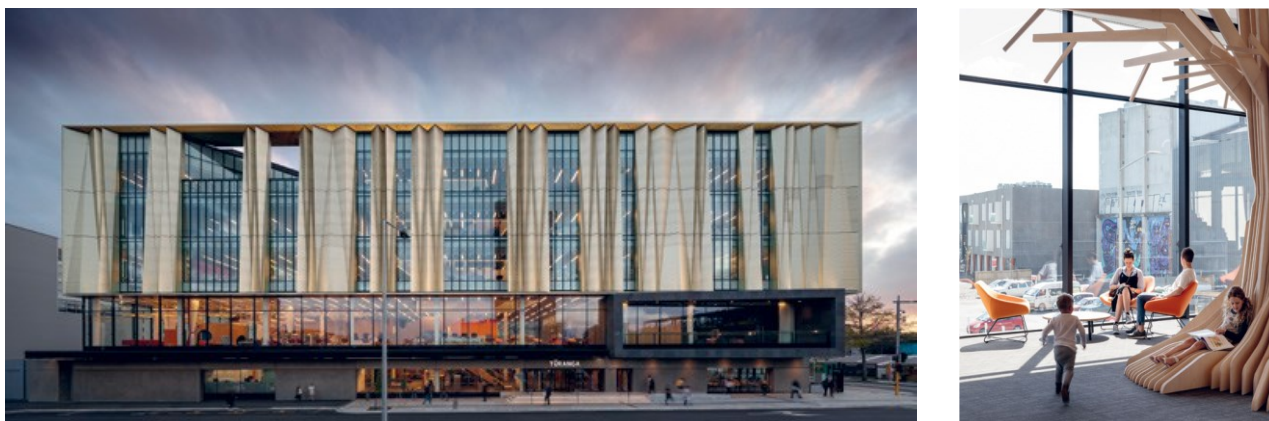
Центри сімейного дозвілля, що діють на засадах сталого розвитку, мають впроваджувати інноваційні та інтегровані підходи, які враховують соціальну інтеграцію, економічну та екологічну стійкість, освітню складову й громадську взаємодію.

Це досягається шляхом запровадження таких умов у закладах дозвілля:

- *Соціальна інтеграція*: доступність та інклюзивність – проєктування з урахуванням потреб людей з інвалідністю; різноманітність програм –

врахування інтересів представників різних національних, соціальних і вікових груп; інтерактивність – активна взаємодія відвідувачів у межах освітніх, культурних, волонтерських чи обмінних програм.

- *Економічна та екологічна стійкість:* соціальне підприємництво та самофінансування – партнерство з локальними підприємствами, оптимізація експлуатаційних витрат; енергоефективність і використання екологічних матеріалів, озеленення територій, створення парків і садів для відпочинку; екологічні ініціативи – організація станцій сортування сміття, еко-заходів для громади.
- *Освітні аспекти:* екологічна освіта – проведення курсів та заходів, що підвищують рівень екосвідомості; дослідницькі центри – вивчення локальних екосистем, історії та культури регіону; майстер-класи – з екологічної творчості, ремесл, інноваційних підходів до збереження ресурсів.
- *Громадська співпраця:* волонтерські програми та активне залучення мешканців до організації подій; адаптація до локальних потреб – формування програм і активностей з урахуванням специфіки громади.

Висновки до розділу 2.

1. 1. Для вирішення завдань дослідження було застосовано загальнонаукові методи: історико-теоретичний метод для аналізу першоджерел і наукових праць; емпіричні методи – для вивчення вітчизняних та закордонних практик проектування закладів дозвілля, натурального обстеження об'єктів, картографування територій, складання планувальних схем, фотофіксації архітектурних особливостей та аналізу візуальних зв'язків із використанням графоаналітичного методу. Для обґрунтування припущень щодо переваг, недоліків і особливостей світових практик застосовано метод порівняльного аналізу. Дослідження просторово-планувальної структури багатофункціональних центрів сімейного дозвілля здійснювалося за допомогою методів просторового аналізу та синтаксису простору (авторська методика проф. Олійник О.), що дозволило побудувати конфігураційні моделі та оцінити ефективність використання площ та функціонального наповнення. Додатково використано методи статистичного аналізу, функціонально-просторового моделювання та екологічного підходу.

2. При методичній оцінці чинників, що впливають на архітектурно-планувальну організацію сімейних центрів дозвілля було виділено наступні групи - містобудівні (враховують взаємодію з містом) та соціально-економічні (враховують взаємодію з суспільством та рівень задоволення потреб населення). З урахуванням наведеного, **для ефективної інтеграції центрів сімейного дозвілля в міське середовище**, надано рекомендації враховувати при проектуванні **наступні показники**: потік відвідувачів, тип користувачів, склад приміщень і організація території, функціональне наповнення, місткість та рівень комфорту, сезонність, тип власності, тип закладу за рівнем обслуговування, функціональний профіль закладу, щільність забудови, місце розташування, тип будівлі (конструкції, технологій, матеріали, інженерні системи).

3. Визначені містобудівні засади розміщення сімейних центрів дозвілля як рекреаційної складової міст. На основі аналізу визначені також основні недоліки та загрози сучасного суспільного життя, а саме: обмеженість сценаріїв дитинства через ріст небезпеки, збільшення міського руху транспорту, зменшення свободи

пересування дітей, малорухливий спосіб життя в обмеженому середовищі; обмеження фізичної активності; перехід до цифрового спілкування та дозвілля; зростаюча соціальна ізоляція, зростаюче відчуття небезпеки в міському середовищі. Визначено, що для нівелювання негативного впливу та наслідків важливо залучати дітей до міських активностей, розвивати рекреації міста, створювати зелені зони та безпечні місця відпочинку, покращувати дозвіллеву інфраструктуру, орієнтовану на різні вікові групи, сприяти створенню оптимального балансу між віртуальним та реальним життям.

4. Встановлено, що важливою складовою інфраструктури міста є рекреації, що включають природні, штучні, соціальні та культурні ресурси, які в комплексі можуть забезпечити відповідні умови відпочинку, оздоровлення, фізичного та духовного розвитку громади. Сімейні центри дозвілля належать до рекреаційної інфраструктури міста, оскільки вони сприяють забезпеченню активного, безпечного та якісного відпочинку різних категорій населення. Визначено чинники, що впливають на вибір місця розміщення центрів дозвілля: демографічні, транспортна доступність, економічні, архітектурно-планувальні, екологічні, функціонально-просторова варіативність та інтеграція.

5. Враховуючи світовий досвід та результати проведеного дослідження, обґрунтовано доцільність розміщення багатофункціональних центрів сімейного дозвілля на основі двох ключових компонентів: формування якісного сімейного середовища та розвитку рекреаційної інфраструктури мегаполісу. Запропонований підхід охоплює аспекти якісного міського середовища, включаючи забезпечення якісного житла та створення привабливих публічних просторів для сімей, які представлені як багатофункціональні центри сімейного дозвілля. Отже, багатофункціональність таких об'єктів є ключовою для задоволення широкого спектру потреб мешканців. Обрана концептуальна схема інтеграції центрів сімейного дозвілля в рекреаційну інфраструктуру міста ґрунтується на наступних засадах: забезпечення мобільності та зручного пересування, організація різноманітної дозвіллевої діяльності, інтеграція природних елементів, забезпечення доступу до водних ресурсів та сприяння добробуту та соціальній

згуртованості. Встановлено, що очікуваний вплив на структуру мегаполісу полягатиме у: покращенні якості життя, збалансованості розвитку по районах, зменшенні транспортного навантаження, формуванні «зеленого каркасу».

6. Зважаючи на необхідність диференційованого доступу населення до послуг центрів сімейного дозвілля, а також враховуючи різноманітність потреб та територіальні особливості, визначено доцільним застосувати багаторівневу систему розміщення в залежності від рівня обслуговування та містобудівного значення, а саме: на мікрорайонному, районному, міському або заміському рівнях. Відповідно з ареалом впливу: мікрорайонний рівень – обмежений радіус впливу до 1–5 км (оптимально 1–3 км); районний рівень – радіус впливу 5–10 км; міський рівень – 10–20 км, заміській рівень – 20–50 км. Крім того, інтеграція в урбанізоване міське середовище визначена через такі форми, як розміщення в паркових зонах, інтеграція з водоймами, включення в існуючу забудову та трансформація наявних громадських просторів (районного значення).

7. З переліку 17 Цілей сталого розвитку ООН визначено 13 найбільш релевантних до концепції багатофункціональних центрів сімейного дозвілля, оскільки дана концепція безпосередньо сприяє: забезпеченню якісної освіти та здорового способу життя, підтримуванню гендерної рівності через інклюзивні заходи, забезпеченню сталого використання ресурсів, стимулюванню гідної праці та економічного зростання, зменшенню нерівності шляхом забезпечення доступності для різних категорій населення, розвитку сталих міст і громад, заохоченню раціонального споживання, підтримці миру та соціальної інтеграції, а також залученню партнерства для досягнення сталого розвитку на місцевому рівні.

Встановлено, що дотримання принципів сталого розвитку при проектуванні багатофункціональних центрів сімейного дозвілля впливає на їхню просторову організацію та функціонально-планувальну структуру, передбачає оптимізацію використання природних ресурсів та створює гнучкі та адаптивні простори для різноманітних активностей.

РОЗДІЛ 3. ПРОСТОРОВО-ПЛАНУВАЛЬНА ОРГАНІЗАЦІЯ БАГАТОФУНКЦІОНАЛЬНИХ СІМЕЙНИХ ЦЕНТРІВ ДОЗВІЛЛЯ НА ЗАСАДАХ СТАЛОГО РОЗВИТКУ.

3.1. Функціонально-планувальна структура сімейних центрів.

Функціонально-планувальна структура багатофункціональних сімейних центрів дозвілля безпосередньо впливає на цілісність та ефективність функціонування міського простору, виступаючи ключовим елементом соціальної та рекреаційної інфраструктури.

Чітко організована структура дозволяє інтегрувати в центри сімейного дозвілля освітні, спортивні, культурні, комерційні, рекреаційні та розважальні функції, формуючи цілісне та багатоформатне середовище для відпочинку («інтегративна функція сімейного дозвілля» згідно Розділ 1.4) Це особливо актуально в умовах сучасних мегаполісів, де зростання щільності населення відбувається на тлі обмеженості зон відпочинку. У такому контексті багатофункціональні центри дозвілля виконують компенсаторну роль – заповнюють дефіцит якісних громадських просторів і сприяють формуванню нових соціокультурних моделей взаємодії в урбанізованому середовищі.

Класифікація сімейних центрів за ареалом їхнього впливу на мікрорайонні, районні, міські та заміські центри стала відправною точкою для подальших досліджень. Кожна з цих категорій має свої характерні особливості у плануванні та функціональному зонуванні, що безпосередньо залежать від масштабу території та ареалу обслуговування.

Мікрорайонні та районні центри охоплюють обмежену територію та задовольняють базові потреби мешканців конкретних житлових масивів. Міські та заміські центри, у свою чергу, орієнтовані на ширше коло користувачів і характеризуються розгалуженою функціональною структурою, розширеним спектром послуг та професійним облаштуванням простору.

У статті Давидова А. та Дворнікової С. представлено типологію рекреаційної діяльності, яка поділяється на пасивну та активну. Ця класифікація стала основою

для моделювання функціонально-планувальної структури студентських рекреаційних центрів. Автори акцентують увагу на важливості поєднання фізичної та соціальної активності в архітектурному просторі, а також аналізують міжнародний досвід, зокрема приклад Університету Каліфорнії в Ріверсайді [33].

Врахування глобальних урбаністичних тенденцій і досвіду європейських країн є важливим етапом у розробці концепцій розміщення та функціонального зонування сімейних центрів. Міжнародна практика демонструє, що ефективні стратегії планування передбачають інтеграцію багатьох функцій у поєднанні із зеленими зонами для забезпечення комфортного відпочинку.

Застосування комплексного підходу в дослідженнях дало змогу виявити низку закладів, що демонструють інноваційні підходи до проектування й організації простору. Це сприяє оптимізації його використання та підвищенню функціональної насиченості. У *підрозділі 1.3* було ідентифіковано досвід різних країн і визначено можливості його адаптації до українського контексту.

Дослідження закладів дозвілля у Великій Британії дозволило виявити характерні риси організації змістовного сімейного відпочинку. Проаналізовано зв'язок між організаційною структурою центрів і характером дозвілля. Особливу увагу приділено регіону Північного Девону, де рекреація формується під впливом актуальних потреб громади та трансформацій соціального попиту. У цьому соціокультурному контексті мешканцям притаманно проводити вільний час активно, змістовно та переважно на природі.

Інституції дозвілля для мешканців міст Великої Британії водночас виступають одними з основних місць для сімейного відпочинку. Такі центри зазвичай розташовуються поруч із парками та скверами або мають власні зелені зони, часто утворюючи єдиний рекреаційний комплекс. Особливо це притаманно заміським центрам, які є найулюбленішими локаціями для проведення вихідних, свят і канікул англійських сімей. У соціокультурному контексті регіону мешканцям властиво проводити вільний час активно, змістовно та здебільшого на природі.

Наступний етап дослідження базувався на методах комплексного аналізу, включаючи: вивчення передумов, функціонально-просторове моделювання, натурні обстеження, фокус-групові опитування, фіксацію спостережень за поведінковими моделями відвідувачів і заповнення карт обстежень.

Карта дослідження базувалася на методиці Ервін Зубе та Джозефа Х. Кристала, спрямованій на оцінку дизайну центрів для відвідувачів (Visitor Center Design Evaluation), яка відома як модель порівняльної оцінки [224]. Адаптація цієї методики для аналізу закладів дозволила забезпечити всебічне вивчення кожного об'єкта. Окрім порівняння й виявлення еталонних рішень за обраними критеріями, модель надала інструменти для аналізу причинно-наслідкових зв'язків і можливостей реновації. У нашому випадку цей інструмент допоміг чітко виявити закономірності й робочі стратегії, придатні для імплементації у вітчизняну практику проектування.

Запропонована методика також може бути використана для аналізу існуючих українських практик організації сімейного дозвілля з метою виявлення типових моделей, а також розробки стратегій точкового вдосконалення й оновлення відповідної інфраструктури. Критерії відповідності можуть варіюватися залежно від контексту та поставлених завдань.

Карта дослідження

Метою даного аналізу є надання зворотного зв'язку щодо процесів проектування та планування закордонних центрів дозвілля. Аналіз охоплює 11 проектів і розглядає низку аспектів, зокрема: дизайн, функціональне наповнення, обслуговування, поведінкові моделі користувачів, відчуття безпеки, комфорт та естетичну привабливість. Результатом є підготовка узагальненої інформації у вигляді висновків і пропозицій, які сприятимуть прийняттю більш обґрунтованих рішень у майбутньому. Зокрема, буде визначено компоненти, що впливають на покращення або погіршення якості функціонування центрів.

Виділено три групи атрибутів:

- *Фізичні*: елементи будівлі, розміри, матеріали;
- *Сенсорні (чуттєві)*: сприйняття привабливості та зручності використання;

- *Операційні (процесуальні)*: особливості організації роботи.

На основі отриманих висновків буде окреслено основний вектор архітектурно-планувальної організації закладів дозвілля в Україні та сформульовано рекомендації у вигляді принципів (див. Розділ 4).

Центри, що відповідають основним функціональним потребам, є безпечними та безбар'єрними, зручними в обслуговуванні та сприймаються як якісне середовище як відвідувачами, так і працівниками. У Великій Британії безбар'єрність публічних просторів – це норма. Вона охоплює також пункти надання послуг і першої медичної допомоги, інформаційні стійкі та стенди, об'єкти торгівлі та супутніх сервісів.

Актуальними залишаються питання поєднання місць рекреації та відпочинку з більш активною комерційною забудовою (оточуюче контрастне середовище).

Оцінка функціональності здійснюється за допомогою кількісних змін у будівлі, зокрема кількості та типу додаткових і альтернативних приміщень (просторів), що відповідають розширенню послуг або сервісів. Це можуть бути додаткові складські приміщення, зміни в інтер'єрі залів, а також використання світлових і звукових ефектів.

Запропонована *Карта дослідження* функціонально-планувальної структури сімейних центрів, залежно від ареалу їхнього впливу, має вигляд, що наведено на *Рис. 3.1*.



Рис. 3.1. Карта дослідження функціонально-планувальної структури

А. Модель порівняльних оцінок.

Модель порівняльних оцінок центрів дозвілля ґрунтувалася на багатокритерійному аналізі просторово-функціональних та соціальних характеристиках 11 досліджуваних об'єктів, перелік та характеристики яких наведено (Табл. 3.1).

Таблиця 3.1.

Зведені характеристики об'єктів дослідження (Велика Британія)

Назва	Тема			Буд-во Нове/Існ.	Розміщення	Площа, м ²
«Парк Молочний шлях»	розваги	сімейна	зоо	реконструкція	заміськ	109208
«Парк Велика вівця»	Зоо	розваги	сімейна	реконструкція	заміськ	75663
Сад Розмур	природоохорон., збереження генофонду рослин	Наукова, просвітницька	сімейна	реконструкція	околиці міста	42904
«Вейк-парк»	спорт	сімейна	розваги	нова	заміськ	82223
Бджолина ферма	природоохорон.	освітня	сімейна	нова	заміськ	200678
Центр дозвілля «Тарка»	спорт	оздоровча	сімейна	нова	околиці	45726
Міська бібліотека	освітня	комунікативна, волонтерство, діти	культурно-просвітницька	історична будівля	центр	4025
Ексетер Фенікс	культура	навчальна	менторство	історична будівля	центр	1765
Музей міста	істор.	навчальна	арт	історична будівля	центр	1365
Музей Альберта	істор.	наукова	арт/розваги	історична будівля	центр	4275
«Батутний парк»	спорт	розваги	сімейна	нова	околиці міста	1365

«Тема» закладу розглядається в контексті змісту простору (спеціалізація) і відповідає на запитання: «Яка ідея?». Функція закладу пояснює практичне значення та описує процес, який відбувається. Відповідає на запитання: «Що відбувається?».

Запропонована модель дозволяє оцінити ефективність проектування, управління та функціонування існуючих центрів дозвілля в різних умовах. Ця структура дає змогу порівнювати існуючі центри дозвілля, прогнозувати ефективність нових проєктів і розробляти рекомендації для підвищення функціональності та стійкості нових об'єктів. Модель використовується як інструмент для ухвалення рішень у містобудуванні та архітектурному плануванні.

На основі зібраних даних будується модель порівняльних оцінок, яка дозволяє виявити сильні та слабкі сторони кожного з об'єктів. Модель може бути представлена у вигляді діаграм або матриці оцінок, що відображає відмінності та закономірності. У першу чергу, потрібно обрати систему критеріїв, за якими буде здійснюватися оцінка ефективності функціонально-планувальної структури закладів дозвілля. До таких критеріїв були обрані: зонування, взаємозв'язки функціональних блоків, доступність, гнучкість простору, площа зон, орієнтація у просторі, комфорт та зручність перебування. На початковому етапі була оцінена загальна організаційна структура, що впливає на якість та комфорт сімейного відпочинку: наявність паркування, сервісних зон для відвідувачів, доступність до зупинок публічного транспорту та зручні під'їзди, технічні приміщення та приміщення для персоналу, наявність адміністративно-управлінської зони, надання першої допомоги, достатні зони відпочинку та рекреації (зовнішні та внутрішні). Кожен з відібраних закладів дозвілля було проаналізовано згідно з розробленою картою дослідження. У процесі були зафіксовані кількісні та якісні показники та зведені в таблиці.

Для оцінки критеріїв були використані наступні умовні позначення: +(2) - є добре; ++(3) - більш ніж достатньо; +/-(-1)- скоріше відсутнє, ніж присутнє; (0) - відсутнє. Докладний порівняльний аналіз визначених критеріїв закладів дозвілля представлено у (Табл. 3.2.)

Таблиця 3.2.

Порівняльна таблиця просторово-інфраструктурних та сервісних характеристик закладів сімейного дозвілля

Назва закладу	Паркування (гостьовий/співробітники)	Сервісна зона при вході (рецепція/інфо)	Зупинка паблік транспорту Велодоступність.	Простір для персоналу (побутові/технічні)	Адмін-управлінська зона	Пункт надання першої мед. Допомоги	Внутрішня зона відпочинку (сидіння/очікування)	Зовнішня зона відпочинку (доступність, благоустрій, озеленення)
«Парк Молочний шлях»	++	+	-	+	+	+	++	++
«Парк Велика вівця»	++	+	-	++	+	+	++	++
Сад Розмур	++	++	++	++	++	+	++	++
«Вейк-парк»	+/-	-	+	-	+/-	++	+	++
Бджолина ферма	+	+/-	+	+	+/-	+/-	++	+
Центр дозвілля «Тарка»	+/-	+	++	-	++	++	++	+
Міська бібліотека	-	-	+	+	++	+/-	+	-
Ексетер Фенікс	-	-	+	+	++	+/-	++	+/-
Музей міста	+/-	+	++	-	+	+	++	++
Музей Альберта	+/-	+	-	+	++	+/-	++	+/-
«Батутний парк»	++	++	-	+	+/-	+	++	-

Представлена модель порівняльних оцінок орієнтована на підвищення комфортності та якості сімейного відпочинку відповідно до визначених критеріїв та відображена на діаграмі (Рис. 3.2).

Модель порівняльних оцінок



Рис. 3.2 Діаграма порівняльних оцінок центрів дозвілля Великої Британії

В. Схема просторових зв'язків в функційній структурі закладів

Дослідимо просторові зв'язки в контексті закладів дозвілля через аналіз взаємозв'язку між архітектурно-планувальними рішеннями, соціальною активністю, культурними особливостями та функціональною структурою закладів. Ця методика спрямована на розуміння того, як дизайн середовища впливає на патерни руху та використання простору, рівень доступності, соціальну інтеграцію та комфорт для різних вікових і соціальних груп. Зазначимо, що логічно організовані комунікаційні вузли сприяють мобільності та забезпечують плавний перехід між різними зонами та активностями, що, у свою чергу, активізує гнучкість простору відповідно до зміни соціальної активності. Отже, створення функціональної різноманітності напряму залежить від ключових параметрів – взаємозв'язку між планувальними рішеннями та соціальною динамікою.

Для простішого розуміння пропонується узагальнити умовні позначення для всіх об'єктів, що наведені у схемах (Рис. 3.3), а саме - основні просторові компоненти осередків дозвілля.

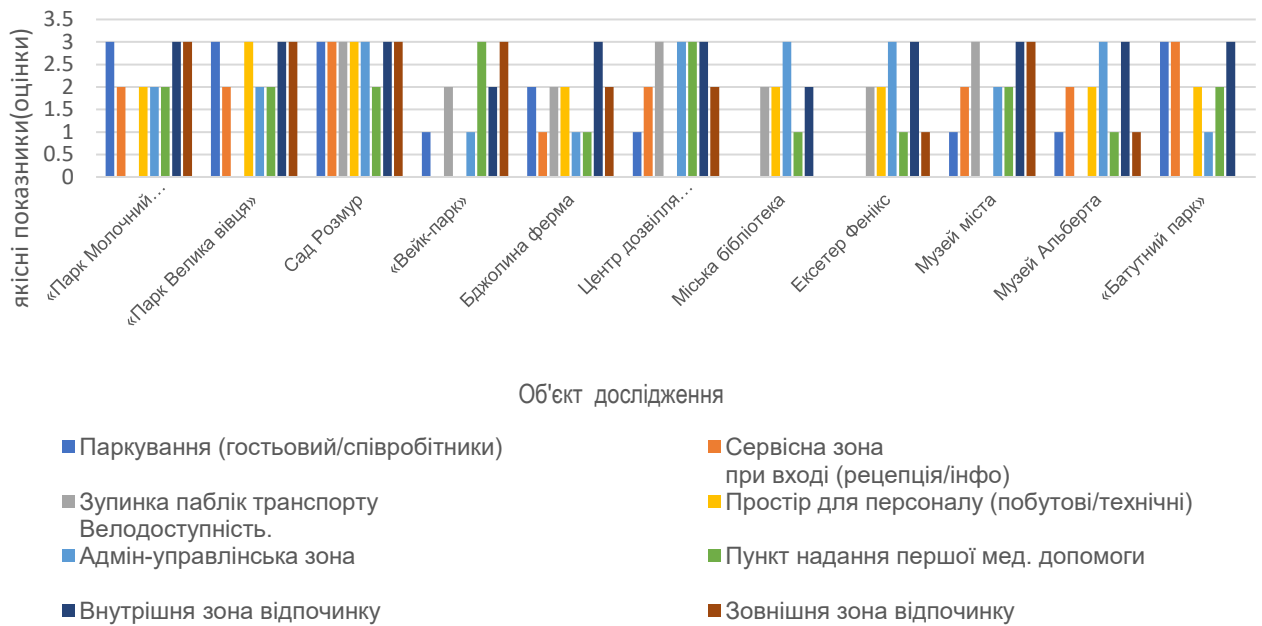
Пояснення до умовних позначень на схемах:

Інформаційна зона (I) – центральний простір для зустрічі відвідувачів, надання інформації, продажу квитків або реєстрації. У британських закладах дозвілля це часто інтерактивна зона з цифровими екранами, інформаційними стендами та зонами очікування.

Експозиція (E) – багатофункціональний простір, де відбуваються основні процеси. Залежно від обраного типу закладу це можуть бути інтерактивні виставки, освітні простори, спортивні зали, тематичні зони атракціонів або демонстраційні майданчики. Це *активний функціональний простір або динамічна експозиційна зона*.

Аудиторія (A) – приміщення для групових заходів, конференцій, освітніх програм і презентацій, курсів. У контексті британських закладів дозвілля це можуть бути зали, класи спеціалізованих студій для воркшопів, регулярного навчання та тематичних майстер-класів. Це мультимедійний зал, простір групових занять або освітньо-презентаційний простір.

Рекреація (P) – зони відпочинку та неформального спілкування. Включають кафе, зони відпочинку з природним освітленням, інтегровані відкриті простори (зона пікніків, прогулянок, видові локації).

Сервіс та обслуговування (O) – мультимодальний сервісний блок, що об'єднує різні типи сервісів, такі як громадське харчування, торгівля, послуги для дітей та людей з обмеженими можливостями, прокат обладнання та додаткові супутні послуги, що не входять в основну програму відвідування закладу. Для Великої Британії комерційно-сервісний блок зазвичай включає кафе, магазини сувенірів, пункти прокату обладнання, фотозони, автомати, дитячі кімнати, індивідуальні послуги (няня, тематичні майстер-класи тощо).

Технічні приміщення (T) в контексті даного дослідження окремо не розглядаються. У британських комплексах велика увага приділяється інклюзії та мінімізації вуглецевого сліду (екологічність), тому ці зони часто обладнані системами роздільного збору відходів, енергозберігаючими технологіями та інклюзивним обладнанням.

Сценарність руху.

Основні напрямки руху відвідувачів відіграють ключову роль і визначають міру інтеграції функціональних зон у закладі (показник інтеграції функцій закладу). Також важливо прослідкувати ключові траєкторії пересування між основним приміщенням центру та входами і виходами з урахуванням інклюзивності. У закордонній практиці широко використовують підхід на основі інформаційного моделювання потоків руху всередині будівлі та обчислення процесів, що впливають на саме проектування. Дослідження руху та циркуляція потоків вже давно є міждисциплінарною темою, про яку пишуть автори статті Лі Джин Кук, Кім Мі, присвяченій BIM- моделюванню [187]. Вітчизняна науковиця Трошкіна О. висвітлює можливість семіотичного аналізу для архітектурного середовища на основі кінематографічного підходу, зокрема через метод побудови кіносценарію. Авторка розглядає архітектурний простір як сюжетну композицію, де семантичні, морфологічні та синтаксичні рівні організації простору можуть впливати на поведінку людини подібно до впливу елементів кіносценарію – таких як перешкода, загроза, загадка та новина [139]. Застосування кінематографічного підходу дозволило візуалізувати та проаналізувати просторові маршрути через сценарне сприйняття функцій, що і стало основою для картографування просторових зв'язків та руху відвідувачів.

Основний рух – ключові траєкторії пересування відвідувачів між основними функціональними зонами.

Потенційний рух – альтернативні маршрути, що можуть бути задіяні залежно від сценарію використання простору (наприклад, спеціальні маршрути для дітей або людей з обмеженими можливостями).

Сходи та ліфти – вертикальні комунікації, що забезпечують доступність різних рівнів будівлі, враховуючи принципи універсального дизайну.

У рамках цього дослідження ці аспекти були картографовані на схемах (Рис. 3.3.) і акцентовані на важливих просторових зв'язках як фундаменти для функціональної та соціально орієнтованої організації закладів дозвілля.

Схеми просторових зв'язків

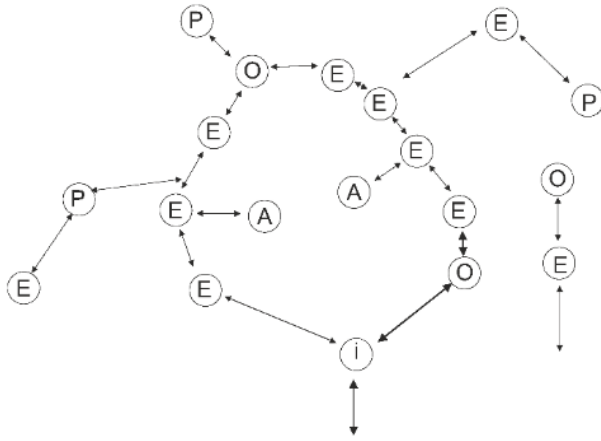

Парк Молочний шлях

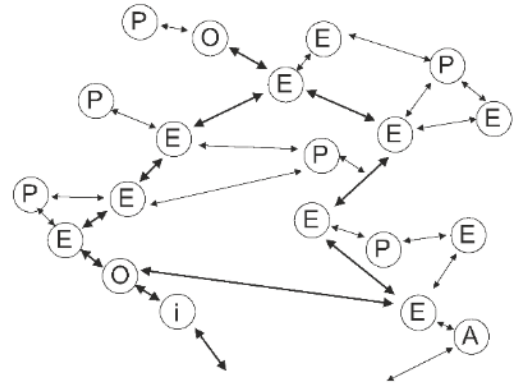

Парк Велика віця

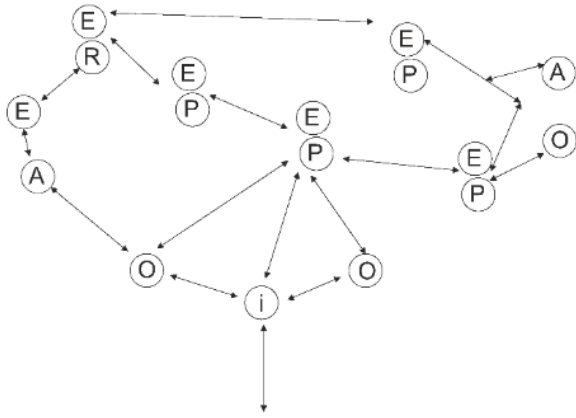

Сад Розмур

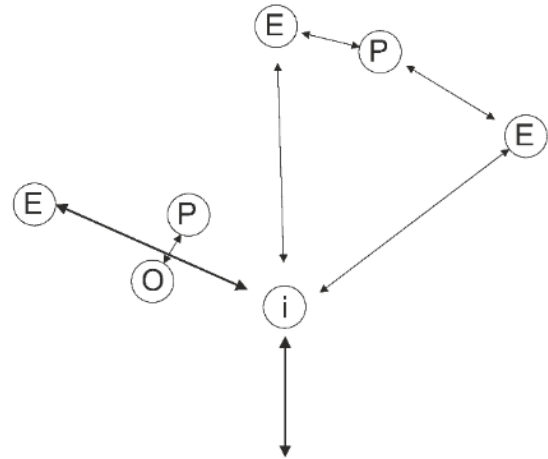

Вейк-парк

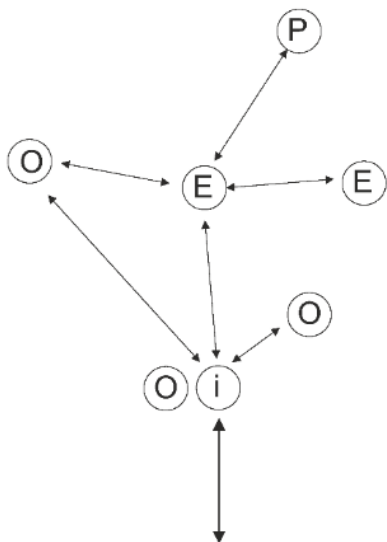

Бджолина ферма

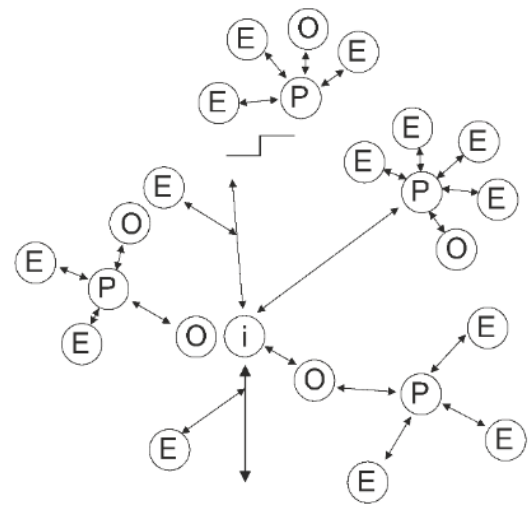

Центр дозвілля «Тарка»

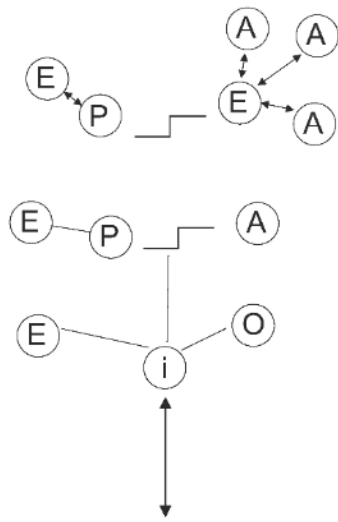

Міська бібліотека

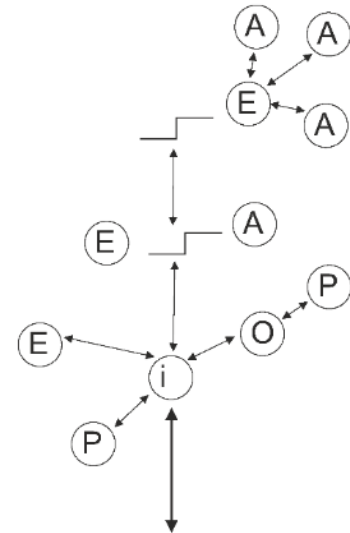

Ексетер Фенікс

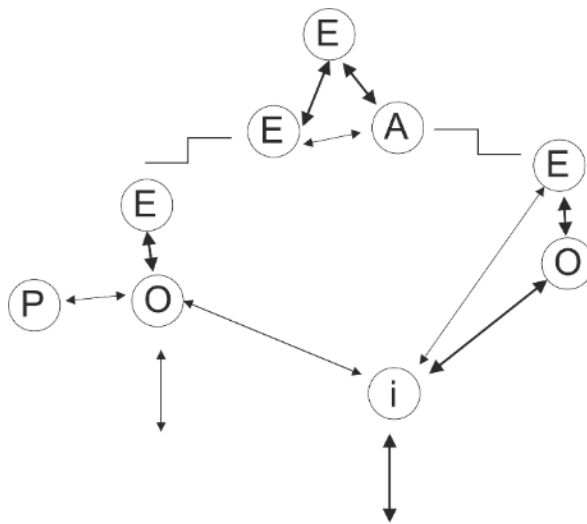

Музей міста

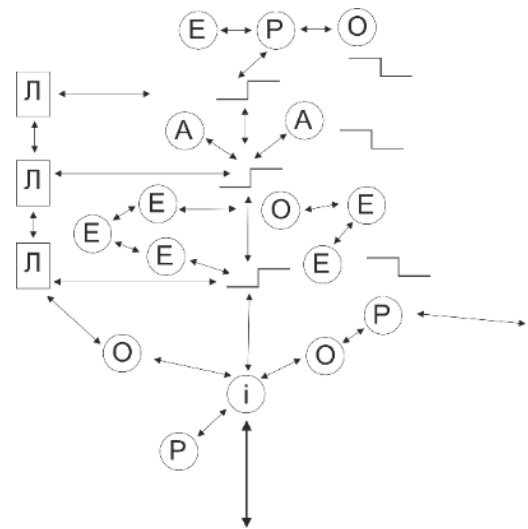

Музей Альберта

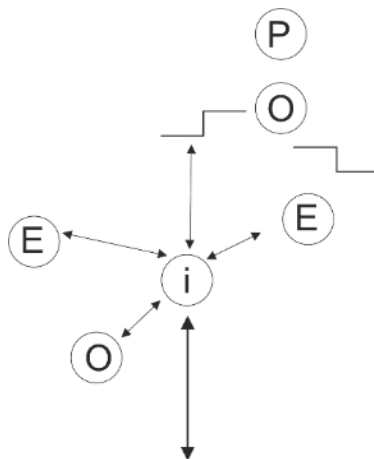

Батутний парк

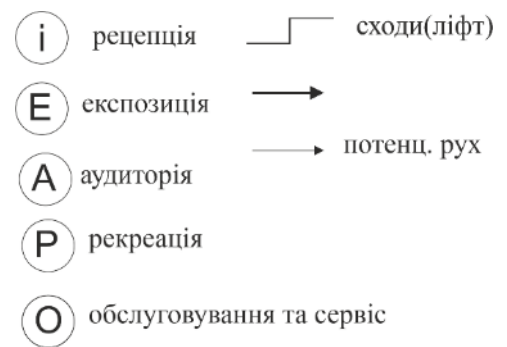

Умовні позначення до схем

Рис.3.3. Схеми просторових зв'язків:

Отже, можна визначити такі особливості:

- Чим складніша (багатоваріативна) функціональна структура закладу дозвілля, тим розгалуженішою є його просторова схема.
- На структуру впливає кількість відвідувачів: заклади, розраховані на велику кількість людей, одночасно потребують більшого обсягу сервісних зон і зон рекреації. А отже, виникає потреба у додаткових просторах активності.
- Важливим чинником, що впливає на постійну заповненість закладу, є орієнтація на різновікову аудиторію, тобто формат закладу сімейного типу. Це передбачає наявність додаткового сервісу – кімнат для матерів із дітьми, дитячих ігрових зон, закладів громадського харчування, магазинів і пунктів прокату.
- Доступ до рекреаційних зон із кожної функціональної зони забезпечує можливість відпочинку та орієнтований, зокрема, на маломобільні групи населення.

С. Схема функціональних зв'язків у центрах сімейного дозвілля визначає логіку просторово-функціональної організації об'єкта, взаємодію між різними зонами та їх інтеграцію в загальну структуру центру.

На цьому етапі дослідження використано поглиблений аналіз функціонального наповнення локацій, розташованих на маршрутах користувачів у центрах сімейного дозвілля Великої Британії. Розглянуто, як окремі ділянки (локації, простори) забезпечують відповідне функціональне навантаження та які особливості мають ці простори.

Дослідження охоплює просторові зв'язки між зонами, призначеними для виконання різноманітних функцій – від спортивних і науково-просвітницьких до культурних і сімейних – з використанням ілюстративних схем (Рис. 3.4). Наведено умовні позначення, які відображають типи діяльності та функціонально-просторові взаємозв'язки. Схеми демонструють розташування функціональних зон відносно одна одної, їхню взаємодію та відповідність сценаріям руху відвідувачів.

Проведений аналіз функціонально-просторових зв'язків дозволив виявити особливості організації функційних зон, їх розташування, додаткові програмні компоненти та функціональну ієрархію. Окрім цього, застосування даного інструменту сприяє вирішенню питань оптимізації планувальних рішень, зокрема – виявленню зон з низьким рівнем попиту (функційного навантаження) та формуванню відповідних рекомендацій.

Підвищення ефективності функціонування центру сімейного дозвілля передбачає максимальну залученість відвідувачів, що досягається шляхом реорганізації та переосмислення окремих функцій і просторових зв'язків, синтезу сервісних і рекреаційних програм у межах об'єкта, а також посилення його провідної функції. *Проведений аналіз функціонально-просторових зв'язків* дозволив виявити особливості організації функційних зон, їх розташування, додаткові програмні компоненти та функціональну ієрархію. Окрім цього, застосування даного інструменту сприяє вирішенню питань оптимізації планувальних рішень, зокрема — виявленню зон з низьким рівнем попиту (функційного навантаження) та формуванню відповідних рекомендацій.

Підвищення ефективності функціональної структури центру сімейного дозвілля передбачає максимальну залученість відвідувачів, що досягається шляхом реорганізації та переосмислення окремих функцій і просторових зв'язків, синтезу сервісних і рекреаційних програм у межах об'єкта, а також посилення його провідної функції.

Залученість (зацікавленість та активна участь), комфорт є ключовими чинниками адаптації та ефективної взаємодії користувачів з простором як самої будівлі, так і прилеглої території. Кожен пункт призначення в межах функціональної зони визначається цільовою аудиторією та характером запропонованої активності. Наприклад, зони активного та сімейного дозвілля приваблюють відвідувачів, орієнтованих на фізичну активність і соціальну взаємодію, тоді як рекреаційні зони забезпечують умови для спокійного відпочинку та релаксації.

Схеми функціонально- просторових зв'язків

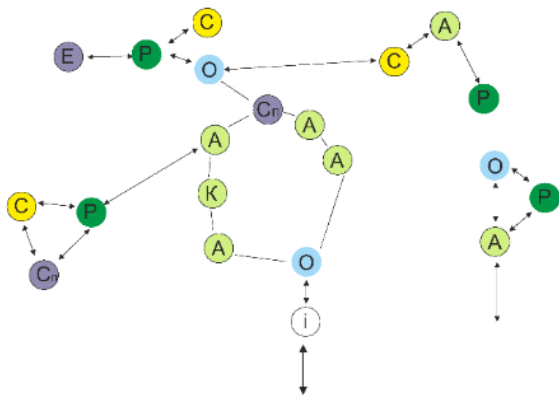

Парк Молочний шлях

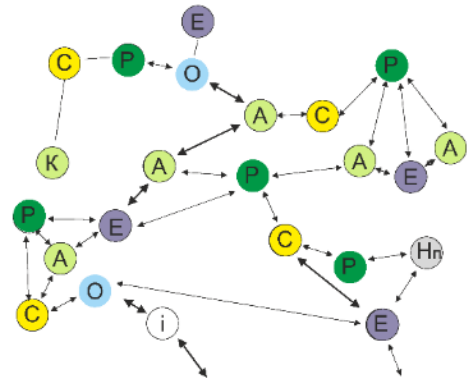

Парк Велика віця

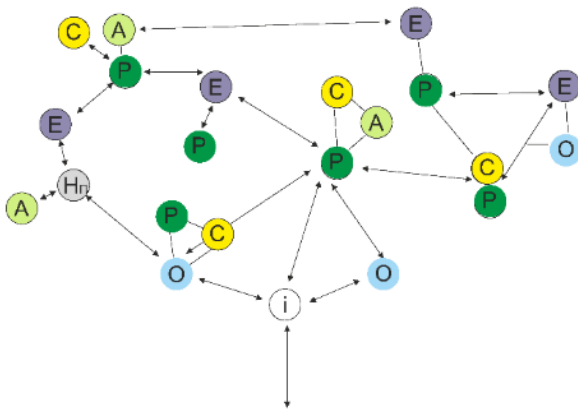

Сад Розмур

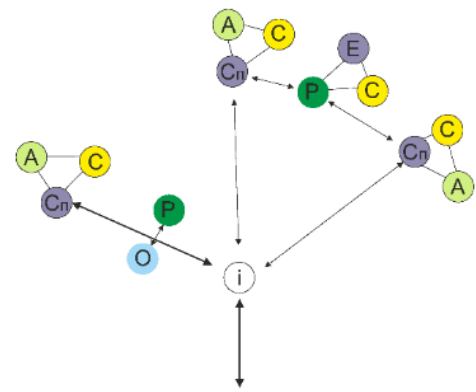

Вейк-парк

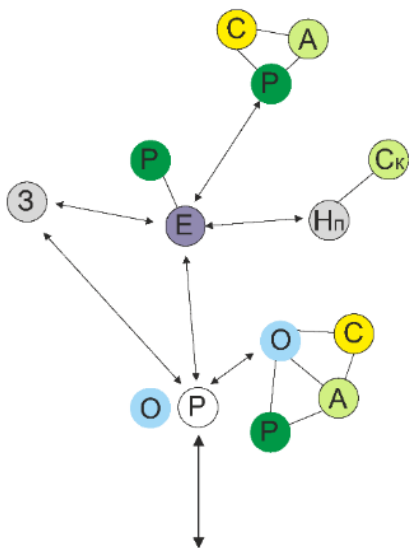

Бджолина ферма

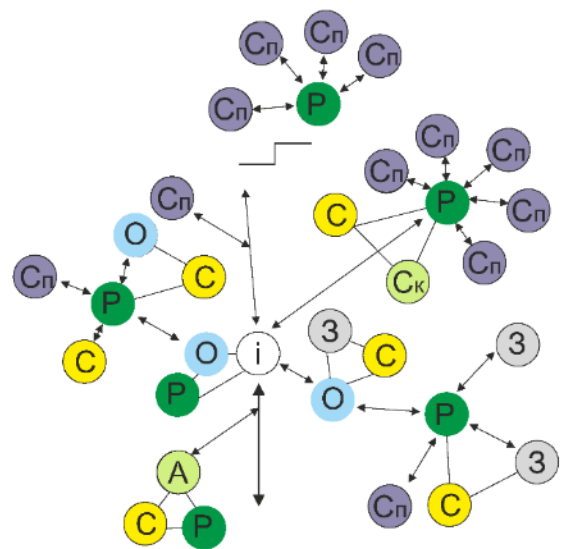

Центр дозвілля «Тарка»

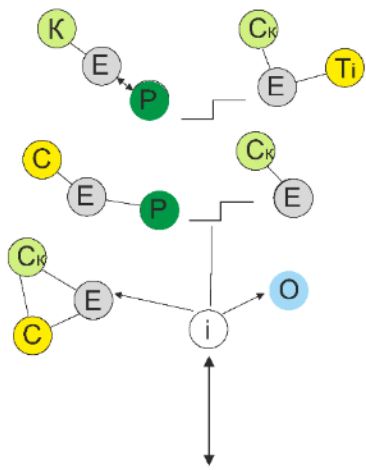

Міська бібліотека

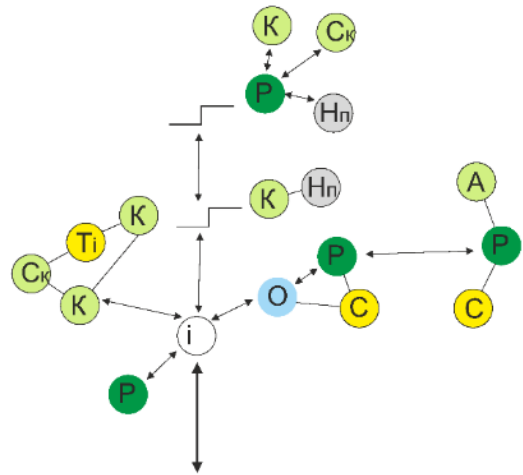

Ексетер Фенікс

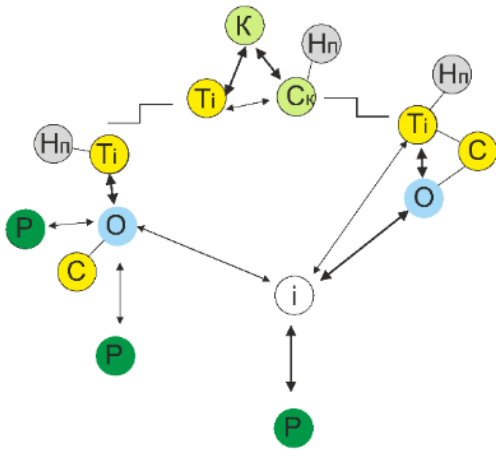

Музей міста

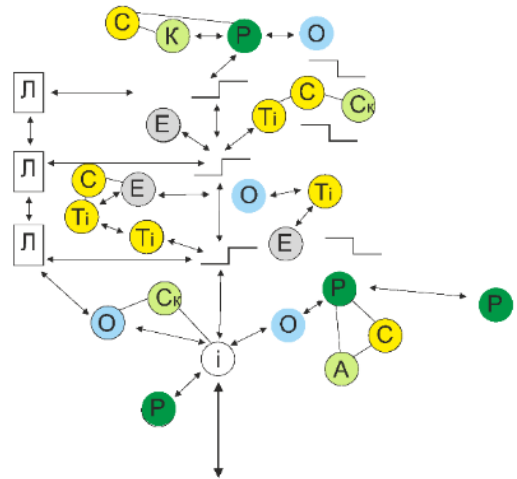

Музей Альберта

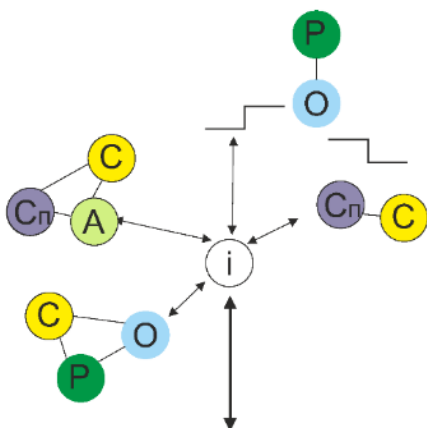

Батунний парк

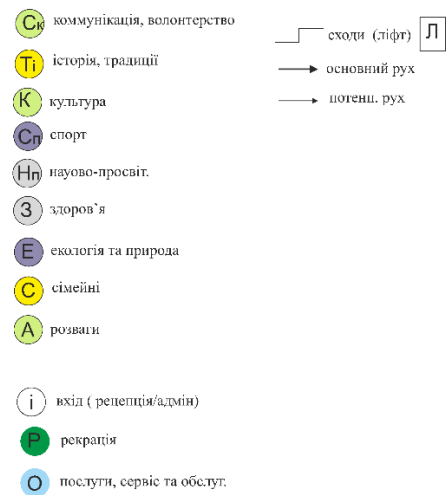

Умовні позначення до схем

Рис.3.4. Схеми функціонально- просторових зв'язків

Варто відзначити, що супровідні сценарії – такі як наявність зон рекреації, обслуговування, а також облаштування локацій сімейно орієнтованими компонентами – сприяють позитивному сприйняттю програмної структури закладу.

На вказаних компонентах доцільно зосередити увагу на подальших етапах дослідження.

Наведено узагальнену таблицю топологічних формул закладів дозвілля, яка систематизує додаткові програмні компоненти, що сприяють підвищенню комфортності сімейного відпочинку (Табл. 3.3).

Таблиця 3.3

Топологічні формули додаткових програмних компонентів в закладах дозвілля

Назва закладу	Формула програм
«Парк Молочний шлях»	4(P) +3(O) +3(C)
«Парк Велика вівця»	4(P) +2(O) +4(C)
Сад Розмур	6(P) +3(O) +4(C)
«Вейк-парк»	2(P) +1(O) +4(C)
Бджолина ферма	3(P) +2(O) +2(C)
Центр дозвілля «Тарка»	6(P) +3(O) +6(C)
Міська бібліотека	2(P) +1(O) +2(C)
Ексетер Фенікс	4(P) +1(O) +2(C)
Музей міста	3(P) +2(O) +2(C)
Музей Альберта	4(P) +4(O) +4(C)
«Батутний парк»	2(P) +2(O) +3(C)
<i>Оптимальна для малих закладів</i>	3(P) +2(O) +2(C)
<i>Оптимальна для великих закладів</i>	4(P) +3(O) +4(C)

Умовні позначення: С — сімейна, Р — рекреаційна, О — сервіс та обслуговування.

Д. Мотивація та тривалість відвідування.

Мотивація відвідування закладів дозвілля розуміється як сукупність зовнішніх і внутрішніх стимулів, що спонукають до певних дій і емоцій, зокрема до відвідування окремих локацій або самого закладу. На мотивацію впливають як індивідуальні особливості відвідувачів, так і характер місця (об'єкта). До індивідуальних особливостей належать: особистість, характер, інтереси, цінності,

фізіологічні й соціальні потреби. До характеристик закладу дозвілля — атмосфера центру, інтер'єр і екстер'єр, освітлення, різноманітність послуг і активностей, змістовність дозвілля, додаткові сервіси, якість обслуговування та безпека. Зв'язок між мотивацією відвідування та тривалістю перебування є предметом дослідження багатьох наукових дисциплін, зокрема психології, соціології та маркетингу. Цей зв'язок можна описати як причинно-наслідковий: мотивація визначає мету відвідування, а мета, своєю чергою, впливає на тривалість перебування. Аналіз мотивів і тривалості перебування у закладах дозвілля подано (Табл. 3.4).

Таблиця 3.4

Основний мотив відвідування осередка дозвілля

Назва закладу	Отримання нових знань та вражень в межах закладу	Естетичне сприйняття закладу та навколишнього простору	Основна активність	Використання рекреації (активні сценарії)	Додаткові програмні заходи (події, івенти)	Соціальна взаємодія (зустрічі, комунікація)	Перебування у зонах відпочинку та релаксації (пасивні сценарії)
«Парк Молочний шлях»	0	1	1	3	2	3	2
«Парк Велика вівця»	0	0	1	3	2	3	2
Сад Розмур	0	1	1	3	2	2	3
«Вейк-парк»	0	1	1	2	2	3	3
Бджолина ферма	1	0	1	2	2	1	3
Центр дозвілля «Тарка»	0	0	1	1	3	2	1
Міська бібліотека	1	1	1	1	2	1	1
Ексетер Фенікс	+	0	1	1	3	2	3
Музей міста	1	1	1	1	2	1	1
Музей Альберта	1	1	1	2	2	1	2
«Батутний парк»	0	0	1	0	2	3	2

Наявність зеленої зони та рекреаційного простору поблизу, а також зручне й організоване планування відіграють важливу роль, оскільки сприяють

розширенню спектра основних мотивів для відвідування. Можливість отримати короткостроковий, але повноцінний відпочинок стимулює триваліше перебування у центрі та сприяє справжньому відновленню. Додаткові спеціалізовані та культурні функції, здатні підтримувати інтерес відвідувачів, також є вагомим чинником для повторного відвідування.

Наступним етапом дослідження було вивчення тривалості перебування (часу, проведеного в центрі), результати якого наведено (Табл. 3.5).

Таблиця 3.5

Тривалість перебування

Назва закладу	30-60хв	1-2 години	3 години	4-5 годин	інше
«Парк Молочний шлях»				+	
«Парк Велика вівця»				+	
Сад Розмур			+		
«Вейк-парк»			+		
Бджолина ферма		+			
Центр дозвілля «Тарка»		+			
Міська бібліотека	+				
Ексетер Фенікс		+		+	
Музей міста	+				
Музей Альберта		+	+		
«Батутний парк»			+		

На тривалість перебування у закладі впливають його атрактивність та орієнтованість на сімейну аудиторію. Відвідування тривалістю 1–2 години характерне для закладів з обмеженим функціоналом або зосереджених на одній активності. 3 години – середній показник для змістовного сімейного дозвілля з додатковим сервісом і зонами для відпочинку. Перебування протягом 4–5 годин і більше притаманне багатofункціональним комплексам із широким спектром послуг, добре організованою програмою дозвілля та впорядкованою територією.

Метою таких досліджень є виявлення закономірностей у використанні простору, аналіз поведінки користувачів та оптимізація функціонування функціональних зон задля підвищення їхньої ефективності.

Результатом є формування рекомендацій щодо покращення інфраструктури, розвитку супутніх послуг та підвищення конкурентоспроможності території або об'єкта в умовах зростаючих потреб користувачів.

Попит на додаткові послуги – кафе, магазини супутніх товарів, пункти прокату тощо – є важливим чинником підвищення комфорту закладу та сприяє розвитку його комерційної складової. Зібрані результати спостережень по закладах представлено (Табл. 3.6).

Таблиця 3.6

Попит на додатковий сервіс для відвідувачів

Назва закладу	Магазин сувенірів	Магазин книг	Спеціалізований магазин	Кафе	Дитячий ігров. майданчик	Прокат спорядження	Інше
«Парк Молочний шлях»	1	0	2	3	4	0	Майстер-класи, свята, весілля
«Парк Велика вівця»	1	0	2	3	4	0	Свята, дит.табір
Сад Розмур	2	0	3	3	1	0	Шкільні програми
«Вейк-парк»	1	0	2	3	0	4	інструктор
Бджолина ферма	2	0	3	3	4		Дні народження
Центр дозвілля «Тарка»	0	0	3	3	4	3	Пікнік, дит.табір
Міська бібліотека	0	0	0	1	2	4	Майстер класи, лекції
Ексетер Фенікс	2	4	1	4	1	0	Різні програми, інклюзія
Музей міста	1	3	1	1	1	0	Волонтерство
Музей Альберта	1	3	2	2	2	0	Інтерактивні стенди для дітей
«Батутний парк»	0	0	2	3	4	4	Дні народження

Спостерігається чітка тенденція до впровадження додаткових сервісів для відвідувачів, зокрема ігрових просторів чи зон для дітей, розмаїття програм, кафе та спеціалізованих заходів. Водночас ключову роль відіграють якість і зміст

запропонованих послуг, відповідність приміщень до функціональних потреб і загальний комфорт перебування.

Загальний рівень задоволення відвідувачів визначається насамперед якістю просторового сприйняття району, адже саме воно формує перше враження про заклад.

Для оцінки загального сприйняття було обрано три основні критерії:

- зручність (транспортна доступність, організація під'їздів та підходів, наявність паркування, благоустрій території);
- відчуття безпеки;
- привабливість середовища.

Зібрана інформація систематизована (Табл. 3.7).

Таблиця 3.7

Якість сприйняття району та оточення

Назва закладу	зручно	безпечно	привабливо
«Парк Молочний шлях»	-	+	-
«Парк Велика вівця»	-	+	+
Сад Розмур	+	+	+
«Вейк-парк»	-	+	+
Бджолина ферма	+	-	+
Центр дозвілля «Тарка»	+	+	+
Міська бібліотека	-	+	-
Ексетер Фенікс	+	+	+
Музей міста	+	+	-
Музей Альберта	+	+	+
«Батутний парк»	+	+	+

Важливу роль у забезпеченні зручності відіграють розташування об'єкта та транспортна доступність, чітка організація під'їздів, продумане планування території, легкість орієнтування та наявність зручного паркування. Безпека переважно забезпечується завдяки структурній організації у форматі «закритого комплексу» – тобто простору з чіткими межами та умовно закритою територією. Привабливість втрачають ті об'єкти, які не здійснюють регулярного технічного огляду та візуального оновлення, що негативно впливає на сприйняття середовища. Якість сприйняття будівлі формується через поєднання візуальних та

емоційних вражень, що створюють у відвідувачів відчуття комфорту та задоволення від перебування в закладі.

Оцінка сприйняття будівлі проводилась з урахуванням інтер'єру та екстер'єру (Табл. 3.8.). Важливу роль у формуванні позитивного досвіду відвідувачів відіграють зрозуміле планування простору та лаконічна, добре структурована інфографіка в межах закладу. Привітний та професійний персонал здатен частково нівелювати окремі недоліки в організації простору або сервісу.

Таблиця 3.8.

Якість сприйняття будівлі

Назва закладу	Будівля			Інтер'єр					
	Зручно Зрозуміло (вхід)	привабливо	привітно	привабливо	комфортно	організовано	гостинно	Спокійно	Приємне освітлення
«Парк Молочний шлях»	+				+				
«Парк Велика вівця»			+				+		
Сад Розмур	+					+			
«Вейк-парк»	+		+				+		
Бджолина ферма	+	+				+			+
Центр дозвілля «Тарка»	+	+			+	+			+
Міська бібліотека	+		+			+		+	+
Ексетер Фенікс	+	+		+			+		+
Музей міста	+		+			+			
Музей Альберта	+					+			+
«Батутний парк»	+		+			+			

Головна функція закладу дозвілля повинна повністю розкривати його тематику, охоплюючи як вузькоспеціалізовані напрямки та активності, так і поєднуючи різні фізичні можливості — від професійної до дитячої діяльності, а також різновікові формати участі. Наприклад, водний парк може включати групові

водні естафети для різних вікових груп (від 7 до 70 років), вейкбординг, ringo rides (групові атракціони), кнібординг (для дітей), падлбординг, плавання у відкритій воді та навчальні програми — все це об'єднується загальною водною тематикою та міжпоколіннівими активностями. Додаткові програми можуть включати організацію змагань, святкових подій та кейтеринг. В Таблиці (Табл. 3.9) зведені основні якісні показники програм відповідно до основних, додаткових та періодичних функцій.

Таблиця 3.9.

Якість програм та основних функцій

Назва закладу	Основна функція					Додаткові функції				Програми (майстер-класи)	
	інформ	цікаво	корисно	Стимулює повтор	атраکتивно	цікаво	корисно	організовано	Стимулює повтор	цікаво	організовано
«Парк Молочний шлях»	+				+		+				+
«Парк Велика вівця»		+						+			+
Сад Розмур	+										
«Вейк-парк»		+			+			+			+
Бджолина ферма		+	+				+			+	
Центр дозвілля «Тарка»				+				+			+
Міська бібліотека			+				+				+
Ексетер Фенікс		+							+	+	
Музей міста	+						+				+
Музей Альберта		+							+		+
«Батутний парк»					+		+				+

Проведений аналіз засвідчив важливу роль сервісів, орієнтованих на користувача, а також наявність ефективно організованих комунікаційних просторів. Із зростанням функціональної складності закладу дозвілля відповідно ускладнюється і його просторово-планувальна структура.

Атрактивність і «сімейна функція дозвілля» впливають на тривалість перебування в закладі:

– 1–2 години – це середній показник для закладів із базовими послугами;

- 3 години – типовий час для змістовного сімейного дозвілля з додатковим сервісом і можливістю відпочинку;
- 4–5 годин і більше – характерно для територіальних комплексів, що мають широкий набір функцій, добре організований простір та зручну інфраструктуру.

Важливу роль також відіграє навігація в центрах сімейного дозвілля, що відповідає за відповідність логічне пересування в просторовій структурі, яка дублюється зрозумілою та лаконічною інфографікою.

3.2. Архітектурно-просторові та композиційні вирішення багатофункціонального сімейного центру дозвілля.

Зростання актуальності дозвілля стало одним з основних чинників функціонування сучасного суспільства, що безпосередньо впливає на якість життя людини, зазначає Петрова І. [109, 110]. Центри сімейного дозвілля є складовою частиною громадських просторів і поєднують у собі різні типи закладів загального користування. Глобальний попит диктує нові взаємозв'язки, високі вимоги, нашарування функцій і впровадження нових інформаційних технологій, які спрощують систему обслуговування та підвищують доступність.

Багатофункціональні центри сімейного дозвілля є прикладом громадських споруд, що реалізують функціональну варіативність одночасних процесів – так званих «гібридних громадських споруд». Вони можуть об'єднувати різні типи діяльності – навчальну, культурну, спортивну, розважальну – в межах єдиного архітектурного простору. Будівля формується з групи приміщень різного громадського призначення, які здебільшого функціонують самостійно, але водночас є взаємозалежними – економічно, експлуатаційно та просторово.

У такому багатофункціональному центрі стимулюється рух відвідувачів, інтенсивно використовуються внутрішні простори й прилегла територія, а елементи зовнішнього та внутрішнього середовища ефективно взаємодіють між собою [82, 139]. Даний аналіз базується на методологічних напрацюваннях Олійник О., Дьоміна М., Трошкіної О. та ін. Зокрема, Олійник О. запропонувала методи просторового аналізу та синтаксису, а також конфігураційні моделі для

дослідження громадських просторів [48, 90]. О. Трошкіна особливу увагу приділяє семіотичному аналізу архітектурного середовища, зокрема його основним складовим – семантиці, морфології та синтаксису [139].

Для аналізу просторово-планувальної структури було обрано чотири сучасні громадські центри з високим рівнем відвідуваності, функціонально наближені до концепції багатофункціональних центрів дозвілля, а саме: Громадський центр у Венаре-ле-Лом (Франція) [166], Центр дозвілля Душан у Лішуй (Китай) [168], Веллінгтонський дитячий та сімейний центр (Австралія) [204], Медіабібліотека у Тьонвілі (Франція). Детально об'єкти представлені в *розділі 1.3*, який ілюструє закордонний досвід проєктування та будівництва сімейних центрів дозвілля у Франції, Австралії та Китаї. Кожен із цих закладів має власну специфіку та спрямування, проте особливої уваги заслуговує вирішення комунікативної (соціальної) функції як центрального елемента, що потребує поглибленого дослідження.

В основі просторового аналізу планувальної структури обраних об'єктів лежить виявлення двох основних типів простору: стаціонарного та транзитного. Стаціонарні (замкнені) простори відображають зони перебування, дозволяючи оцінити щільність і раціональність використання площ. Транзитні – це простори пересування, які виявляють напрямки руху та особливості планувальної структури [94].



Рис. 3.5. Громадський центр у Венаре-ле-Лом, Франція



Рис. 3.6 Центр Дозвілля Душан у Лішуй, Китай

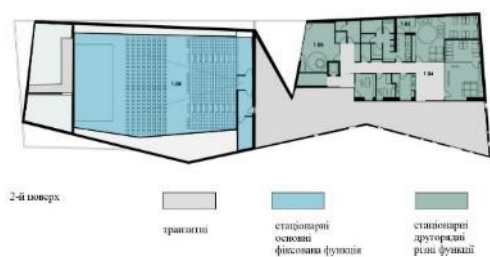

Рис.3.7.Велінгтонський дитячий та сімейний центр, Австралія

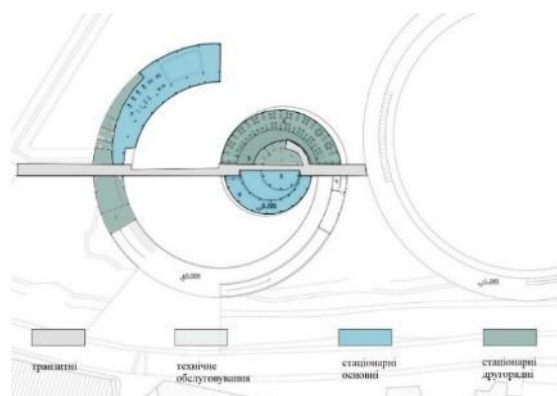

Рис.3.8. Медіабібліотека у Тьонвіль, Франція

Основою структури громадського центру є відкритий буферний простір, який може також слугувати стаціонарним, другорядним за функцією. Цей простір пронизують транзитні шляхи, що сполучають його з основними стаціонарними зонами.

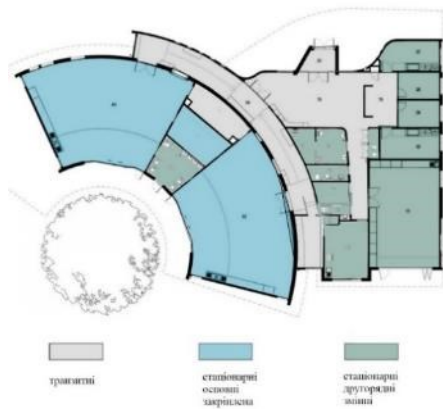
В результаті проведеного аналізу було виявлено три типи планувальних організацій:

- Лінійна транзитна зона, що розмежовує два типи стаціонарних просторів.
- Центральна транзитна зона з інтегрованим ядром.
- Гілчаста транзитна зона.

Гілчаста транзитна зона має недостатньо розвинутий буферний вузол і є другорядною в русі відвідувачів та в конфігурації комплексу. Основні пересувні зони винесені назовні. Доступ до окремих функціональних блоків здійснюється через окремі входи з вулиці. Будівля побудована на принципі незалежних нерегулярних систем. Така організація є найбільш раціональною в використанні площ, за умови сезонного функціонування (тобто в теплі пори року). У холодну пору року надлишок дощових та снігових опадів ускладнює експлуатацію цих приміщень.

Окрім просторового аналізу, також було проведено дослідження, спрямоване на визначення співвідношення площ основних функціональних груп обраних об'єктів [222]. Результати зведені в діаграми та представлені на *Рис. 3.9.*

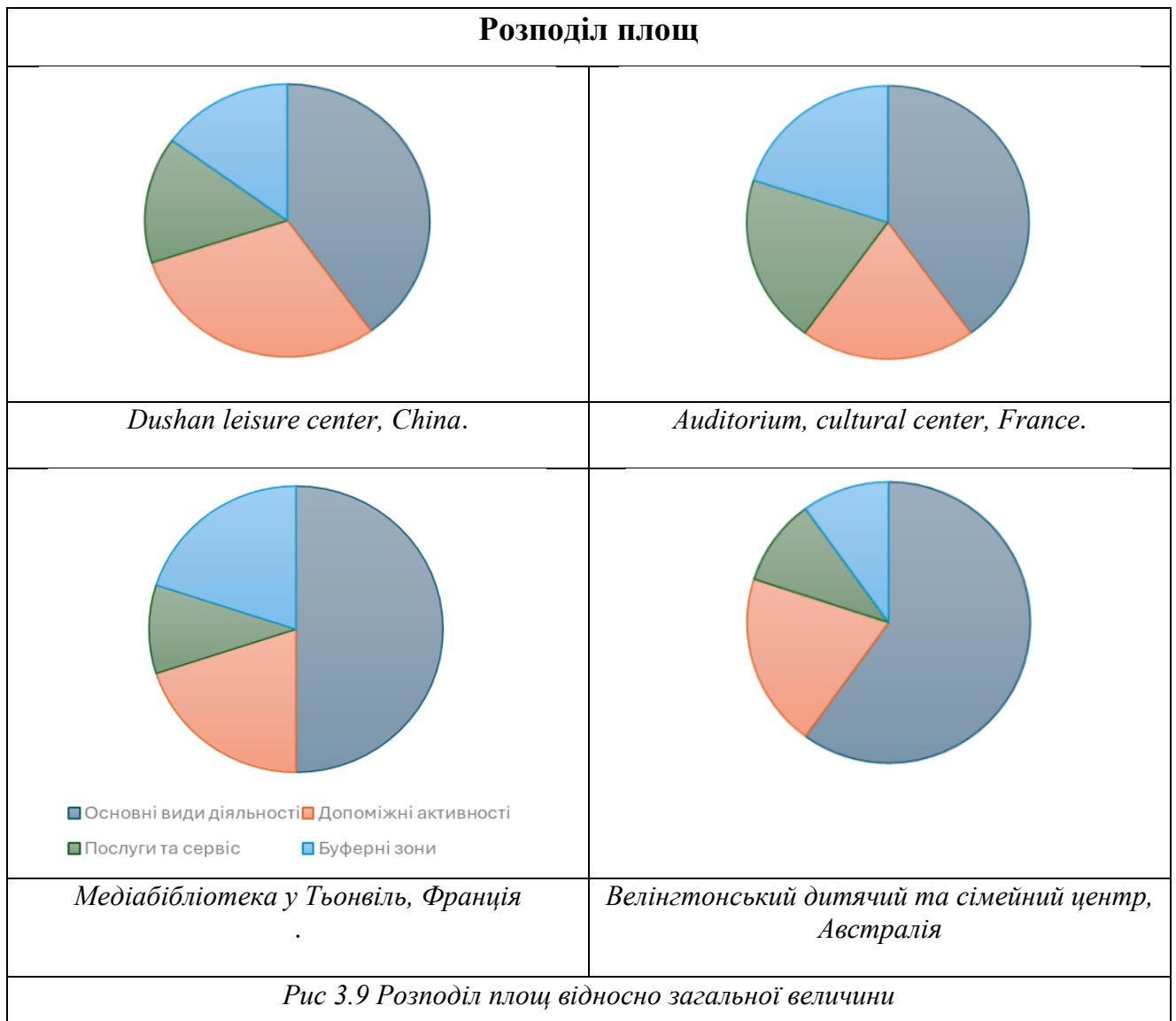

В ході аналізу світових громадських центрів сімейного спрямування було виявлено групи приміщень та основні функціональні групи, а саме: простір діяльності (основні види діяльності), допоміжні активності, послуги та сервіс, буферні зони. На підставі виділених груп було проведено аналіз площ центру та визначено їх відсоткове співвідношення до загальної площі центру.

Таким чином:

- Простір діяльності та допоміжні активності займають 60-80 % від загальної площі;
- Послуги та сервіс – близько 10-20 % (найчастіше зустрічається 10 %);
- Буферні зони (транзитні зони) – від 10-20 % (частіше зустрічається 20 %).

Пропонується наступна модель співвідношення площ функціональних зон, що наведена на Рис. 3.10.

Модель площ центру сімейного дозвілля



Рис 3.10 Модель співвідношення площ функціональних зон.

На прикладі обраних комплексів визначено основну функцію громадської споруди та додаткові (Табл. 3.10, Табл. 3.11).

Таблиця 3.10.

Функційне навантаження

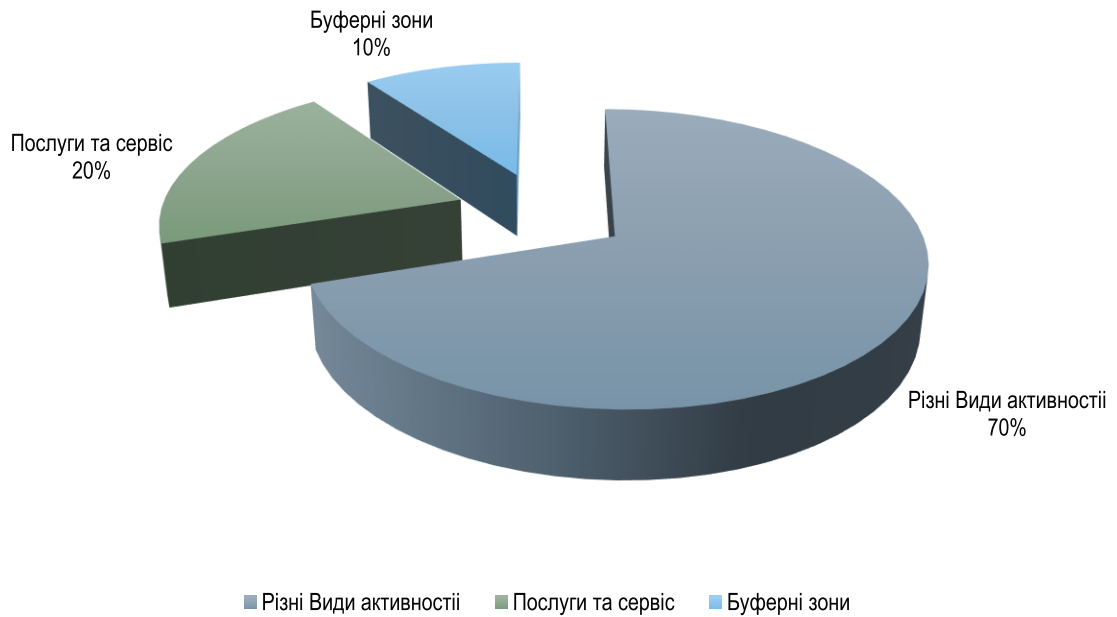
Назва закладу	Основна функція	Додаткова функція	Віковий
Громадський центр	культурно-мистецька	ясла, майстерності, туризм, кафе	0-90
Центр Дозвілля Душан	водний спорт, тренажерний зал	чайна, експозиції, медитація	14-60
Велінгтонський дитячий та сімейний центр	дитячі групи цілого дня	здоров'я матері, комунікація родин	0-50
Медіабібліотека	літературні гуртки, медіа, бібліотека	виставкова, майстер., музика	3-90

Додаткові простори є супутніми до основних і пов'язані з підвищенням рівня комфортності, різноманітності та обслуговування. Так, наприклад, громадський

центр у Франції має культурно-мистецьке спрямування, а додаткові простори охоплюють різновікову аудиторію – ясельні групи, майстерні, кафе, які функціонують одночасно. Отже, додаткові простори не лише підвищують рівень задоволеності відвідувачів своїм сервісом, а й надають додаткові можливості провести вільний час усією родиною з користю.

Таблиця 3.11.

Аналіз площ

№	Назва	Площа кв.м	Стационарні, %		Транзит, %	Технічне обслуговування, %	
			основ.	друг.		будівля	Побут
1	Громадський центр	1646	45	25	20	3	7
2	Центр Дозвілля Душан	1647	42	36	10	2	10
3	Велінгтонський дитячий та сімейний центр	650	40	20	25	5	10
4	Медіабібліотека	4590	70	13	7	3	7

Детальне наповнення функціональних блоків та оптимальне поєднання процесів розглянуто в *Розділі 3.1*. Запропоновано просторово-планувальну модель багатофункціонального центру сімейного дозвілля з оптимальним співвідношенням площ (*Рис. 3.11.*). Схема демонструє концептуальну модель багатофункціонального центру сімейного дозвілля, що передбачає гармонійне поєднання основних функціональних блоків, транзитних зон та буферних просторів. Оптимізація площ приміщень забезпечує ефективне використання простору та комфортні умови для різних вікових категорій користувачів. Транзитні зони, що виконують роль буферних просторів, використовуються не лише для переміщення, а й можуть включати зони очікування, місця для короткочасного відпочинку та інтеграційні зони для комунікації та взаємодії відвідувачів.



Рис.3.11. Просторово-планувальна модель багатofункціонального центру сімейного дозвілля з оптимальним співвідношенням площ .

Стаціонарні основні блоки закладу визначають його головну функцію та забезпечують основні види діяльності. Вони є невід'ємною частиною центру та займають значно більші площі, формуючи унікальний напрямок центру. Прикладами можуть слугувати спортивні зони (зали для різних видів спорту, басейни, корти, танцювальні студії, скеледроми), культурно-освітні (музей, бібліотека, лекційні аудиторії, театральні зали та кінозали), дитячі (ігрові майданчики, тематичні ігрові станції, батуту, лабіринти, дитячі кімнати, гуртки творчості та розвиваючих занять), рекреаційні, розважальні (атракціони, більярд, фуд-корт, лазертаг, картинг тощо) і т.д.

В свою чергу, **стаціонарні другорядні функціональні блоки** допомагають через додаткові змінні навантаження (функції) забезпечити комфорт та зручність відвідувачів. Вони не є визначальними для основного блоку, можуть мати вільне відвідування та доступність і займають меншу площу. Також для таких зон характерні внутрішня мобільність та гнучкі функціональні компоненти (секції, відділи), які легко адаптуються під нові запити та різні види діяльності. До складу стаціонарного другорядного функціонального блоку можна віднести лаунж-кафе, магазини сувенірів, прокату, додаткові сервіси (догляд за дитиною, спа-зона, медичні кабінети, багатофункціональний зал для заходів, місця для зберігання одягу та інвентарю, кімнати відпочинку та індивідуальної роботи).

Технічний адміністративний блок у такому випадку займає 7-10% від загальної площі центру та представляє сукупність приміщень, що призначені для підтримки, роботи, управління закладом та обслуговування відвідувачів. В основному це кабінети для керівництва та працівників закладу, а також такі приміщення, як серверна, електрощитова, котельня та інші. Варто зазначити, що чітке розмежування та взаємодія основних і другорядних блоків залежить від концептуального проєкту центру, а деякі функції можуть комбінуватися чи заміщувати одна одну. Для забезпечення зручності, ергономічності та оптимальної логістики цього простору рекомендується використовувати «Просторово-планувальну модель багатофункціонального центру сімейного дозвілля з оптимальним співвідношенням площ».

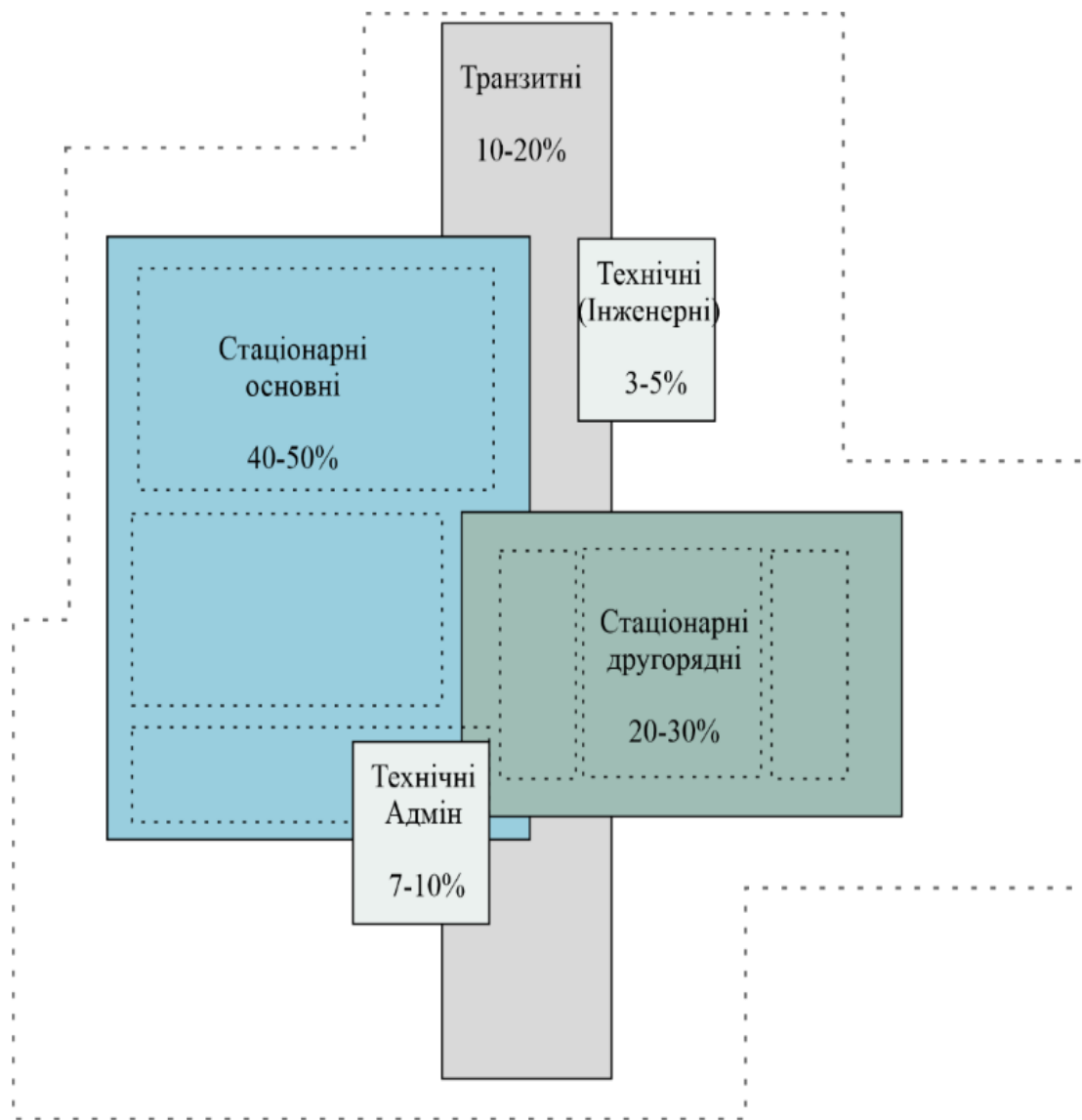
Схема демонструє логіку просторової організації центру на основі пропорційного розподілу площ між основними функціональними блоками та приміщеннями, що забезпечує тематичну узгодженість багатофункціонального центру сімейного дозвілля та раціональне використання простору. Функція сімейного дозвілля є провідною у структурі запропонованого багатофункціонального центру, охоплюючи як профільні напрямки (освітні, рекреаційні, спортивні тощо), так і гнучкі функціональні простори, що адаптуються і змінюються залежно від потреб та запитів користувачів (Рис. 3.12).



Рис.3.12. Взаємозв'язок функційних блоків з урахуванням оптимального співвідношення площ та призначення приміщень центру сімейного дозвілля.

Враховуючи отримані результати досліджень *підрозділів 1.3, 1.4, 2.2, 2.3, 3.1* та надані рекомендації і висновки, пропонується **загальна схема багатофункціонального центру дозвілля** (Рис. 3.13). Представлена схема демонструє концептуальну модель багатофункціонального центру сімейного дозвілля, що базується на функціональному зонуванні та раціоналізації організації простору, ґрунтуючись на даних рекомендаціях «Просторово-планувальної моделі багатофункціонального центру сімейного дозвілля з оптимальним співвідношенням площ». В основі запропонованих рішень лежить поділ на функціональні блоки: основний функціональний блок, де зосереджені ключові функції, та другорядні функціональні блоки з гнучкою внутрішньою структурою функцій, що забезпечують надання супутніх послуг і сервісу для комфорту відвідувачів. Схема включає адміністративний блок для управління центром та господарський блок для забезпечення його функціонування. Особливістю даної моделі є наявність транзитних зон, які на схемі зображені стрілочками, що не тільки забезпечують логістичне сполучення між функціональними блоками, але й виконують роль буферних просторів, сприяючи створенню комунікаційного та багатофункціонального середовища. Невід'ємною складовою сімейного центру дозвілля є поєднання відкритого та закритого простору з урахуванням

функціонально-просторової організації, пропонуючи різноманітні види дозвілля протягом різних сезонів. В даному контексті використовуються визначення просторів, що спираються на роботу вітчизняної науковиці Трошкіної О. [138,139].

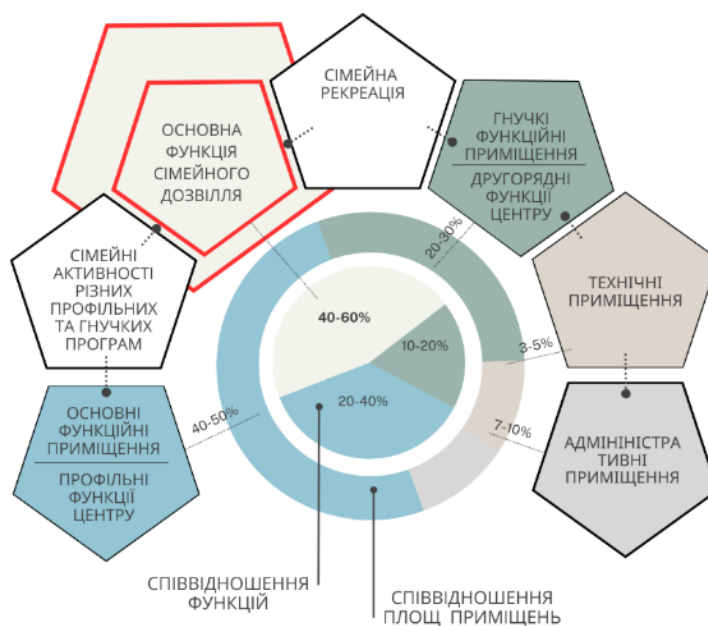

Рис 3.13. Загальна схема багатофункціонального центру сімейного дозвілля

Синтаксичний аналіз визначає соціальні та поведінкові моделі руху, функції простору, що певним чином формують конфігурацію простору [94,95].

Сприйняття відвідувачами громадського місця, задоволеність відвідуванням та пов'язані з цим поведінкові наміри є стратегічно важливими для ефективного управління та популяризації локації.

Наукові дослідження Дірка Хелбінга стверджують, що поведінка руху натовпу визначається не лише фізичними факторами (щільність, швидкість, траєкторія руху), але й соціальними взаємодіями, зокрема комунікацією між індивідами, груповою координацією та психологічними реакціями. Було

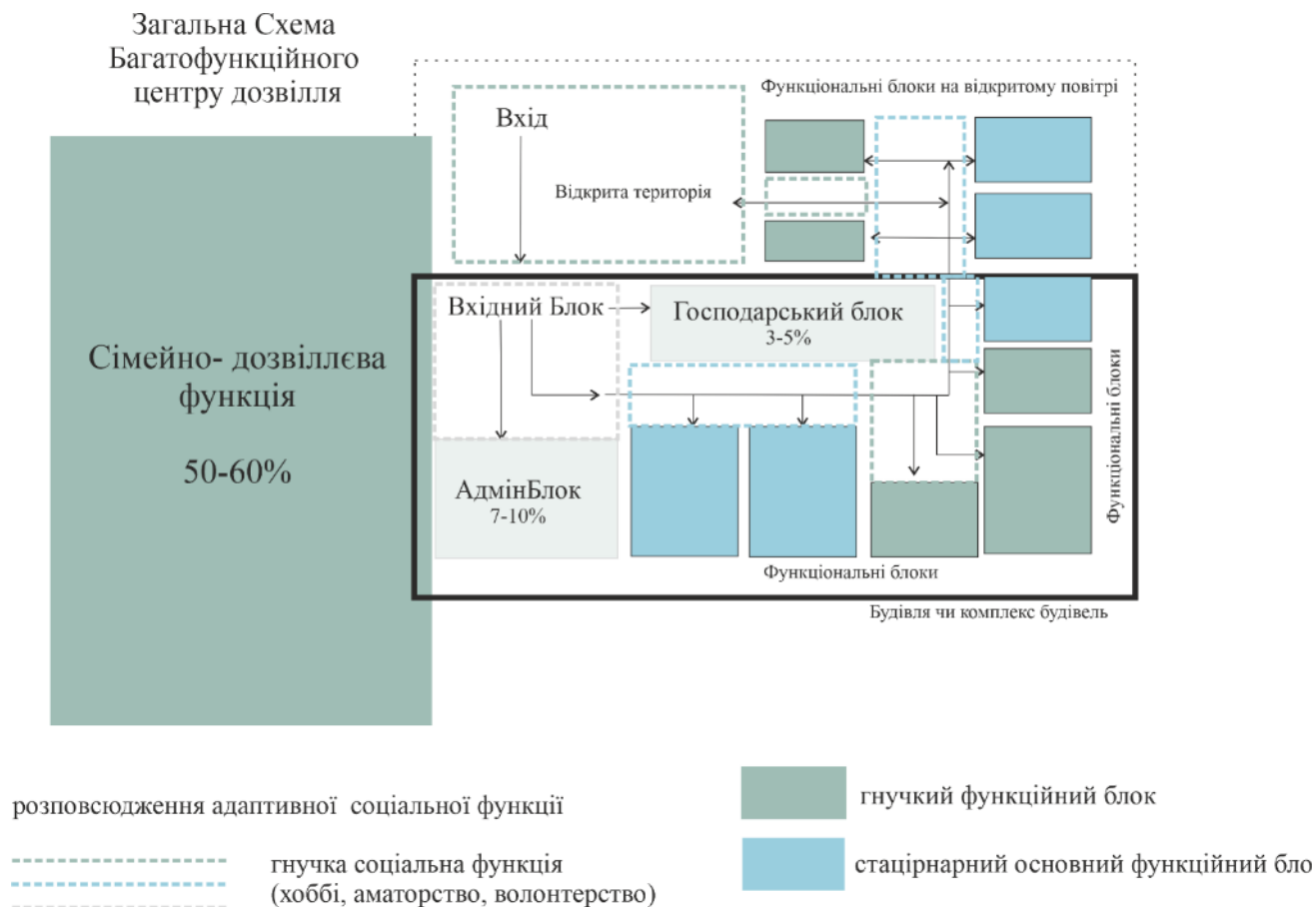
встановлено, що до 70% людей у натовпі рухаються групами (сім'ями, друзями, парами), що суттєво впливає на загальну динаміку простору [181].

Згідно із соціальною моделлю поведінки, запропонованою Хелбінгом, рух пішоходів можна аналізувати за *трьома основними принципами*:

- Уникнення зіткнень між індивідами та групами;
- Притягання до цікавих об'єктів;
- Оптимізація маршрутів з урахуванням найкоротшої або найкомфортнішої траєкторії руху.

Дані моделі мають практичне застосування у проектуванні громадських просторів, особливо в умовах багатофункціональних центрів сімейного дозвілля, торговельних комплексів, вокзалів та стадіонів. Розуміння цих процесів дозволяє не лише оптимізувати навігацію в будівлях, а й мінімізувати ризики масових скупчень, покращити умови комфорту та безпеки користувачів [170,192].

Оптимальна схема конфігурації дозвіллєвих комплексів, визначена в нашому дослідженні, передбачає інтеграційне розподільче ядро (*Рис. 3.14*) та мережу ядер, що з'єднані між собою транзитними шляхами (*Рис. 3.15*).

Грунтуючись на попередніх дослідженнях професора Дірка Хелбінга щодо поведінкових моделей руху людей, теорії потоків натовпу та рекомендаціях до дизайнерських рішень у плануванні, можна дійти висновку, що буферні зони відіграють ключову роль у створенні комфортного та функціонального середовища у центрах сімейного дозвілля.

Для покращення психологічного стану та забезпечення відчуття розслабленості відвідувачів рекомендується уникати транзитних шляхів у вигляді коридорів або максимально скорочувати їх довжину. Натомість основні буферні зони (ядра комунікації) повинні бути просторими та сприяти вільному переміщенню та взаємодії між відвідувачами. Зазначені принципи організації простору базуються на розумінні соціальних та поведінкових моделей руху, що дозволяє створювати ергономічні та інтуїтивно зрозумілі простори, які відповідають потребам різних груп користувачів.



Рис.3.14 Модель руху з центральним ядром



Рис.3.15 Модель руху з розгалуженою системою ядер

Спираючись на отримані результати дослідження, запропонована теоретична модель багатфункціонального центру сімейного дозвілля, що враховує ергономічність простору та модель соціальної взаємодії. При нашаруванні отриманих результатів, ми отримали комбінаторну модель простору (Рис. 3.16 та Рис. 3.17). Виявлені два типи інтегрованих ядер функціонального навантаження, що мають чітко виражений зв'язок, доповнюючи один одного. Визначені стаціонарні та транзитні простори, представлені просторовими моделями організації багатфункціональних центрів сімейного дозвілля, розробленими з урахуванням результатів дослідження (підрозділ 3.1).

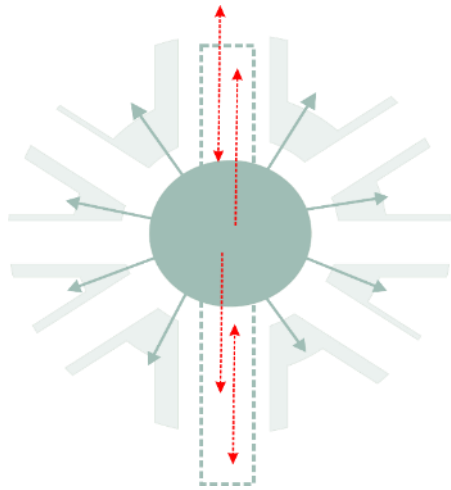

Рис.3.16.Комбінаторна модель №1

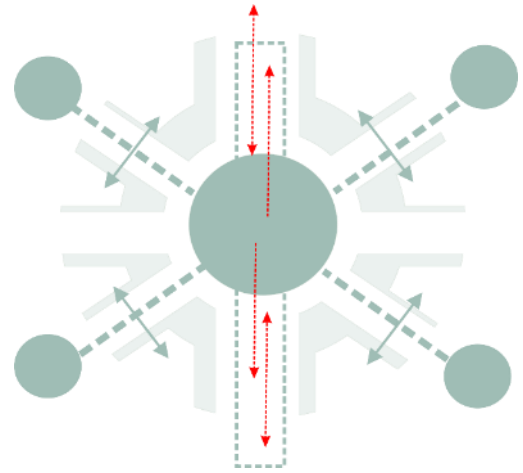

Рис.3.17. Комбінаторна модель №2

Дане дослідження визначає особливості сучасних центрів дозвілля з профільними функціями та додатковими, що поєднують в собі сервіс і пасивний відпочинок. На основі просторового та синтаксичного аналізу було визначено два типи моделей: модель простору та модель соціальної взаємодії (активності). При нашаруванні отриманих результатів була сформована комбінаторна конфігурація простору центру сімейного дозвілля. Залежно від обраних площ, наведено рекомендаційні комбінаторні моделі 1 та 2:

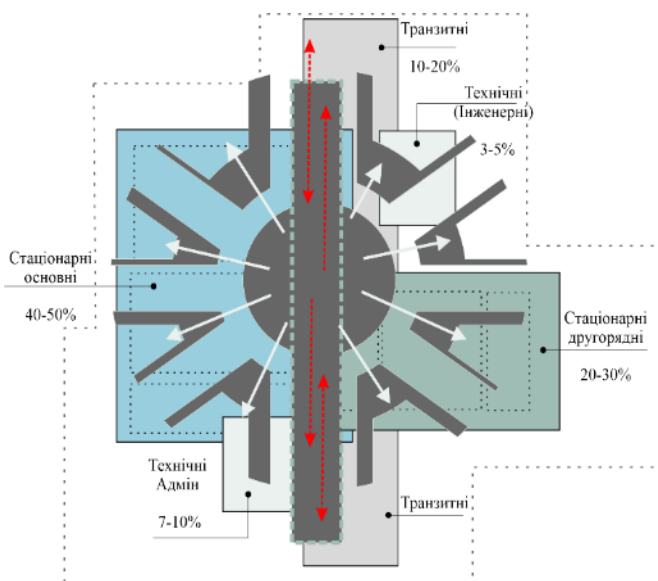
- Модель №1 (Рис. 3.18) з центральним ядром для невеликих комплексів до 1200 м².
- Модель №2 (Рис. 3.19) з розгалуженою системою ядер та розширеним спектром використання для комплексів дозвілля від 1600 до 5000 м².

Зокрема, моделі демонструють впровадження додаткових програмних компонентів (рекреаційних зон, сімейної активності та сервісного обслуговування) уздовж основних маршрутів пересування відвідувачів у межах закладу, що були визначені графоаналітичним методом та типологічним моделюванням в результаті дослідження (підрозділ 3.1). Такий підхід сприяє оптимізації простору, покращенню функціональної взаємодії між зонами та створенню комфортного середовища для користувачів різних вікових груп.

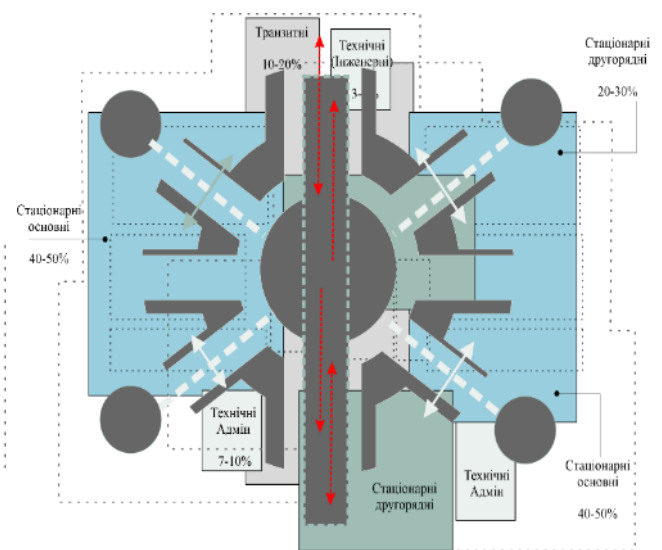

Рис.3.18. Модель 1 Просторової організації з програмними елементами



Рис.3.19. Модель 2 Просторової організації з програмними елементами

Дані пропозиції передбачають врахування навантажень і розподілу функцій, що є важливими при інтеграції закладу сімейного дозвілля в існуюче міське середовище.

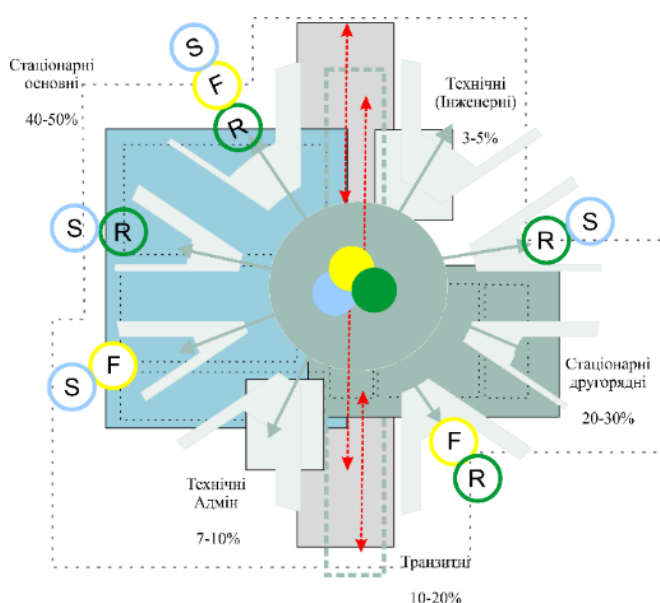
3.3. Застосування новітніх інженерно-технічних рішень та новітніх архітектурних інновацій у проєктуванні та будівництві.

Проєктування сучасних центрів сімейного дозвілля на засадах сталого розвитку передбачає складний та багатокомпонентний процес, що вимагає комплексного підходу у використанні найновіших технологій та методів проєктування. Процес формування архітектурного середовища має враховувати такі ключові аспекти: соціальний аспект, просторово-фізичний аспект, екологічну стійкість, економічну доцільність. Дані аспекти систематизовані в Таблиці та наведені характеристики (Табл. 3.12).

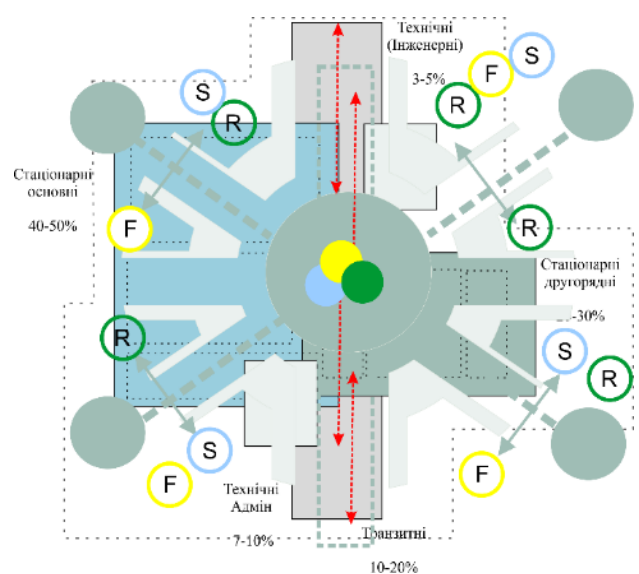
Таблиця 3.12.

Ключові аспекти проєктування сучасних центрів сімейного дозвілля на засадах сталого розвитку

Аспект	Характеристика
Соціальний	Партисипативне проєктування, адаптація середовища до реальних потреб громади через залучення користувачів та міждисциплінарних фахівців. Формування інклюзивного, доступного простору, що сприяє соціальній взаємодії та комунікації.
Просторово-фізичний	Оптимізація архітектурно-планувальних рішень із урахуванням кліматичних умов, місця розташування, ергономіки, енергоефективності та безпеки будівлі. Гнучкість просторової організації, що дозволяє адаптуватися до змінних потреб користувачів.
Екологічна стійкість	Мінімізація негативного впливу на навколишнє середовище: скорочення викидів CO ₂ , інтеграція альтернативних джерел енергії, використання екологічних матеріалів, повторне використання ресурсів, переробка відходів, оптимізація водоспоживання та енергозбереження.
Економічна доцільність	Зменшення витрат і термінів будівництва завдяки сучасним технологіям. Самоокупність проєкту через раціональне планування простору. Довговічність матеріалів, можливість модернізації, забезпечення стабільного потоку відвідувачів завдяки привабливому функціональному наповненню.

1. Соціальний аспект. *Партисипативне проектування* міських просторів є важливим інструментом у формуванні інклюзивних та стійких громадських просторів, де залучення користувачів і міждисциплінарних фахівців забезпечує прозоре відображення реальних потреб громади. Закордонний досвід демонструє стратегічний підхід до розвитку закладів дозвілля в США та показує ефективність залучення громадськості до планування та різностороннього розвитку соціальної інфраструктури. Як зазначають американські вчені Фрідманн А., Цімрінг К., Зубе Е., Зубе Е., Кристал Дж. (Friedmann A., Zimring C., Zube E., Zube E., Crystal J.), через трансформаційні зміни поведінкових моделей помітну динаміку відчують американці в сфері відпочинку та дозвілля протягом останніх 50 років [174]. Все більше людей вирушають у походи, піші прогулянки, подорожі та загалом проводять більше часу на свіжому повітрі. Хоча ці поведінкові зміни впливають на багато аспектів повсякденного життя — від стилю одягу до продажу рекреаційних транспортних засобів та дозвілля в межах міста — заклади дозвілля та парки також відчують на собі вплив цих змін.

Через збільшення кількості відвідувачів і інтенсивне використання парків виникає питання про покращення умов, оптимізацію процесів, розширення додаткових сервісів, таких як функціонування та розширення кемпінгів у національних парках, попереднє бронювання та створення електронних черг [174]. Одним із прикладів партисипативної практики є ініціатива *Her City*, розроблена UN-Habitat у партнерстві з Shared City Foundation.

Програма спрямована на залучення жінок та дівчат до процесу міського планування. Завдяки платформі *Her City Toolbox* забезпечено публічний доступ до інструментів партисипативного планування та комплексної організації публічних просторів [182]. Цей підхід сприяє не лише оптимізації процесів, але й забезпечує врахування інтересів маломобільних груп, сімей з дітьми та інших вразливих груп населення. Завдяки інтеграції цифрових технологій та відкритих платформ партисипативне планування стає ефективним інструментом для створення міського середовища, яке *стимулює громадськість до активної участі*.

Досвід реалізації таких ініціатив демонструє, що відкритість процесу прийняття рішень та використання цифрових інструментів дозволяє більш точно визначати пріоритетні напрямки розвитку публічних осередків, зокрема багатофункціональних центрів сімейного дозвілля, що сприяє підвищенню якості життя мешканців та економічному зростанню регіону [182].

2. Просторово-фізичний аспект. Сучасні тенденції у проектуванні передбачають впровадження сталих технологій, що сприяють підвищенню енергоефективності та зменшенню негативного впливу на довкілля. До таких рішень належать експлуатовані зелені дахи, які не лише покращують мікроклімат будівлі, але й виконують функцію додаткової теплоізоляції.

Фасадні системи з регульованим затіненням дозволяють знизити рівень теплового навантаження в приміщеннях, оптимізуючи використання природного освітлення та зменшуючи витрати на кондиціонування.

Інженерні системи центрів сімейного дозвілля мають відповідати принципам інтелектуального керування ресурсами. Використання BMS (Building Management System) забезпечує автоматизоване управління опаленням, вентиляцією, освітленням та мікрокліматом, дозволяючи мінімізувати енергоспоживання.

Системи біофільтрації повітря у вентиляційних установках сприяють очищенню внутрішнього середовища, а технології збору та повторного використання дощової води дозволяють зменшити навантаження на централізовані водопровідні мережі та оптимізувати водовідведення.

При виборі будівельних матеріалів пріоритет надається *технологіям ресайклінгу*, що передбачають використання вторинної сировини та матеріалів із високими показниками енергоефективності. Використання пасивних будівельних технологій, зокрема *ефективної теплоізоляції, сонцезахисних фасадів та зелених дахів*, забезпечує зниження енергоспоживання будівлі.

Впровадження відновлюваних джерел енергії, зокрема сонячних панелей, теплових насосів та геотермального опалення, сприяє підвищенню автономності об'єктів дозвілля та зменшенню залежності від традиційних енергетичних ресурсів [92].

Для закладів дозвілля рекомендується використання наступних будівельних технологій:

- Завдяки своїй легкості та міцності легкі сталеві конструкції дозволяють швидко зводити будівлі різної конфігурації. Вони забезпечують високу енергоефективність та сейсмостійкість, а також підходять для зведення атракціонів, ігрових зон та великих відкритих просторів.

- Технологія модульного будівництва передбачає виробництво окремих модулів на заводі та їх подальшу збірку на будівельному майданчику. Це дозволяє скоротити терміни будівництва та знизити витрати, що особливо важливо для швидкого розширення центру або створення тимчасових споруд.

- Каркасне будівництво використовується для зведення легких будівель, які легко адаптувати до різних потреб. Каркасні будинки відрізняються високою енергоефективністю та швидкістю зведення, а також підходять для зведення будівель з великими віконними отворами, що забезпечує природне освітлення та розширення існуючих будівель

- 3D технології передбачають друк будівельних конструкцій шляхом пошарового нанесення матеріалу за допомогою спеціалізованих принтерів та використання природних матеріалів для друку (наприклад, конопляний бетон).

3. Екотехнології спрямовані на скорочення викидів CO₂, впровадження альтернативних джерел енергії, використання екологічних та локальних матеріалів, повторне використання ресурсів та оптимізацію їх використання.

Приклади впровадження екотехнологій у громадських будівлях світу представлені (*Рис. 3.20 та Рис. 3.21*).

Для забезпечення функціональної ефективності багатофункціональних центрів сімейного дозвілля в межах українських мегаполісів доцільно впровадити наступні рекомендації та екологічно орієнтовані технології (*Рис. 3.22*).

Використання води можна поділити на дві категорії: вода для громадського харчування та вода для технічних потреб закладу. Для технічних потреб, як правило, застосовується принцип рекуперації, що дозволяє зменшити залежність від прісної води в великих масштабах. Таким чином, на етапі проектування центру

сімейного дозвілля потрібно передбачити велику площу покрівлі з системою збору дощової води та систему рекультивації стічних вод [92].

Для підвищення енергоефективності можна розглянути два основні типи відновлюваних джерел енергії: сонячну та геотермальну енергію. Для використання сонячної енергії необхідно забезпечити велику частину даху, орієнтовану на південь (або схід-захід) з ухилом 25-50%. Сонячна енергія є найпоширенішим джерелом безкоштовної та чистої енергії, без будь-яких викидів парникових газів. Оскільки вартість сонячних панелей знижується, а їх ефективність зростає, сонячна енергія є ефективним рішенням для багатофункціональних центрів сімейного дозвілля [92].

Геотермальна енергія та сонячне нагрівання води є важливими елементами енергозбереження, зокрема для таких функцій, як підігрівання підлоги або повітряного опалення громадських приміщень. Геотермальний тепловий насос може зменшити потребу в енергії на 30-60%. Хоча ці джерела енергії практично нескінченні або відновлювані, їх надійність не завжди гарантована. [92].

Встановлення сонячних фотоелектричних панелей на даху, ефективне проектування системи освітлення, рекуперація відпрацьованого тепла для охолодження за допомогою абсорбційних холодильних установок, попередній нагрів води для котлів за допомогою рекуперації тепла з димових газів – це приклади того, як центри відпочинку можуть зменшити енергоспоживання.

Використання екологічно чистих будівельних матеріалів також є важливим аспектом екологічного будівництва центрів дозвілля. Ці матеріали часто виготовляються з перероблених або відновлюваних джерел, таких як бамбук, пробка та перероблений пластик. Вони також часто є довговічнішими та вимагають меншого обслуговування порівняно з традиційними будівельними матеріалами. Дахи з білої мембрани мають високу відбивну здатність, що допомагає зменшити споживання енергії будівлею [92].

ПРИКЛАДИ ЕКОТЕХНОЛОГІЙ СТАЛОГО РОЗВИТКУ В ГРОМАДСЬКИХ БУДІВЛЯХ



1. ВИКОРИСТАННЯ ПІДЗЕМНИХ РЕСУРСІВ

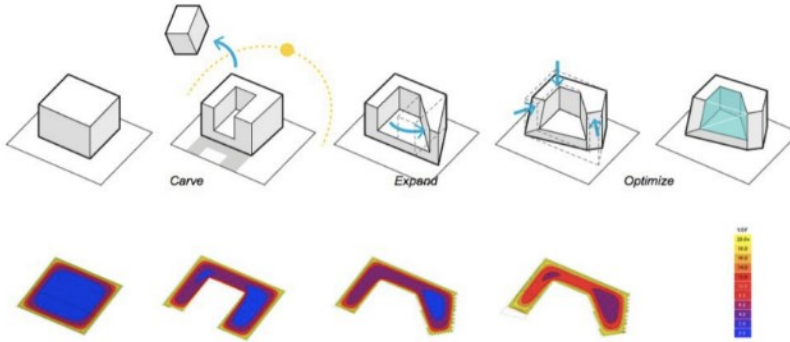

ОТОПЛЕННЯ ВЗИМКУ ТА ОХОЛОДЖЕННЯ ВЛІТКУ ЗА РАХУНОК ГЕОТЕРМАЛЬНИ ТЕХНОЛОГІЇ

Одним із найефективніших способів інтеграції екологічності в архітектуру є використання підземних ресурсів — природних енергетичних резервів, які при правильному використанні різко зменшують споживання енергії, залишаючись майже непомітними. Цей підхід зміщує стійкість від явних технологічних додатків до вбудованих, орієнтованих на місце стратегій, таких як геотермальна енергія, підземна ізоляція та теплова маса.

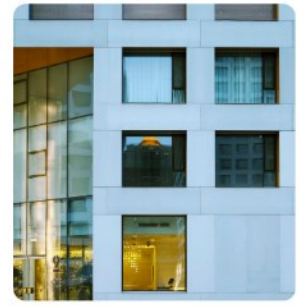

Подібний підхід застосовано в Linked Hybrid Building у Пекіні, спроектованому Steven Holl Architects. Проект складається з восьми взаємопов'язаних веж, які оточують центральний громадський простір, утворюючи щільний міський комплекс, який сприяє соціальній взаємодії. Під землею 600 свердловин, кожна глибиною 100 метрів (300 футів), діють як тепловідвідники взимку та джерела охолодження влітку. Ця система значно зменшує залежність від механічних систем HVAC, доводячи, що навіть великомасштабні розробки можуть інтегрувати підземні стратегії сталого розвитку, якщо їх правильно спроектувати. Геотермальні свердловини (660 на глибині 100 метрів) забезпечують Linked Hybrid охолодженням влітку та опаленням взимку, що робить його одним із найбільших зелених житлових проєктів у світі.

ПІДТРИМКА СТАБІЛЬНОГО ТЕМПЕРАТУРНОГО РЕЖИМУ КОНСТРУКЦІЙ

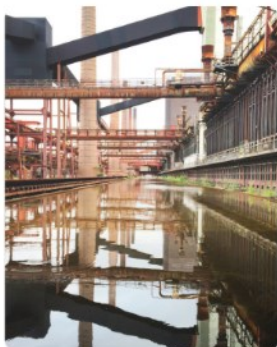

Школа Zollverein у Рурській долині, Німеччина. Будівля, розташована на краю колишньої вугільної шахти, використовує шахтну воду, що підтримує постійну температуру 29°C, для нагрівання тонких бетонних стін за допомогою системи «активної ізоляції» — геотермальної енергії

Рис. 3.20 Приклади екологічних технологій сталого розвитку в громадських будівлях. Використання підземних ресурсів.

ПРИКЛАДИ ЕКОТЕХНОЛОГІЙ СТАЛОГО РОЗВИТКУ В ГРОМАДСЬКИХ БУДІВЛЯХ



1. ПРОЕКТУВАННЯ ДЛЯ КЛІМАТУ ТА КУЛЬТУРИ



Архітектура також повинна реагувати на кліматичні реалії та культурні традиції, включаючи пасивні стратегії, такі як затінення, природна вентиляція та вибір матеріалів.

У посушливому кліматі стратегії пасивного охолодження заміщують потребу в механічному кондиціонуванні повітря. Лувр Абу-Дабі, спроектований офісом Jean Nouvel, має перфорований купол, схожий на близькосхідний екран машрабі, фільтруючи різке сонячне світло, зберігаючи потік повітря. Так само будівля включає кінетичний фасад, який динамічно налаштовується, щоб зменшити сонячне випромінювання, балансує між місцевими традиціями та технологічними інноваціями. Трикутні елементи фасаду динамічно регулюються, щоб контролювати сонячне опромінення, значно зменшуючи приплив тепла, зберігаючи видимість і природне освітлення всередині будівлі. Поєднання місцевих традицій і сучасних технологій демонструє, як культурну спадщину можна адаптувати для підвищення енергоефективності.

ЕКОТЕХНОЛОГІЇ СТАЛОГО РОЗВИТКУ

Одним із найефективніших способів інтеграції екологічності в архітектуру є використання підземних ресурсів — природних енергетичних резервів, які при правильному використанні різко зменшують споживання енергії. Цей підхід збільшує стійкість орієнтовану на місцеві екостратегії, такі як геотермальна енергія, підземна ізоляція та теплова маса.

2. ПАСИВНО РЕГУЛЮВАТИ ТЕМПЕРАТУРУ ЗА ДОПОМОГОЮ ТЕПЛОВОЇ МАСИ ЗЕМЛІ



Житлову інтерпретацію цієї ідеї можна знайти в Casa em Monsaraz у Португалії за проектом Айресом Матеусом. Будинок, частково заглиблений у ландшафт, користується перевагами ізоляційних властивостей землі, підтримуючи стабільну температуру в приміщенні з мінімальною потребою в активному контролі клімату. Ця стратегія перекликається з народною архітектурою середземноморських і пустельних регіонів, де будинки історично були висічені в скелі або вбудовані в схили пагорбів, щоб протидіяти екстремальним зовнішнім температурам.

Рис. 3.21 Приклади екотехнологій сталого розвитку в громадських будівлях. Кліматичні умови та пасивне регулювання температур всередині будівлі.



ЕФЕКТИВНЕ ВОДОКОРИСТУВАННЯ. ВОДА



Підземний резервуар дощової води.



Інтелектуальна система поливу магазин Волмарт, США.

Для оптимізації водоспоживання запропоновано впровадження "розумної системи зрошення", що базується на аналізі метеорологічних прогнозів, інтелектуальних систем управління та збору дощової води.

СОНЯЧНА ТА ГЕОТЕРМАЛЬНА ЕНЕРГІЯ



Сонячна енергія. Центр Дозвілля Істон з сонячними панелями та геліоколекторами, що допомагають заощаджувати кошти при нагріві басейну.

При реальному збільшенні рахунків за електроенергію сонячна енергія може заощадити до 70-80% споживання електроенергії центром дозвілля з терміном окупності менше 4 років.



Басейн De Vrolijkheid pool в Зволле включає сонячні батареї (2550 кв/м), підвищену ізоляцію, рекуперацію тепла, систему охолодження та промивання води, контур сірої води, високоефективні двигуни в установках обробки повітря, підключення до заводу з біомаси, сонячний водонагрівач і світлодіодне освітлення

МАТЕРІАЛИ ТА ВНУТРІШНЄ ОЗДОБЛЕННЯ



Використання наливної бетонної підлоги.

LED Освітлення, бетонна підлога у магазині Walmart, США.

Рис. 3.22. Екотехнології для багатофункціональних центрів сімейного дозвілля

4. Економічна доцільність сучасних сімейних центрів дозвілля

Ергономіка простору та оптимізація площ. Раціональне планування приміщень дозволяє мінімізувати невикористовувані зони та забезпечити максимальну функціональність кожного квадратного метра. Використання принципів ергономіки, таких як правильне розташування меблів та обладнання, сприяє створенню зручного та привабливого середовища для відвідувачів. Наприклад, у дизайні інтер'єру важливо враховувати стандарти ергономіки для різних зон, що забезпечує комфорт і безпеку користувачів.

Зменшення витрат під час будівництва. Оптимізація простору безпосередньо впливає на зниження будівельних витрат. Компактне та продумане планування дозволяє скоротити обсяги будівельних матеріалів і трудових ресурсів. Крім того, застосування модульних конструкцій та сучасних будівельних технологій сприяє швидшому зведенню об'єктів та економії коштів.

Енергозберігаючі технології та зменшення експлуатаційних витрат. Використання енергоефективних технологій, таких як утеплення фасадів, енергозберігаючі вікна та LED-освітлення, дозволяє значно знизити витрати на експлуатацію будівлі, що позитивно впливає на самоокупність проєкту.

Привабливість та зручність для відвідувачів. Використання якісних матеріалів, продумане зонування та забезпечення доступності для всіх категорій населення підвищують загальну привабливість центру. Зокрема, впровадження сучасних технологій та інтерактивних елементів може покращити досвід відвідувачів і стимулювати їх повернення.

Планування комерційної складової та залучення громадськості. Інтеграція комерційних елементів, таких як кафе, магазини або зони для проведення заходів, може забезпечити додаткові джерела доходу та підвищити самоокупність проєкту. Активне залучення громади на етапі планування та експлуатації центру сприяє створенню простору, що відповідає потребам місцевих жителів і формує лояльну аудиторію. Різноманітні форми сімейного дозвілля та впровадження нових

технологій у роботі з родинами підвищують значущість та привабливість центру для різних вікових груп.

Економічна доцільність сімейного центру дозволяє ґрунтується на інтеграції ергономічних принципів, оптимізації використання площі і мінімізації втрат простору, що дозволяє зменшити витрати на будівництво та експлуатацію. Рациональне планування приміщень забезпечує максимальну функціональність кожного квадратного метра, а застосування модульних конструкцій і сучасних будівельних технологій сприяє скороченню термінів зведення об'єкта та зниженню витрат на матеріали та трудові ресурси. Впровадження енергоефективних технологій, таких як утеплення фасадів, енергозберігаючі вікна і LED-освітлення, значно зменшує експлуатаційні витрати, що позитивно впливає на самоокупність проекту. Крім того, продумане зонування та інтеграція комерційної складової, що включає кафе, магазини та сервіси, сприяє створенню привабливого простору, який залучає постійний потік відвідувачів і забезпечує активну взаємодію з громадськістю, формуючи тим самим стійке, економічно ефективно та інклюзивне середовище для сімейного дозвілля [92].

Висновки до розділу 3.

1. Аналіз закордонного досвіду дозволив визначити найбільш ефективні моделі для подальшого дослідження функціонально-планувальної та просторово-архітектурної організації сімейних центрів, зокрема в контексті які можуть бути адаптовані до специфіки міст України. Для детального аналізу функціонально-планувальної структури автором запропоновано Карту дослідження функційно-планувальної структури сімейних центрів дозвілля.

2. Розроблено модель порівняльних оцінок центрів дозвілля на прикладі Великої Британії, що дозволило виявити найкращі практики та визначити еталони (великі за розміром – Сад Розмур, середні та малі – Бджолина ферма та Музей міста). Дана модель надає інструменти для виявлення причин та наслідків для подальшої реновації, а також готові робочі стратегії для впровадження у вітчизняну практику. Запропонована методика може бути використана і для вітчизняної практики з метою визначення компонентів модернізації.

3. Аналіз просторових і функційних зв'язків у структурі дозвіллевих центрів дозволив виявити логіку розміщення функціональних зон та їхню відповідність маршрутам відвідувачів. Огляд функційних карт об'єктів підтвердив наявність супутніх сценаріїв, як-от: рекреація, сервіс і сімейний відпочинок, що поліпшують сприйняття закладу. Одержані результати можуть бути покладені в оптимізацію планувальних рішень, ідентифікацію зон з низьким попитом та надання обґрунтування рекомендацій щодо підвищення привабливості.

4. Зроблені підрахунки та виведені топологічні формули додаткових програмних компонентів у закладах дозвілля (оптимальні для малих та великих закладів). Для підвищення ефективності центру сімейного дозвілля у вітчизняній практиці запропоновано переосмислення функцій закладу, розвиток та інтеграція сімейних програм, сервісу і рекреації.

5. В результаті проведеного аналізу виявлено тенденції та особливості функційно-планувальної структури: вплив організації послуг на потреби відвідувачів; вплив функційної структури закладу дозвілля на розгалуженість просторової схеми; вплив потоків відвідувачів. Визначено закономірні зв'язки,

основні та допоміжні функційні групи. Запропонована теоретична модель співвідношення площ центру сімейного дозвілля. Встановлено, що створення додаткових просторів активності, різновікової доступності та сімейного дозвілля забезпечує можливість довгострокового перебування в центрах та повернення.

6. На основі просторового аналізу планувальної структури обраних об'єктів виявлено два основних види простору: стаціонарний та транзитний. Визначено їх оптимальне співвідношення. Запропоновано 3 типи планувальної організації центрів: лінійна транзитна зона з двома стаціонарними просторами; центральна транзитна зона з інтегрованим ядром; гілчаста транзитна зона. Запропонована просторово-планувальна модель багатофункціонального центру сімейного дозвілля. На основі просторового аналізу та синтаксичного аналізу було отримано 2 типи моделей – модель простору та модель соціальної взаємодії (активності). При нашаруванні отриманих результатів отримано комбінаторну конфігурацію простору багатофункціонального центру сімейного дозвілля. В залежності від масштабу закладу приведені рекомендаційні комбінаторні моделі.

7. Проведений аналіз підтвердив необхідність проектування сучасних центрів сімейного дозвілля на засадах сталого розвитку, що вимагає комплексного застосування новітніх технологій та методів, враховуючи чотири ключові аспекти: соціальний (партисипативне проектування для інклюзивного простору), просторово-фізичний (оптимізація архітектурно-планувальних рішень), екологічний (мінімізація негативного впливу), та економічний (зменшення витрат і забезпечення самоокупності).

РОЗДІЛ 4. АРХІТЕКТУРНО-ПЛАНУВАЛЬНА ОРГАНІЗАЦІЯ БАГАТОФУНКЦІОНАЛЬНИХ ЦЕНТРІВ СІМЕЙНОГО ДОЗВІЛЛЯ

4.1. Основні принципи архітектурно-планувальної організації багатофункціональних центрів сімейного дозвілля.

Швидкі зміни в суспільстві, глобалізація, розвиток технологій, трансформація родинних моделей і, як наслідок, дефіцит часу в батьків, високі вимоги до дітей, вплив медіа – все це створює додаткові труднощі у вихованні дітей та формуванні родинного клімату. Дослідження свідчать, що раннє дитинство є активним періодом для різноманітної діяльності та занять. Водночас зростає потреба у якісному дозвіллі й для дорослих. Батьки часто відчуваються перевантаженими, втомленими, позбавленими власного часу та енергії.

Центри дозвілля надають їм можливість відпочити та зайнятися улюбленими справами, поки їхні діти беруть участь у корисних і цікавих заняттях. Для дорослих, які живуть самі, а також для людей похилого віку це – простір для спілкування, дослідження інтересів, саморозвитку, налагодження нових знайомств і дружніх зв'язків.

Центри сімейного дозвілля допомагають родинам долати сучасні виклики та адаптуватися до нових обставин. Вони пропонують програми раннього розвитку, які сприяють розкриттю потенціалу дитини, надають батькам підтримку у вирішенні сімейних проблем, забезпечують можливості для спільного дозвілля, запобігають дитячій самотності, агресії та формуванню залежності. Відвідувачі таких центрів можуть знайомитися з іншими, спілкуватися та обмінюватися досвідом, що сприяє створенню міцних соціальних зв'язків і формуванню почуття приналежності до спільноти.

Центри також пропонують фізичну активність для підтримки здорового способу життя всієї родини, сприяють культурному розвитку через залучення до мистецтва, історії та культури, організовують навчальні програми та майстер-класи, орієнтовані на розвиток особистості [129, 131]. Усе це закладено в концепції

багатофункціонального центру сімейного дозвілля, у межах, визначених у *підрозділі 1.1* – змістовне дозвілля.

Формування основних принципів та прийомів архітектурно-планувальної організації сімейних центрів дозвілля полягає в систематизації теоретичних знань, отриманих результатів аналізу та зібраних даних для розробки практичних рекомендацій. Дослідження спрямоване на виявлення чинників, що впливають на сімейний контекст, забезпечення різновікової доступності та сталості проєкту.

Завдяки методології цього дослідження, яка передбачає комплексний підхід, що ґрунтується на працях українських і зарубіжних науковців і практиків, аналізі принципів і підходів до проєктування та організації громадських центрів і просторів, а також на досвіді функціонування вітчизняних і зарубіжних центрів сімейного дозвілля, виявлено найкращі практики та типові помилки (недоліки), що були досліджені у *Розділах 1, 2 та 3*. На цій основі визначено необхідні закономірності та сформовано моделі просторів дозвілля.

Визначення принципів було здійснено в рамках комплексного підходу до проєктування сімейних центрів дозвілля, який враховує як загальні засади архітектури, так і специфічні особливості функціонування таких закладів, зокрема зв'язок між якістю простору та рівнем задоволеності відвідувачів, що дозволяє прогнозувати їхні поведінкові наміри [222]. Отримані результати дослідження можуть бути використані для розробки нових проєктних підходів, а також для підвищення якості функціонування вже існуючих закладів дозвілля, що сприятиме покращенню якості життя мешканців міста через створення комфортних і функціональних просторів для сімейного відпочинку.

Ця робота допоможе сформувати наукове підґрунтя для подальшого розвитку мережі сімейних центрів дозвілля в Україні. Результати дослідження можуть бути використані для оптимізації процесів проєктування, створення більш ефективних і функціональних центрів, а також для формування безпечних та інклюзивних просторів для різновікового відпочинку як важливого елементу міського середовища. Це, своєю чергою, сприятиме зростанню привабливості та

розвитку міських районів, зміцненню сімейних відносин і підвищенню рівня добробуту населення.

При формуванні принципів архітектурно-планувальної організації центрів сімейного дозвілля було враховано низку міжнародних програм і проєктів, спрямованих на підвищення якості публічних просторів і поліпшення умов життя населення, зокрема сімей з дітьми. Серед них: Глобальна програма громадського простору ООН-Хабітат (UN-Habitat Global Public Space Programme), «Місто на рівні очей для дітей» (2018), «Проєктування вулиць для дітей» (2022), «Вимірювання міського досвіду маленьких дітей» (2018), «Простір для зростання: 10 принципів підтримки сімей у містах» (2018) [119] а також наукові праці британського дослідника Тіма Гілла, зокрема його робота «Міський ігровий майданчик: як дружнє до дітей планування та дизайн можуть врятувати міста», і широке коло досліджень Сема Елкінгтона та Роберта Стеббінса, присвячених змістовному дозвіллю та його формам [172, 176, 203].

Також фундаментальними є праці «Життя між будівлями: використання громадського простору» та «Міста для людей» професора Єна Гейла, які є орієнтирами для цієї роботи та теорії міського дизайну. Автор класифікує людську діяльність, виокремлюючи «необхідну діяльність», «факультативну діяльність» і «соціальну (результативну) діяльність» [175]. Аналіз поточної ситуації у сфері сімейного дозвілля в Україні засвідчив нагальну потребу у створенні окремих інституцій багатофункціональних центрів сімейного дозвілля – міського, районного та місцевого рівнів, що обґрунтовано в наступних роботах [129,130,132].

У результаті проведених наукових досліджень щодо формування закладів дозвілля в Україні, Великій Британії, Данії, Швеції, Франції, Австралії, Китаї та США було визначено локальні потреби та прогалини у сфері дозвілля, виявлено наявну проблематику та здійснено порівняльний аналіз практик. Фактори впливу та закономірності організації й функціонування висвітлені у *висновках Розділу 1, Розділу 2 та 3*, а також у низці наукових публікацій автора, присвячених багатофункціональним центрам сімейного дозвілля [91, 92, 129, 130, 131, 132, 133,

134, 135]. Структура концепції багатофункціонального центру сімейного дозвілля базується на соціальній комунікації, змістовному дозвіллі та принципах сталого розвитку. Її реалізація забезпечується через упровадження принципів архітектурно-планувальної організації в проєктну практику. Взаємозв'язок цих аспектів проілюстровано (Рис. 4.1). Аналіз наукових праць і публікацій, вивчення міжнародних програм і проєктів, орієнтованих на розвиток сімейного дозвілля, включаючи результати власних напрацювань і систематизацію емпіричних даних, стали підґрунтям для формування чотирьох основних принципів архітектурно-планувальної організації багатофункціональних центрів сімейного дозвілля, що представлені на схемі (Рис. 4.1).



Рис 4.1. Структура концепції багатофункціонального центру сімейного дозвілля

Запропонована система принципів є концептуально унікальною для реалізації архітектурно-планувальної моделі багатофункціонального центру сімейного дозвілля та пов'язана з відповідними засадами, визначеними у Розділах 1–3. Система принципів, яка формує основу архітектурно-планувальної концепції багатофункціонального центру сімейного дозвілля, включає: принцип гнучкості,

принцип атрактивності архітектури та дизайну, принцип містобудівної інтеграції, принцип комунікації та соціальної інтеграції, а також принцип стійкості.

Це забезпечує функціонально-просторову цілісність, структурну організацію та типологічну виразність об'єкта сімейного дозвілля. У наведеній схемі (*Рис. 4.2* та *Рис.4.3*) кожен із принципів представлено у взаємозв'язку з відповідними функціональними завданнями, що реалізуються в межах архітектурної структури центру, а також із прикладами проєктного інструментарію для впровадження цих принципів у проєктну практику.

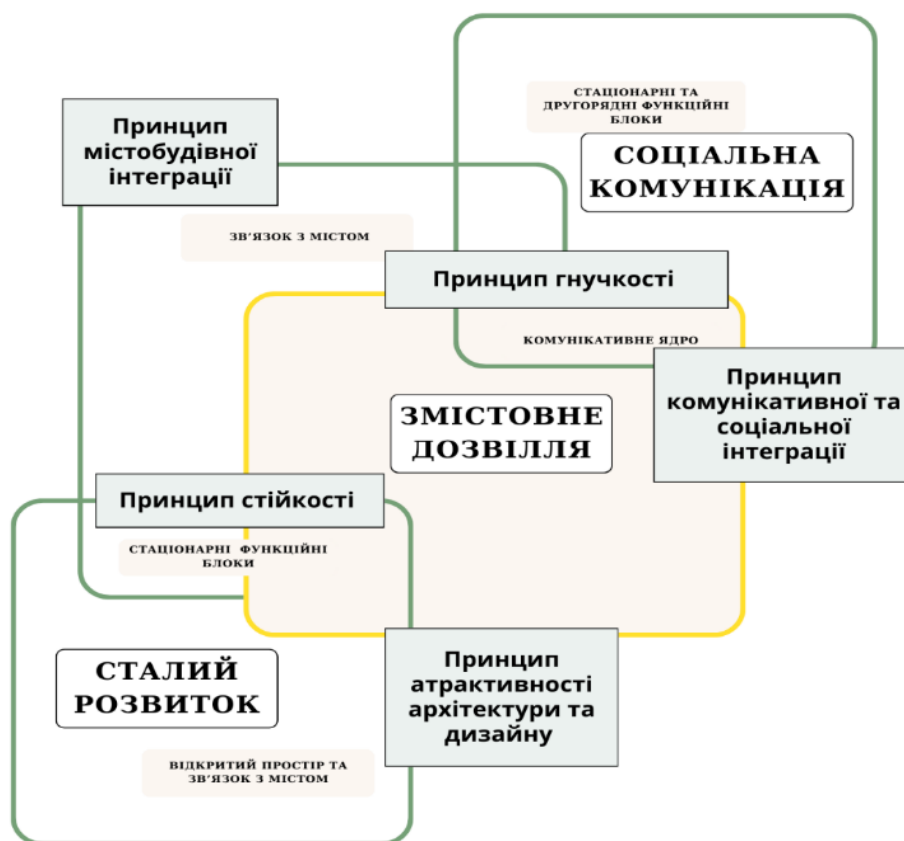
Для розкриття сутності кожного принципу було запропоновано детально розглянути його особливості та визначити роль у формуванні архітектурно-планувальної організації багатофункціональних центрів сімейного дозвілля.

1. Принцип гнучкості полягає у здатності просторової структури бути варіативною, адаптуватися до різних завдань і змінюватися відповідно до потреб користувачів. Він передбачає, що відкритий і закритий простір багатофункціонального центру здатен ефективно виконувати кілька функцій одночасно. Наявність функціональної варіативності сприяє посиленню щільності соціальних зв'язків. Цей принцип забезпечує гармонійний розвиток закладу та змістовне наповнення як відкритих, так і закритих просторів.

Організаційна структура закладу має бути спрямована на створення нових багатокомпонентних програм комунікаційних «ядер» і на адаптацію існуючих стаціонарних та гнучких функціональних зон центру. Функціональне оновлення існуючих приміщень і зон (багатофункціональна гнучкість) дозволяє надавати актуальні послуги та залучати ширші категорії відвідувачів.

Під час реорганізації відкритих і закритих просторів важливо розуміти, які їхні характеристики вже є достатньо розвиненими, а які потребують вдосконалення для досягнення багатофункціональності та підвищення насиченості середовища. Отже, гнучка багатофункціональність формує привабливий простір для різних вікових і соціальних груп протягом усього періоду функціонування закладу дозвілля.



Рис 4. 2. Основні принципи архітектурно-планувальної організації сімейних центрів дозвілля



Рис 4. 3. Основні принципи архітектурно-планувальної організації сімейних центрів дозвілля (Принцип стійкості)

- **Багатофункціональність** у центрах сімейного дозвілля дозволяє вирішувати широкий спектр завдань, зокрема об'єднувати різноманітні просторові зони: ігрові майданчики для дітей різного віку, зони відпочинку для дорослих, кафе, кінотеатри, гуртки, спортивні майданчики тощо.
- **Універсальність** таких центрів передбачає широкий спектр застосування: простір придатний до різноманітної діяльності, здатний до трансформації та адаптації під різні програми і потреби відвідувачів, включаючи людей з обмеженими можливостями та дітей.
- **Модульність** додає динамічності просторовій організації центру: вона реалізується через поєднання окремих елементів і передбачає гнучку планувальну структуру, що дозволяє змінювати зони та внутрішній простір залежно від функціональних потреб і пори року.

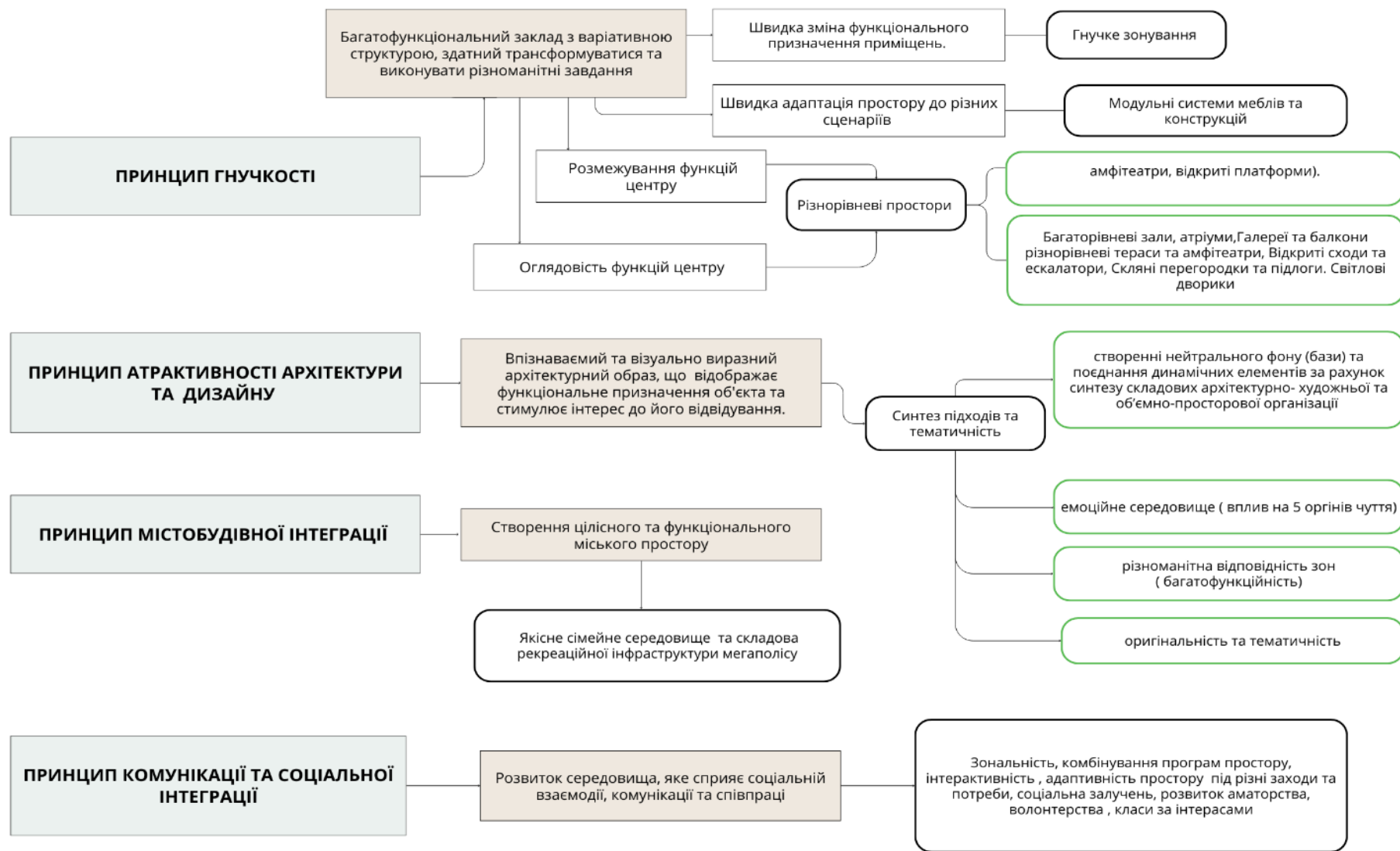
2. Принцип атрактивності архітектури та дизайну відповідає за створення візуально виразного архітектурного образу закладу, який відображає його функціональне призначення та стимулює інтерес до відвідування. Цей принцип об'єднує низку компонентів, що впливають на сприйняття простору та емоційний комфорт відвідувачів.

Для реалізації принципу атрактивності архітектурного середовища пропонується використання синтезу підходів із акцентом на тематичність і образну виразність. Дотримання цього принципу залежить від багатьох чинників, зокрема: тематичної цілісності, композиційної оригінальності, відповідності кольорових рішень, наявності елементів озеленення, а також створення нейтрального архітектурного «фону» з інтеграцією динамічних композиційних акцентів.

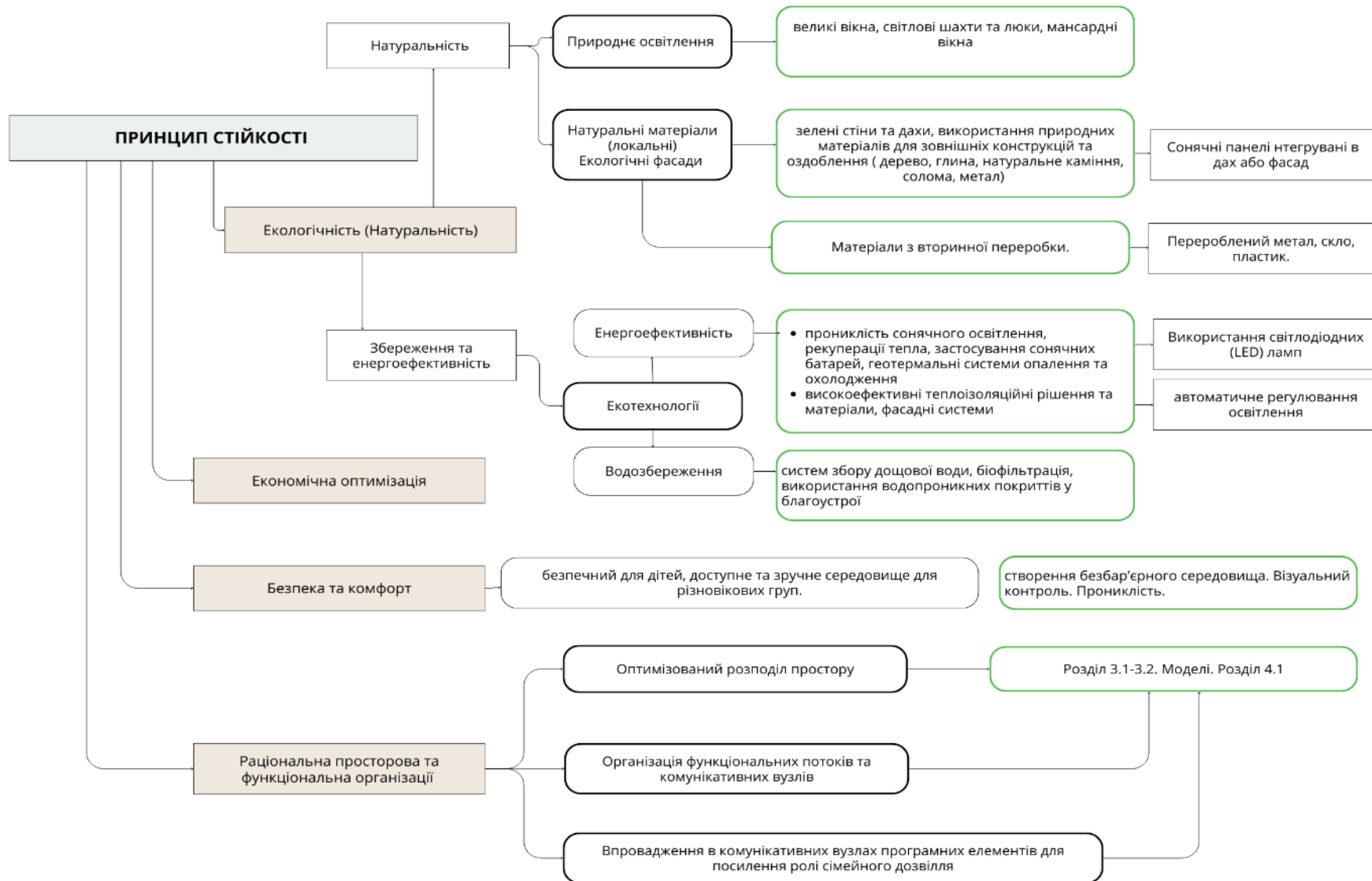
Візуально-емоційна виразність середовища досягається завдяки поєднанню елементів архітектурно-художньої та об'ємно-просторової організації, які формують емоційне тло центру, впливаючи на сенсорне сприйняття користувача. Важливу роль у цьому процесі відіграє функціональна різноманітність зон і їх багатофункціональність, що забезпечує адаптивність простору до різних сценаріїв використання.

Архітектурна виразність відображає концепцію центру через унікальну тематику, специфіку закладу, особливості локації та нестандартні дизайнерські рішення – поєднання різних матеріалів, кольорів, форм, інтеграцію інтерактивних елементів і створення персоналізованого середовища. Кольорові рішення в таких центрах спрямовані на формування позитивного настрою, а включення зелених зон в інтер'єр та екстер'єр дозволяє створити простір, максимально наближений до природного середовища та комфортний для людини.

Питання атрактивності в архітектурі детально розглянуто в статті А. Давидова та Г. Лавриненко «Про атрактивність в архітектурі постмодернізму». Автори визначають архітектурні прийоми як «привабливість», що досягається через цитування класичних форм, скульптурне формотворення, деформацію, імітацію архетипів та комбінацію історичних стилів із сучасними. Основним викликом атракційної архітектури вони вважають встановлення емоційного діалогу між будівлею та її споживачем [32].

3. Принцип містобудівної інтеграції передбачає комплексний підхід до гармонійного формування цілісного й функціонального міського простору, зокрема через інтеграцію ландшафту – поєднання зелених зон міста з рекреаційними просторами центру. Важливим аспектом є раціональне зонування з урахуванням обмежених міських територій, особливо в умовах багатоповерхової та щільної забудови.

Таким чином, просторове розташування багатофункціональних центрів сімейного дозвілля в умовах мегаполісу розглядається як синтез двох ключових архітектурно-планувальних компонентів: елементу формування якісного сімейного середовища мегаполісу та інтегральної складової його рекреаційної інфраструктури.

Транспортна доступність таких центрів передбачає зручну транспортно-пішохідну розв'язку, забезпечену ефективною інтеграцією об'єкта в міську інфраструктуру. До важливих складових належать: наближеність до зупинок громадського транспорту, наявність комфортних паркувальних зон, розвиток велосипедної інфраструктури, а також безпечні та облаштовані пішохідні

маршрути, зручні тротуари, пішохідні переходи, доступні шляхи для маломобільних груп населення й сімей із дитячими візочками.

Динамічна адаптивність будівлі до змін у суспільстві та розвитку міста передбачає її здатність змінювати функціональне призначення протягом доби або року, а також адаптуватися до сучасних викликів чи екстрених ситуацій у країні та місті (наприклад, використання як тимчасового волонтерського пункту, пункту незламності тощо).

Зв'язок із навколишнім середовищем сприяє створенню відчуття присутності в міському або природному ландшафті. Забезпечити візуальний контакт із зовнішнім середовищем і залучити нових відвідувачів, які спостерігають із вулиці, можна за допомогою панорамних вікон, відкритих перспектив, дзеркальних або відбивних поверхонь та інших ефектів «прозорості» й «відкритості простору».

4. Принцип комунікації та соціальної інтеграції спрямований на формування середовища, що заохочує соціальну взаємодію, комунікацію та залучення відвідувачів. Його реалізація забезпечується шляхом використання прийомів зонування, поєднання функцій, інтерактивності, адаптивності та створення соціального комунікативного ядра закладу.

Застосовуються такі підходи:

- *Зональність* – функціональне розмежування простору відповідно до вікових груп та інтересів користувачів.
- *Комбінування програм простору* – інтеграція різноманітних функцій (сімейна взаємодія, рекреаційні активності, освітні та культурні програми, сервісні послуги) в межах єдиного архітектурного середовища.
- *Інтерактивність* – впровадження елементів і технологій, що стимулюють активну участь користувачів та сприяють міжособистісній комунікації.
- *Адаптивність простору* – здатність приміщень трансформуватися або переосмислюватися відповідно до різних заходів, сезонних змін та потреб користувачів.

- *Соціальна інтеграція* – створення інклюзивного середовища, яке сприяє об'єднанню людей різного віку, соціального статусу та інтересів завдяки доступу до спільних програм і активностей.

5. Принцип стійкості сприяє раціональній просторовій та функціональній організації закладу, екологічності (натуральність), а також забезпеченню відчуття безпеки та комфорту для сімей з дітьми, економічній оптимізації процесів у багатофункціональному центрі сімейного дозвілля. У контексті таких центрів стійкість передбачає створення закладів, які не лише задовольняють потреби користувачів, а й активно сприяють розвитку громади, впровадженню екологічних технологій та підтримці локального підприємництва.

Екологічність вимагає мінімізації впливу на навколишнє середовище через використання енергоефективних матеріалів та технологій, застосування натуральних і вторинно перероблених матеріалів, а також оптимізацію споживання ресурсів (Рис. 4.3.). Рекомендується впровадження екологічних фасадних рішень, використання екотехнологій для енергоефективності та водозбереження. Важливим аспектом проектування центрів є забезпечення природного освітлення, що сприяє використанню денного світла у функціональних та рекреаційних зонах, знижуючи енергоспоживання та створюючи комфортне середовище для відвідувачів.

Рекомендується застосування світлопрозорих конструкцій, багатошарових склопакетів, спеціальних металевих або композитних рам з терморозривом, водонепроникних ущільнень та сонцезахисних систем для покращення енергоефективності.

Безпека та комфорт у центрах спрямовані на створення безпечного і зручного середовища, що враховує потреби різних категорій користувачів, зокрема батьків з дітьми. Це дозволяє центрам не лише бути місцем для розваг, а й соціальної інтеграції.

Для забезпечення *візуальної безпеки* для сімей з дітьми важливо уникати вузьких і замкнених просторів, створювати достатнє освітлення протягом дня та організувати зоровий контакт між батьками і дітьми в зонах активностей через

продумані планувальні рішення. Також необхідно передбачити безпечні маршрути для евакуації маломобільних груп населення, осіб з дитячими візочками та облаштувати швидкі альтернативні виходи та входи.

Особливу увагу слід приділити *зрозумілій навігації*, чітким вказівникам та зонуванню, що відповідає плануванню території та приміщень. Важливим аспектом є також *моніторинг закладу* за допомогою методики «порівняльних оцінок» (*підрозділ 3.1*), яка включає фізичне та емоційне сприйняття території, актуальність функціонування, комфорт та організацію процесів.

Доступність для різних вікових категорій передбачає створення безбар'єрного середовища з ергономічно спроектованими входами, ліфтами, пандусами, широкими коридорами, зручними місцями для відпочинку та безпечними санітарно-гігієнічними приміщеннями, адаптованими для людей з обмеженою мобільністю.

Акустичний комфорт є важливим компонентом проектування, що включає вибір звукоізоляційних матеріалів, конструктивні рішення, правильне виконання швів і стиків, а також правильне розташування приміщень для мінімізації шуму (наприклад, розмежування рекреаційних зон від зон активних ігор).

Економічність забезпечується оптимізацією витрат через розвиток місцевого бізнесу, співпрацю з місцевими підприємствами, використання локальних товарів, створення нових робочих місць, а також залучення мешканців міста до роботи в центрі, зокрема через розвиток волонтерства.

Концепція передбачає змішану форму власності, що включає приватну, державну та колективну участь, а також інтеграцію сервісних функцій, зокрема прокату обладнання, громадського харчування (кафе, кав'ярні), екскурсійного обслуговування (послуги гідів, інструкторів), а також наявність сувенірних і спеціалізованих магазинів. Для забезпечення соціальної доступності закладу та уникнення його повної комерціалізації рекомендовано обмежити частку платних послуг до 40%. Деталі цього підходу наведено в Таблиці (*Табл. 4.1.*)

**Концепція фінансової моделі багатофункціонального центру
сімейного дозвілля**

Фінансова доступність	Основні функції та зони	Фінансова модель
Змішана форма власності		
Безкоштовні послуги	Відкриті зони, комунікативний простір, рекреація, майстер-класи, аматорські концерти та заходи.	30% (громадська доступність)
Платні послуги	Навчальні та тренувальні програми, сервісні послуги (прокат, кафе, кав'ярні, гіді, інструктори), оренда приміщень під заходи	40% (комерційна складова)
Доступ громади (волонтерство)	Проведення програм на волонтерських засадах. Можливість безкоштовного використання приміщень для власних заходів	30% (громадська доступність)

Рационально-просторова та функціональна організація центрів сімейного дозвілля в Україні передбачає комплексний підхід до проектування, орієнтований на ефективне використання площ будівлі та території. Важливим аспектом є функціональна інтеграція, яка задовольняє потреби різновікових груп і сприяє формуванню гармонійного комунікативного середовища для відпочинку та соціальної взаємодії в умовах мегаполісу.

Оптимізований розподіл простору з урахуванням потреб усіх вікових груп та функціональних зон. Використання відкритих рекреаційних зон у поєднанні з внутрішніми приміщеннями, зокрема в великих житлових комплексах українських мегаполісів. Рекомендується застосування просторово-планувальної моделі багатофункціонального центру сімейного дозвілля з оптимальним співвідношенням площ (*підрозділ 3.3*), загальної схеми багатофункціонального центру сімейного дозвілля (*підрозділ 3.3*), а також моделей просторової організації з програмними елементами (*підрозділ 3.3*).

Організація функціональних потоків та комунікаційних вузлів (ядер). Впровадження програмних елементів у комунікаційні вузли для підсилення ролі сімейного дозвілля. Розташування програмних компонентів (сімейна (С), рекреаційна (Р), сервіс та обслуговування (О)) у ключових зонах закладу дозволяє підвищити функціональний потенціал для сімейного відпочинку, згідно з рекомендованими формулами (підрозділ 3.1).

Оптимальна для малих закладів	$3(P) + 2(O) + 2(C)$
Оптимальна для великих закладів	$4(P) + 3(O) + 4(C)$

Для практичного та наочного використання в практиці зібрано та систематизовано приклади програмних компонентів: сімейна (С), рекреація (Р) та сервіс і обслуговування (О) – як для інтер'єру так і для території багатофункціонального центру сімейного дозвілля. Інформація представлена у вигляді узагальнених Таблиць (Табл. 4.2 та 4.3), а також Рисунків (Рис. 4.4 та 4.5).

Таблиця 4.2.

Приклади програмних компонентів для функцій у внутрішньому просторі багатофункціонального центру сімейного дозвілля

Програмний компонент	Обрана функція	Приклади елементів у просторі
Сімейна (міжпоколіннєв а взаємодія)	Розважальна	<ul style="list-style-type: none"> - Сімейні інтерактивні простори (кубики, лабіринти, конструктори, ігрові панелі, батути). - Простори для спільних майстер-класів (столи для ліплення, малювання, кулінарні студії) . - Дитячі майданчики з елементами для дорослих (гамаки, лави, спортивні модулі). - М'які ігрові кімнати.
	Навчальна (Ігрові та навчальні зони для дітей різного віку)	<ul style="list-style-type: none"> - Сенсорні стенди (музеї). - LEGO-столи. -Лабораторії для експериментів та моделювання.

		<i>Продовження (Табл. 4.2.)</i>
	Рекреація / відпочинок	-Шафи з книгами (сімейна бібліотека). -Зони для читання з подушками та пуфами . -Відкриті зони для настільних ігор (ігрові столи та стелажі).
Сервіс та обслуговування (додаткові послуги)	Гастрономічна (Кафе, кав'ярні,)	- Сімейне кафе з дитячим меню та зоною для творчості. - Фудкорти зі здоровою їжею. - Окремі кав'ярні для батьків із дитячими просторами поруч.
	Комерційна/ Обслуговування	- Прокат велосипедів, самокатів, роликів. - Прокат спортивного інвентарю (м'ячі, скакалки, ракетки). - Зона ремонту дитячих колясок та спорядження.
	Побутового сервісу	- Сімейний гардероб з шафами для зберігання речей. - Дитячі кімнати для годування та догляду. - Кімнати для батьків з немовлятами (з пеленальними столами)
Рекреаційна	Спортивно-оздоровча	- Скеледром - Батутні зони - Міні-скейтпарк - Внутрішній двір з доріжками для прогулянок, озелененням та лавочками
	Рекреація/ оздоровлення	- Простір з водними елементами (фонтани, інтерактивні водоспади) - СПА-зона для сімейного відпочинку - Тихі зони відпочинку з м'якими меблями
	Рекреація/відпочинок	- Зимовий сад - Живі зелені стіни - Оранжереї з інтерактивними куточками для дітей

Приклади програмних компонентів для функцій у зовнішньому просторі багатфункціонального центру сімейного дозвілля

Програмний компонент	Обрана функція	Приклади елементів у просторі
Сімейний (міжпоколіннєва взаємодія)	Розважальна/ рекреаційна/ спортивна	- Альтанки для сімейного відпочинку - Майданчики для спільних ігор батьків і дітей - Місця для настільних ігор на свіжому повітрі (шахи, доміно, настільний теніс)
	Спортивна-рекреаційна	- Дитячі майданчики з інтерактивними елементами - Навісні доріжки та мости - Полоси перешкод та балансувальні доріжки
	Культурно-просвітницька/ розважальна	- Відкриті амфітеатри для вистав та кінопоказів - Простори для сімейних фестивалів, майстер-класів
Сервіс та обслуговування (Додаткові послуги)	Гастрономічна (Кафе, кав'ярні,)	- Літні тераси кафе - Зони для пікніків із вбудованими барбекю - Мобільні кав'ярні та фудтраки
	Комерційна/ Обслуговування	- Пункти прокату велосипедів, самокатів, роликів - Автомати з дитячими іграшками для пісочниць - Прокат карематів для відпочинку на газоні
	Побутового сервісу	- Санітарні зони (вуличні вбиральні, пеленальні кімнати) - Камери схову - Автономні станції для підзарядки гаджетів
Рекреаційна	Спортивно-оздоровча	- Відкриті спортивні майданчики (волейбол, футбол, баскетбол) - Тренажерні комплекси для різних вікових груп - Зони паркур-тренувань
	Рекреація/оздоровлення	- Лави з навісами - Гамаки та зони для лежаків - Фонтани, міні-водоспади для створення комфортного мікроклімату -Басейни відкриті публічні (ігрові)
	Рекреація/відпочинок	- Озеленені зони з пішохідними доріжками - Ботанічні куточки з інтерактивними елементами - Місця для спостереження за природою (пташники, міні-ферми)

На рисунках (Рис. 4.4 та 4.5) зображені приклади сімейних рекреаційних та комерційних програмних компонентів відповідно для відкритого та закритого простору. Також сімейний компонент може включати атрактивні форми дозвілля як ігровий дизайн, що залучає до активного сімейного дозвілля.

1 

1. ГРАЙЛИВИЙ ДИЗАЙН



КОНЦЕПЦІ ГРИ : ЕКОЛОГІЧНА, ЕКСТРИМАЛЬНО-СПОРТИВНА, ПРИРОДНЯ, ЕКОЛОГІЧНА, ЛІСОВА ШКОЛА

доріжки для активного відпочинку різних рівней складності 'trim trail', скелелазання, музичний сад, рольові та тематичні ігри, гра з ризиком та водою, сидіння та соціальне спілкування, сенсорні та майданчики з особливими потреби.

2. РЕКРЕАЦІЯ. СПІЛКУВАННЯ. СІМЕЙНА ПРОГРАМА



<https://www.downtownvoices.com/posts/grace-park-opens-across-from-downtown-minneapolis-next-to-boom-island-park>

<https://www.downtownvoices.com/posts/grace-park-opens-across-from-downtown-minneapolis-next-to-boom-island-park>

<https://www.downtownvoices.com/posts/grace-park-opens-across-from-downtown-minneapolis-next-to-boom-island-park>

3. КОМЕРЦІЙНІ ЕЛЕМЕНТИ



фуд корти, вулична їжа, кафе; маркети та виставки, культурні програми та мастер-класи в тимчасових спорудах; маркети хенд-мейду; прокат спортивного спорядження; онлайн купівля та бронювання, кіоски самообслуговування з продажу супутніх товарів.

Рис.4.4. Приклади сімейних , рекреаційних та комерційних компонентів у відкритих просторах багатофункціональних центрів сімейного дозвілля

1 

1. ГРАЙЛИВИЙ ДИЗАЙН

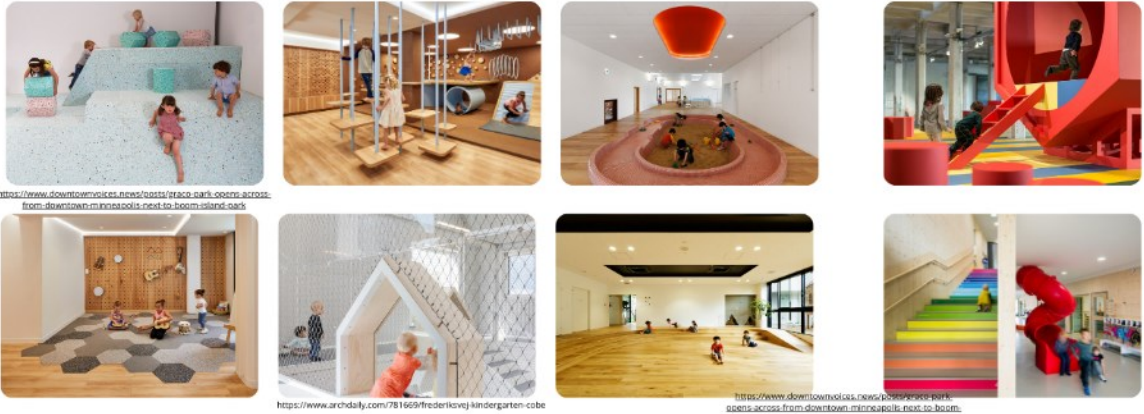

КОНЦЕПЦІЇ ГРИ : ЕКОЛОГІЧНА, ЕКСТРИМАЛЬНО-СПОРТИВНА, ПРИРОДНА, ЕКОЛОГІЧНА, ЛІСОВА ШКОЛА

доріжки для активного відпочинку різних рівней складності 'trim trail', скелелазання, музичний сад, рольові та тематичні ігри, гра з ризиком та водою, сидіння та соціальне спілкування, сенсорні та майданчики з особливими потреби.

2. РЕКРЕАЦІЯ. СПІЛКУВАННЯ. СІМЕЙНА ПРОГРАМА



3. КОМЕРЦІЙНІ ЕЛЕМЕНТИ

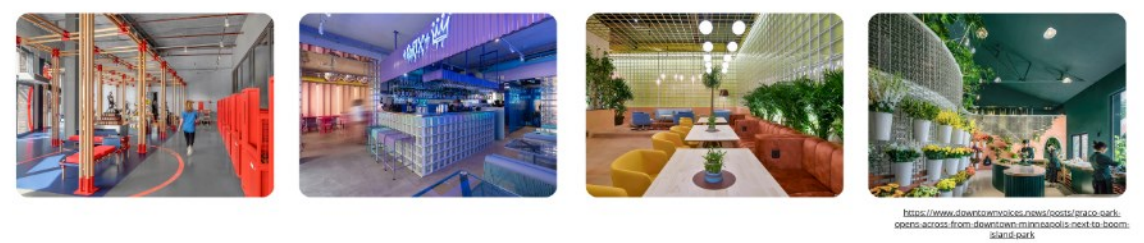

фуд корти, кафе; маркети та виставки, культурні програми та мастер-класи в тимчасових спорудах; магазини супутніх товарів для хоббі; прокат та продаж спортивного спорядження; онлайн купівля та бронювання, киоски самообслуговування з продажу супутніх товарів.

Рис.4.5. Приклади сімейних , рекреаційних та комерційних компонентів у закритих просторах багатофункціональних центрів сімейного дозвілля

4.2. Архітектурно-художні та об'ємно-просторові особливості формування архітектурного середовища центрів.

Значна кількість міжнародних досліджень у галузі дизайну громадських закладів присвячена посиленню процесів, що сприяють підтримці та розвитку дітей. Ключовими аспектами при цьому є забезпечення комфорту, приватності, безпеки, задоволення, доступності, взаємодії, рекреації, естетичної привабливості та динамічних параметрів простору. Це досягається за допомогою певного набору елементів і дизайнерських інструментів, які формують як внутрішню, так і зовнішню оболонку закладу. Основний акцент робиться на зв'язку фізичних складових простору з їхнім позитивним емоційним впливом. Таким чином, організація процесів відбувається через дизайн, що формує певні відчуття та стани у відвідувачів.

Аналіз зарубіжних наукових джерел свідчить про чітку диференціацію досліджень і наявність градацій: зокрема, окремо досліджуються дитячі медичні заклади (наприклад, дитячі лікарні) та освітні заклади (школи, дитячі садки, бібліотеки). Особливостям дизайну дитячих медичних установ присвячено праці таких дослідників, як Сара Нурмусаві Насаб, Амір Реза Карімі Азері, Сейєд Джалал Мірбазель, Ха Джи-Мін, Парк Су-Бен, Катаріна Тіль Сандхольдт, Джейсон Каннінгем, Руді Дж. Дж. Вестендорп та Марія Крістіансен. Інноваційна американська програма The Center for Health Design (США) проводить численні дослідження щодо впливу дизайну на здоров'я, охоплюючи теми добробуту, дитинства та старіння в різних типах закладів.

Навчальні заклади досліджує, зокрема, Аніта Руї Олдс. Прикладні психологи Саллі Августин, Ніл Франкель та Сінді Коулман, вивчаючи психологію сприйняття простору людиною, пропонують низку екологічних принципів щодо впливу елементів фізичного середовища – таких як колір, аромати, текстури, просторова композиція та культурна ідентичність – на ставлення та поведінку людини в різних типах громадських будівель. Їхня праця «Значення простору. Прикладна психологія для архітектури інтер'єру» присвячена практиці людиноорієнтованого дизайну [160].

Значна кількість посібників із проектування присвячена рекомендаціям щодо дизайну дитячих центрів та навчальних закладів. Посібник з дизайну «Раннє навчання та догляд за дітьми» орієнтований на завдання та відповідні функції таких закладів, застосовуючи у своїй практиці біофільний дизайн [170].

У книзі «Посібник з дизайну для дітей» Аніта Руї Олдс досліджує вплив конкретних елементів дизайну, таких як звук, світло, колір, оздоблення, меблі, будівельні системи, вікна, двері, безпека та функціонування різних зон у навчальних закладах. Вона також описує приклади реалізованих проєктів, які можуть слугувати прототипами дитячих центрів. Характерною рисою її підходу є комплексність: авторка поєднує всі параметри навколишнього середовища дитини для створення відчуття емоційної захищеності та впевненості [197].

Британський науковець Пітер Барретт у своєму дослідженні Holistic Evidence and Design (HEAD) на прикладі учнів віком від 5 до 11 років аналізує вплив фізичного дизайну класних кімнат на академічний прогрес дітей молодшого шкільного віку. Використовуючи багаторівневе моделювання для виявлення впливу параметрів дизайну (освітлення, індивідуалізація, зв'язок, інтеграція з природою) на оволодіння читанням, письмом і математикою, він встановив значущість окремих чинників для різних предметних галузей. Наприклад, зв'язок із природою має особливий вплив на навички письма, а освітлення – на успішність у математиці. Такі дослідження є підґрунтям для подальшої оптимізації освітнього середовища та поглибленого вивчення впливу архітектурного простору на навчальні результати.

Науковці Ха Джи-Мін та Парк Су-Бен досліджували проектування дитячого середовища, зокрема в медичних закладах. Вони виявили тісний зв'язок між підтримкою дітей, їх розвитком і дизайном, що враховує такі параметри, як комфорт, приватність, безпека, задоволення, доступність, взаємодія, відпочинок, естетика та динаміка. Для кожного типу приміщення лікарні (вестибюль, зона очікування, поліклініка для пацієнтів, сімейна вітальня, сад, коридор, палата) рекомендовано поєднання показників «задоволення» та «естетики».

Дослідження Сари Нурмусаві Насаб, Аміра Рези Карімі Азері та Сейєд Джалала Мірбазеля «Ідеальні фізичні особливості дизайну середовища в дитячій лікарні: використання дитячих перспектив» виявило низку важливих компонентів, які впливають на самопочуття дітей. До них належать: навколишнє середовище, вид із вікна, кольорова гама, наявність занять за інтересами, ігор, елементів декору, присутність сім'ї, структура лікарні, підтримка з боку медперсоналу, меблі, водні об'єкти, природне освітлення та зелені насадження. Результати свідчать, що діти надають перевагу такому лікарняному середовищу, яке забезпечує можливості для гри та дозвілля, а також створює умови для перебування поруч із сім'єю [196].

Зазначений напрямок наукових досліджень становить велику цінність і викликає значний інтерес у контексті цієї роботи, зокрема щодо архітектурно-художньої організації просторів багатофункціональних центрів сімейного дозвілля. Водночас наразі спостерігається фрагментарність і точковість таких досліджень, які здебільшого охоплюють вузькоспеціалізовані аспекти, що ускладнює цілісне впровадження їхніх результатів у практичну діяльність.

У статті Н. Новосельчук та Л. Шевченко «Формування архітектурного середовища об'єктів харчування на основі екологічного підходу» розглянуто вплив екологічних принципів на архітектурне проектування. Авторки виокремлюють два підходи: перший – це інтеграція природного компонента в архітектурний об'єкт, другий – інтеграція самого об'єкта в природне середовище. У центрі уваги дослідження – необхідність гармонійного поєднання архітектури з довкіллям, що сприяє формуванню цілісного та екологічно орієнтованого середовища [89].

У контексті цього дослідження, попри наявність значної кількості важливих наукових праць, їхня фрагментарність і вузька спеціалізація ускладнюють повноцінне застосування отриманих результатів на практиці. Масштабність запропонованої концепції багатофункціонального центру сімейного дозвілля на сучасному етапі не передбачає детального занурення в дизайн-організаційні підструктури, тому аналітичний огляд здійснюється на узагальненому рівні..

Серед поширених підходів до дизайну середовища в Україні можна виокремити: адаптацію (а подекуди – і пряме копіювання) міжнародного досвіду, орієнтацію на національну культурну спадщину, активне впровадження принципів інклюзивного дизайну для людей з інвалідністю, а також фокусування на архітектурно-дизайнерських рішеннях у сфері освітніх, культурних та медичних закладів. Теоретичний компонент таких підходів зазвичай охоплює історико-пошуковий аналіз творчості видатних українських архітекторів і художників, а також стилістичне вивчення різних напрямів у дизайні.

Власна концепція багатофункціонального центру сімейного дозвілля, що базується на принципах сталого розвитку, соціальної взаємодії та змістовного дозвілля, передбачає формування архітектурно-художніх і об'ємно-просторових рішень у тісному взаємозв'язку із загальною ідеєю закладу. Просторова модель проєкту передбачає інтеграцію зазначених аспектів у структурну організацію закладу з пропорційним розміщенням функціональних зон.

З огляду на це, доцільним є доповнення концепції авторськими рекомендаціями щодо дизайн-рішень. Архітектура закладу має формувати стабільну, візуально нейтральну основу, що відповідає логіці функціональних процесів, сприяє емоційно врівноваженому сприйняттю середовища, мінімізує сенсорне, візуальне та тактильне навантаження, знижуючи ризик виникнення негативних емоційних реакцій. Водночас простір повинен забезпечувати атмосферу комфорту й безпеки, з оптимальним рівнем природного та штучного освітлення, що у разі потреби може доповнюватися локальними джерелами світла.

Важливою складовою є впровадження змінних елементів художнього оформлення, що надають простору динамічності, дозволяють адаптувати його до сезонних змін або конкретних подій. До таких елементів належать:

- змінні арт-інсталяції (тимчасові художні об'єкти);
- сезонний декор (оновлення текстилю, рослинності, кольорових акцентів відповідно до пори року або свят);
- тематичні візуальні комунікації (постери, графічні елементи, інформаційні стенди, що висвітлюють актуальні заходи чи програми);

- мобільні меблеві композиції (зміна розташування меблів для варіативного зонування або формування нових візуальних рішень);
- інтерактивні цифрові інсталяції (проекції, відеоарт, сенсорні екрани з адаптивним контентом, що підсилює ефект новизни й залучення).

Враховуючи локалізацію багатофункціональних центрів сімейного дозвілля в умовах великого міста, доцільно акцентувати увагу на їхній рекреаційній функції як важливому чиннику збереження психоемоційної рівноваги міського населення. Відтак, архітектурно-художнє оформлення простору має бути орієнтоване на використання природних мотивів, з акцентом на натуральні матеріали, зелені елементи та візуально-просторовий зв'язок із зовнішнім середовищем. Серед рекомендованих рішень – влаштування прозорих візуальних коридорів і приміщень із виходом на панорамні краєвиди зелених насаджень або водних об'єктів, інтеграція світлових ліхтарів і природного освітлення, що сприяє формуванню цілісного і гармонійного середовища.

Розглянемо основні чинники, які впливають на відвідувачів і демонструють прогнозований взаємозв'язок між архітектурою, дизайном інтер'єру та психологічним станом людей різних вікових категорій. Усвідомлення цих зв'язків є важливим початковим етапом у формуванні особливостей побудови внутрішнього середовища центру. Ідентичність закладу, безпека, доступність для осіб з інвалідністю, загальна відкритість до всіх груп населення, актуальність відкритих просторів і почуття естетики – це основні критерії дослідження.

Роботу можна умовно поділити на два етапи. Перший – визначає природу кожного з факторів, другий – окреслює важливі архітектурні прийоми, необхідні для впровадження у проєкт, та очікуваний результат – позитивне сприйняття простору відвідувачами. Така схема може допомогти дизайнерам у виборі та застосуванні відповідного архітектурного підходу до створення інтер'єру, визначенні тематики й вибору оптимальних зв'язків між архітектурою, внутрішнім дизайном і бажаним психологічним ефектом. Таким чином, реалізація архітектурно-художніх та об'ємно-просторових рішень вимагає гармонійного поєднання функціональності, естетики, ергономіки та інклюзивності.

Центри сімейного дозвілля формують особливий тип простору, що має відповідати широкому спектру потреб людей різного віку з урахуванням їхніх індивідуальних особливостей. Це середовище покликане сприяти спільним активностям усієї родини: дозвіллю, відпочинку, розвагам і навчанню. Тому при проектуванні подібних центрів особливої уваги потребують естетична привабливість, комфорт і функціональність внутрішнього простору, орієнтованого на дітей, молодь, людей похилого віку та осіб з інвалідністю. У цьому контексті ключовим завданням є створення універсального та людино-орієнтованого дизайну, що забезпечує позитивне масове сприйняття, враховуючи різноманіття фізичних, психологічних та соціальних потреб користувачів.

Архітектурно-художні особливості формування внутрішнього середовища центрів сімейного дозвілля ґрунтуються на принципах функціональності, естетичної привабливості та ергономіки, що забезпечують комфортне, емоційно-позитивне та інклюзивне середовище для всіх категорій користувачів. Для з'ясування архітектурно-художніх та об'ємно-просторових особливостей формування багатофункціональних центрів сімейного дозвілля доцільно звернутися до загальних теоретичних положень, які розкривають елементи та прийоми архітектурної взаємодії. Це дозволить виокремити ключові компоненти, що визначають художньо-естетичне сприйняття закладу.

Узагальнюючи викладене, можна окреслити основні вектори дослідження: розвиток естетичної привабливості простору, функціональне зонування, а також структурно-просторове вирішення архітектурних об'ємів. Разом із тим, аналіз сучасних рішень щодо організації внутрішніх просторів громадських будівель дозволяє сформулювати актуальність тих чи інших архітектурних підходів у контексті сьогодення. У поєднанні з результатами проєктної практики це дає змогу систематизувати ефективні прийоми та напрямки у формуванні психологічно комфортного і здорового архітектурного середовища.

Такий підхід реалізується шляхом організації простору з урахуванням низки узагальнених принципів, що представлені на схемі (Рис. 4.6.).



Рис. 4.6. Основні підходи формування архітектурного середовища

Запропонований підхід до формування архітектурного середовища багатофункціональних центрів сімейного дозвілля ґрунтується на створенні нейтрального фону (базового просторового середовища), який поєднується з динамічними елементами, що забезпечують варіативність сприйняття та багатофункціональність. Така концепція реалізується через синтез архітектурно-художніх засобів і прийомів об'ємно-просторової організації, спрямованих на формування комфортного, естетично привабливого та психологічно адаптивного внутрішнього простору.

Деталізований аналіз архітектурно-художніх та об'ємно-просторових складових, із прикладами їх застосування у формуванні внутрішнього середовища багатофункціональних центрів сімейного дозвілля, подано в Таблиці (Табл. 4.4.)

Таблиця 4.4.

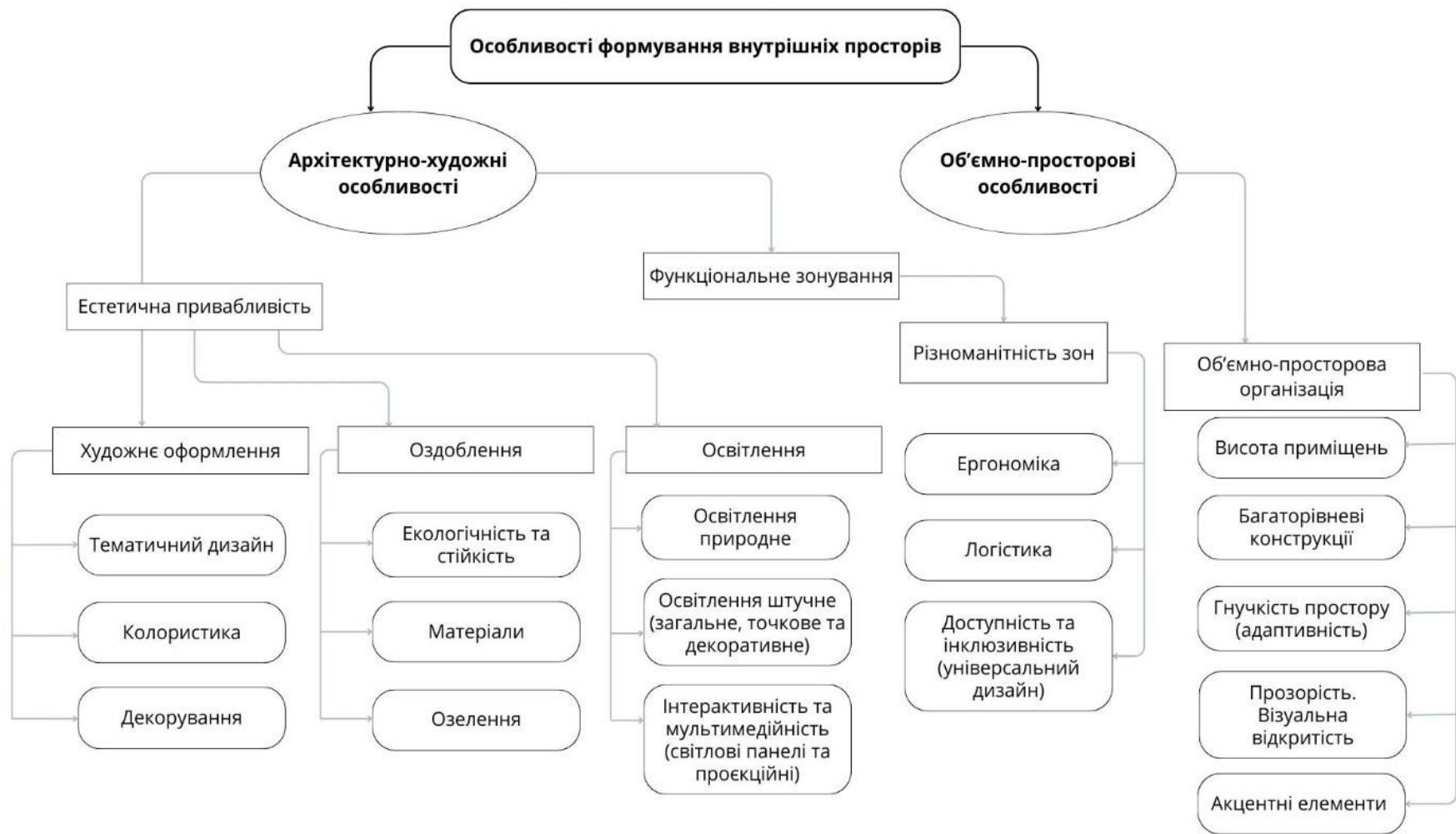
Архітектурно-художні та об'ємно-просторові складові інтер'єрів багатофункціональних центрів сімейного дозвілля

Складова	Опис	Приклади закладів
АРХІТЕКТУРНО-ХУДОЖНІ ОСОБЛИВОСТІ		
Тематичність	Використання стилістики, що відповідає концепції центру (екологічний, казковий, техно, етнічний стиль).	LegoLand Discovery Center (Hamburg): великі скульптури з Lego, яскраві кольори. Disney Family Entertainment Center (EPCOT): декорації в стилі казки.
Колористика	Застосування теплих кольорів для затишку та яскравих акцентів для енергійної атмосфери. Кольорові рішення, що відповідають різним віковим групам.	ІКЕА Museum: стримані нейтральні кольори стін, різнокольорові меблі та декор. The colorPool Museum (Сеул): яскраві кольори, що впливають на емоційний стан.
Декорування та комбінація матеріалів	Поєднання натуральних (дерево, камінь) та сучасних (метал, скло) матеріалів для створення гармонії традицій і сучасності.	
Освітлення		
Природне освітлення	Великі вікна, світлові люки для денного світла.	CosmoCaixa (Барселона): панорамні вікна та світлові прорізи.

Продовження (Табл. 4.4.)

Штучне освітлення	Багаторівневе освітлення (загальне, локальне, декоративне). Інтерактивні елементи: світлові панелі, проекційні технології.	CosmoCaixa (Барселона): динамічне штучне освітлення для різних експозицій.
Екологічність та стійкість		
Зелені зони	Інтеграція природних елементів (вертикальні сади, живі стіни).	Green Planet (Дубай): вертикальні сади та водні елементи.
Енергоефективність	Використання екологічних матеріалів, енергоощадних систем опалення та освітлення.	Green Planet" у Дубаї, Linked Hybrid Building у Пекіні, Школа Zollverein у Рурській долині Німеччини. Лувр Абу-Дабі, Casa em Monsaraz у Португалії
Емоційне середовище		
«5 органів сприйняття»	Створення атмосфери, що сприяє емоційному розслабленню та гармонії через поєднання кольорів, текстур, світла, музики, запахів. Організація зон для комунікації, відпочинку, гри та творчості.	"National Geographic Encounter" у Нью-Йорку
Інтерактивність та мультимедійність		
	Використання цифрових технологій для створення інтерактивного досвіду. Інтеграція мультимедійних екранів, інтерактивних панелей для освітньо-розважальних цілей.	National Geographic Encounter (Нью-Йорк): інтерактивні проєкції та віртуальна реальність.
Функціональне зонування		
Різноманітні зони	Зона відпочинку, зона для дітей, зона для підлітків, зона для дорослих, транзитні зони, зони для заходів, фуд-корт, технічні та зони обслуговування.	Seoul Animation Centre: планування, що враховує інтереси різних вікових груп.
Ергономічність	Комфорт користування простором завдяки правильному вибору меблів, обладнання та розміщення функціональних елементів.	Småland (ІКЕА): дитячі зони з меблями, адаптованими до дитячої фізіології.
ОБ'ЄМНО-ПРОСТОРОВА СКЛАДОВА ФОРМУВАННЯ ВНУТРІШНЬОГО ПРОСТОРУ		
Висота приміщень	Використання різнорівневих конструкцій для створення динамічного простору (мезоніни, антресолі).	Lotte World (Сеул): багаторівневі простори з інтеграцією тематичних майданчиків. Офісна будівля The Edge,

<i>Продовження (Табл.4.4.)</i>		
Прозорість	Використання скляних перегородок, великоформатного скління для збереження візуальної відкритості.	Lotte World (Сеул): багаторівневі простори з інтеграцією тематичних майданчиків. Дитячий садок Frederiksvej / Cobe, Офісна будівля The Edge.
Акцентні елементи	Розташування акцентних зон (фонтанів, сцен, арт-об'єктів) у центрі для створення фокуса уваги.	Офісна будівля The Edge
Просторові пропорції	Формування висоти приміщень, ширини проходів і розміщення функціональних зон на основі ергономічних стандартів.	Дитячий садок Frederiksvej / Cobe
Багаторівнева організація простору	Використання атриумів, галерей, мезонінів.	Офісна будівля The Edge, Дитячий садок Frederiksvej / Cobe
Зв'язок між зонами	Просторові переходи між активними і релаксаційними зонами через широкі коридори, відкриті сходи чи панорамні майданчики.	Офісна будівля The Edge, Дитячий садок Frederiksvej / Cobe, багатофункціональний Торговий центр NOKE
Синтез принципів		
Функціональність, естетичність, ергономіка, інклюзивність	Поєднання всіх зазначених прийомів для створення гармонійного та функціонального простору.	Exploratorium (Сан-Франциско): інтерактивні експозиції, сучасний дизайн, зручне зонування,. багатофункціональний Торговий центр NOKE , Офісна будівля The Edge,

Естетична привабливість відповідає за сприйняття середовища, забезпечення психологічного комфорту та створення візуальних ефектів, що сприяють зоровому й емоційному благополуччю. Вона реалізується в проєкті шляхом поєднання кольорових рішень, оздоблювальних матеріалів і текстур, параметрів освітлення (температура світла та потужність освітлювальних приладів), а також за допомогою додаткового декорування та тематичного оформлення, спрямованого на створення затишної атмосфери.

Архітектурно-художнє оформлення охоплює тематичне наповнення, декоративність, комбінації матеріалів, текстур і кольорів. Тематичне оформлення центрів сімейного дозвілля виступає важливою складовою просторової ідентичності, розвиває концепцію закладу та підкреслює його ідею (наприклад, еко-стиль, казкові, фантастичні чи футуристичні сценарії).

На Рисунках (Рис. 4.7. та 4.8) представлено приклади, що ілюструють елементи архітектурно-художнього та об'ємно-просторового оформлення архітектурного простору на прикладах сучасних закладів дозвілля світу. Ці аспекти формують виразну архітектурно-художню атмосферу багатофункціональних центрів сімейного дозвілля та відповідають структурній схемі «Основні підходи до формування архітектурного середовища» (Рис. 4.6.).

Об'ємно-просторова складова формування внутрішнього простору багатофункціональних центрів сімейного дозвілля передбачає створення динамічного та адаптивного середовища. Цього досягають шляхом поєднання відкритого та гнучкого планування, застосування варіативної висоти приміщень, організації додаткового природного освітлення (другого світла), а також інтеграції нестандартних архітектурних елементів, зокрема криволінійних стін, декоративних колон, об'ємних інсталяцій тощо.

Таким чином, об'ємно-просторові рішення не лише визначають характер архітектурного середовища, а й істотно впливають на емоційне сприйняття простору та якість перебування користувачів у межах центру.

Просторові пропорції відіграють важливу роль у формуванні внутрішнього середовища багатофункціональних центрів сімейного дозвілля. Висота приміщень, ширина проходів і розміщення функціональних зон визначаються ергономічними нормами та принципами психологічного сприйняття. Високі стелі, широкі проходи й продумане розміщення елементів створюють відчуття відкритості та комфорту, важливе для сімейного дозвілля. Камерні, затишні простори застосовуються для приватних зон — творчих майстерень або мінікінотеатрів.

Багаторівнева організація простору втілюється через атріуми, галереї, антресолі й мезоніни, що створюють динамічне, візуально насичене середовище. Така структура забезпечує ефективне зонування без перегородок, зберігаючи відкритий візуальний контакт між рівнями. Атріуми об'єднують, зокрема, ігрові й відпочинкові зони, забезпечуючи природне освітлення через засклення. Подібна організація простору підтримує ідею відкритого комунікативного ядра, що узгоджується з практикою «синтезу підходів» – як, наприклад, у будівлі The Edge.



ТЕМАТИЧНИЙ ДИЗАЙН



LEGOLAND DISCOVERY CENTER (HAMBURG)

тематичне оформлення реалізоване через оздоблення подібне до ігрових блоків, що включає великі фігури з конструктора Lego, яскраві кольори та інтерактивні стіни, які сприяють залученню дітей до взаємодії



DISNEY FAMILY ENTERTAINMENT CENTER® (EPICOT)

Архітектурні елементи, ландшафт та декорації відповідають тематичній ідеї казок мультфільмів Уолта Діснея, що формує атмосферу занурення у вигаданий світ

КОЛОРИСТИКА ТА ДЕКОРУВАННЯ В ДИЗАЙНІ



IKEA MUSEUM

Стіни, стеля та підлога виконані в стриманих нейтральних кольорах-білий та чорний, а наповнення – меблі та декор, різнокольорове поєднання, що відповідає ідеології IKEA та занурює в історію бренду.



THE COLORPOOL MUSEUM

Приміщення вирішені в певній трендовій гаммі, що заохочує відвідувачів до фотографування та поширення у соціальних мережах.

ФУНКЦІОНАЛЬНЕ ЗОНУВАННЯ



SEOUL ANIMATION CENTRE

Простір, який підтримує креативність, активність та сприяє популяризації анімації як форми мистецтва. Його планування враховує інтереси різних груп інтересів, забезпечуючи як розважальні, спортивні, сімейні і освітні можливості.

ЕМОЦІЙНЕ СЕРЕДОВИЩЕ



ЦЕНТРИ "NATIONAL GEOGRAPHIC ENCOUNTER" У НЬЮ-ЙОРКУ

The colorPool Museum (Сеул) -тематичність закладу визначена кольорами. Приміщення вирішені в певній трендовій гаммі, що заохочує відвідувачів до фотографування та поширення у соц.мережах

ЕКОЛОГІЧНІСТЬ ТА СТІЙКІСТЬ В ДИЗАЙНІ



"GREEN PLANET" У ДУБАЇ

У центрі "Green Planet" у Дубаї внутрішній простір містить вертикальні сади та водні елементи, що створюють мікроклімат і забезпечують гармонію з природою.

ОСВІТЛЕННЯ В ІНТЕР'ЄРІ



"COSMOSAIXA" У БАРСЕЛОНІ

Природне освітлення надходить через панорамні вікна і світлові прорізи, підкреслюючи об'ємність простору, а динамічне штучне освітлення створює ефекти, що відповідають різним експозиціям.

ЕРГОНОМІКА



SMÅLAND® МЕРЕЖІ IKEA

У центрі "Småland" мережі IKEA дитячі зони організовані з використанням меблів та архітектурних елементів, адаптованих до дитячої фізіології, зручності та безпеки.

Рис. 4.7. Складові архітектурно-художнього оформлення архітектурного середовища на прикладах сучасних закладів дозвілля світу.

СКЛАДОВІ ОБ'ЄМНО-ПРОСТОРОВОЇ ОРГАНІЗАЦІЇ. ВИСОТА ПРИМІЩЕНЬ. ПРОЗОРИСТЬ. ЦЕНТРАЛЬНІ ЕЛЕМЕНТИ. З НАВЕДЕНИМИ ПРИКЛАДАМИ ДЛЯ БАГАТОФУНКЦІЙНИХ ЦЕНТРІВ СІМЕЙНОГО ДОЗВІЛЛЯ



БАГАТОРІВНЕВА ОРГАНІЗАЦІЯ ПРОСТОРУ. ВИСОТА ПРИМІЩЕНЬ. ПРОЗОРИСТЬ. ЦЕНТРАЛЬНІ ЕЛЕМЕНТИ.



"LOTTE WORLD" СЕУЛІ

використовуються багаторівневі площини будівлі з інтеграцією тематичних майданчиків, що дають змогу відвідувачам переміщуватися між зонами вертикально через відкриті пандуси, сходи та ліфти, створюючи відчуття об'ємної динаміки у відкритому просторі і постійної присутності.



ДИТЯЧИЙ САДОК FREDERIKSVEJ / COBE

Використання атриумів, галерей, мезонінів та інших багаторівневих елементів підсилює візуальну складність і прозорість простору, а також забезпечує безперешкодний огляд та відчуття відкритості бачити все, що відбувається навколо, дозволяючи батькам та персоналу спостерігати за дітьми та контролювати ситуацію в різних зонах закладу.

СИНТЕЗ ПІДХОДІВ



EXPLORATORIUM" (САН-ФРАНЦИСКО)

Центр "Exploratorium" (Сан-Франциско) поєднує усі зазначені прийоми:

- 1)Функціональність. Інтерактивні експозиції розділені на наукові, розважальні та творчі зони.
- 2)Естетичність. оформлення базується на сучасному дизайні з акцентом на інтерактивні арт-об'єкти.
- 3)Ергономіка. зручне зонування дозволяє легко орієнтуватися в просторі, а меблі адаптовані для різних вікових категорій.
- 4)Інклюзивність. Усі зони доступні для людей з інвалідністю, включно з інтерактивними експонатами

СИНТЕЗ ПІДХОДІВ



БАГАТОФУНКЦІЙНИЙ ТОРГОВИЙ ЦЕНТР NOKE , ТАЙВАНЬ

Приклад переосмислення традиційної торгової архітектури, більше 50% площі присвячено громадській культурі та мистецтву. Використання багаторівневості, відкритості та прозорості внутрішнього простору для демонстрації різних функційних зон для відвідувачів. Центральні елементи візуалізують призначення зони.

<https://www.downtownvoices.news/posts/graco-park-opens-across-from-downtown-minneapolis-next-to-boom-island-park>

СИНТЕЗ ПІДХОДІВ ДЛЯ РОЗВИТКУ СОЦІАЛЬНИЙ КОМУНІКАЦІЇ

ОФІСНА БУДІВЛЯ THE EDGE, НІДЕРЛАНДИ

<https://www.downtownvoices.news/posts/graco-park-opens-across-from-downtown-minneapolis-next-to-boom-island-park>



традиційна система робочого простору



окремі простори заочнення соціальної взаємодії

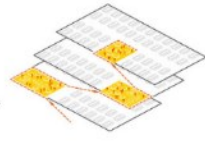

пов'язані простори заочнення соціальної взаємодії

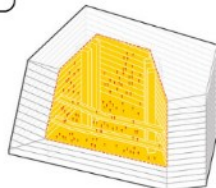

соціальне ядро простору заочнення соціальної взаємодії у The Edge



Рис. 4.8. Складові об'ємно-просторової організації архітектурного середовища на прикладах сучасних закладів дозвілля світу.

4.3. Перспективні напрямки формування та розвитку архітектури багатофункціональних центрів сімейного дозвілля на засадах сталого розвитку.

Зважаючи на актуальність створення багатофункціональних центрів сімейного дозвілля та формування культури проведення вільного часу в родинному колі на базі сучасних закладів відпочинку України, з урахуванням світових тенденцій, перспективними напрямками розвитку цих закладів є розробка нових концепцій та реновація існуючих.

Розвиток архітектури багатофункціональних центрів сімейного дозвілля на засадах сталого розвитку передбачає послідовне та комплексне впровадження принципів сталості на всіх етапах архітектурно-планувального процесу – від формування концепції до реалізації об'єкта в просторі. Одним із ключових моментів цього процесу є етап розробки концепції майбутнього закладу. Він включає не лише визначення функціонального змісту та тематичної спрямованості, але й передбачає глибоке осмислення ролі такого об'єкта в структурі міського середовища. Концепція має відповідати актуальним соціокультурним запитам, забезпечувати інтеграцію з навколишньою забудовою та сприяти формуванню гармонійного і сталого урбаністичного середовища. Такий підхід базується на засадах архітектурно-планувальної організації, які враховують сучасні виклики та перспективи розвитку урбанізованих територій.

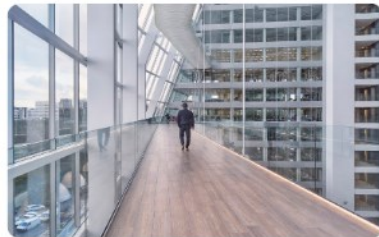
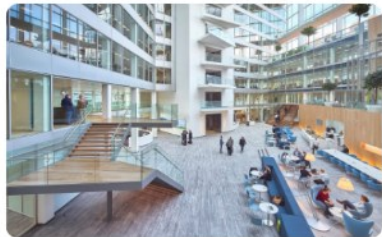
В умовах українських мегаполісів, де питання якості життя, доступності дозвілля та підтримки сімейних цінностей набувають особливої актуальності, розвиток соціальної й рекреаційної інфраструктури, орієнтованої на потреби сімей, є стратегічно важливим напрямком. У цьому контексті концепція багатофункціональних центрів сімейного дозвілля постає як інноваційне рішення, здатне не лише підвищити рівень комфорту життя мешканців, але й сприяти сталому розвитку міського простору. Реалізація цієї концепції потребує чіткої поетапної стратегії (Рис. 4.9), що включає наступні основні напрями:

- 1. Підходи до впровадження концепції багатофункціональних центрів сімейного дозвілля в умовах мегаполісів України:**

1.1. Повноцінне формування багатофункціонального центру сімейного дозвілля – створення або трансформація об’єкта з чітким пріоритетом сімейної функції як провідної (40–60%), що потребує ґрунтовної функціонально-просторової організації, гнучкої багатофункціональності та виразної архітектурної мови.



Рис. 4.9. Інтеграція функції сімейного дозвілля в існуючі громадські заклади

1.2. Інтеграція функції сімейного дозвілля в існуючу громадську структуру – часткова трансформація закладів (на 20–30%) з урахуванням потреб сімей з дітьми, людей похилого віку та молоді. Такий підхід дозволяє використовувати вже

сформовану інфраструктуру та адаптувати простори до нових сценаріїв використання. Пропозиції наведені (Рис. 4.10).

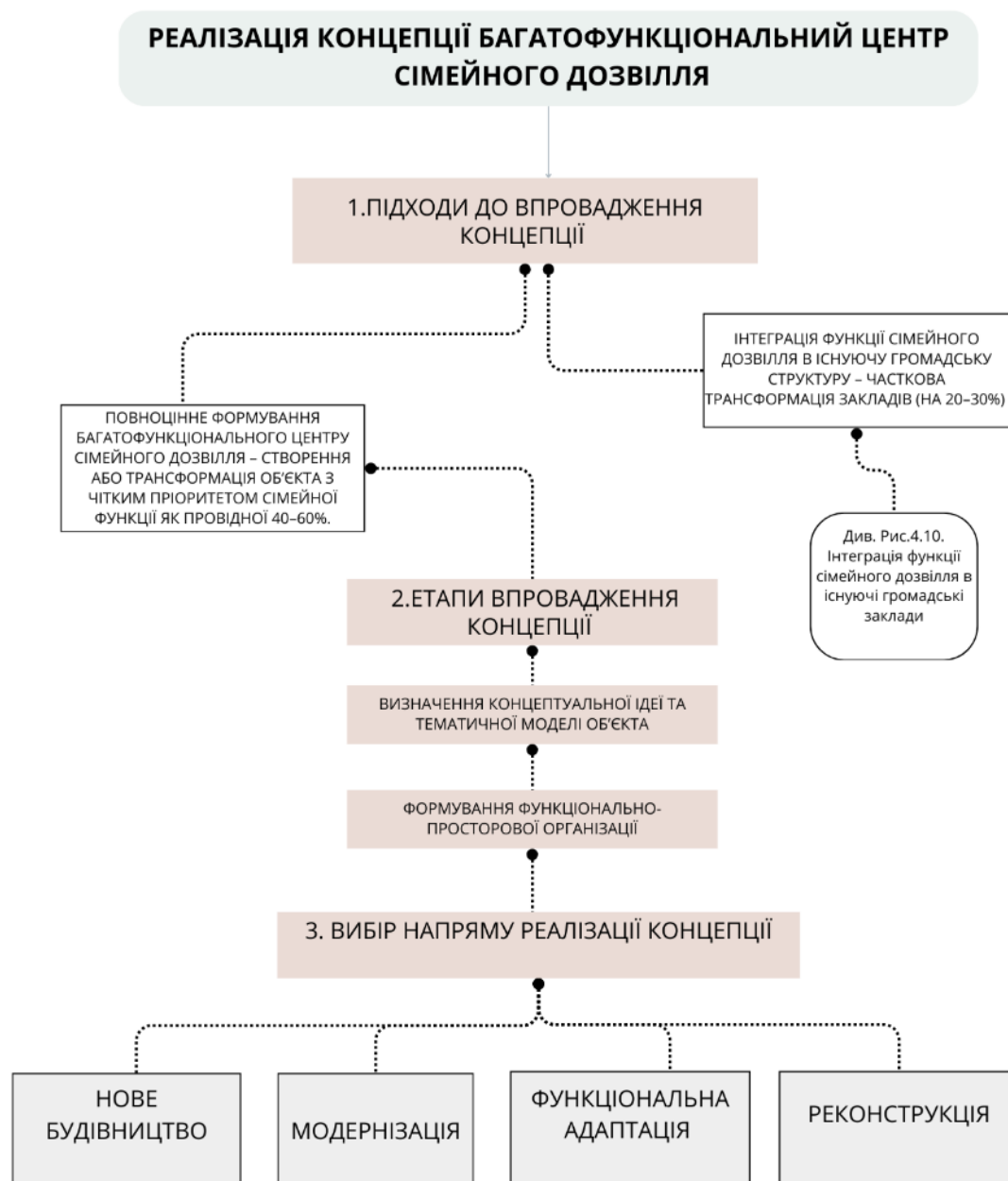

Рис. 4.10. Інтеграція функції сімейного дозвілля в існуючі громадські заклади

2. **Етапи впровадження концепції** для повноцінного формування багатофункціонального центру сімейного дозвілля визначається:

2.1. *Визначення концептуальної ідеї та тематичної моделі об'єкта.* На цьому етапі формується ідеологічна основа закладу, що відображає його призначення, змістовний наратив та образну архітектоніку простору. Тематичність відіграє важливу роль в інтеграції закладу в міський контекст, формуючи емоційну привабливість і впізнаваність.

Сімейні центри дозвілля мають потенціал стати прикладом впровадження засад сталого розвитку в українську практику проектування громадських закладів. Запропоновані напрямки формування концепцій багатофункціональних центрів сімейного дозвілля наведено у Таблиці (Табл. 4.5).

2.2. *Формування функціонально-просторової організації.*

Визначаються основні функціональні блоки: рекреаційні, освітні, терапевтичні, культурні, спортивні, зони харчування, обслуговування тощо. Планувальна структура має враховувати принципи гнучкості, безбар'єрності, багатоформатності та комфортного переміщення користувачів. Розглянемо декілька прикладів запропонованих концепцій та функціонально-просторового наповнення.

Міський інтерактивний екопарк комбінованого формату. Враховуючи клімат України, доцільно запропонувати екопарк комбінованого формату, який поєднує не лише відкриті ландшафтні простори, а й капітальні споруди. Це забезпечить регулярне відвідування протягом року та надасть нові функціональні можливості.

Основні функції:

- **Сімейна** – створення умов для дозвілля родин з дітьми.
- **Освітня** – проведення екскурсій, лекцій, майстер-класів, присвячених екології, біології, географії та іншим наукам.
- **Рекреаційна** – активний і пасивний відпочинок на природі (прогулянки, пікніки, спортивні ігри).

- **Культурна** – організація виставок, концертів, фестивалів, присвячених природній та культурній спадщині регіону.
- **Розважальна** – ігрові майданчики, атракціони, квести.
- **Соціальна** – простір для спілкування, зустрічей, проведення часу з родиною та друзями.
- **Науково-дослідницька** – проведення досліджень у галузі дендрології, квіткознавства та ландшафтного дизайну, організація польових практик для аматорів.

Групи приміщень та зони.

Відкриті природні простори:

- ландшафтні парки з пішохідними та велосипедними доріжками;
- тематичні екологічні маршрути з інформаційними стендами;
- місця для пікніків та відпочинку на природі;
- спортивні майданчики на відкритому повітрі;
- видові майданчики.

Закриті простори (капітальні та тимчасові споруди):

- музейно-виставкові комплекси з експозиціями, присвяченими природі та екології;
- освітні центри з лекційними залами та лабораторіями;
- криті спортивні комплекси для занять спортом у будь-яку погоду;
- концертні зали та сцени для проведення культурних заходів;
- кафе та ресторани з панорамними видами на природні ландшафти;
- сувенірні магазини та інформаційні центри;
- адміністративно-господарська зона.

Допоміжні зони:

- парковки для автомобілів та велосипедів;
- санітарні зони;
- пункти прокату спортивного та туристичного обладнання.

Розумний центр дозвілля (Smart Leisure Center) є важливим елементом сталого розвитку сучасних громад. Тематика закладу поєднує технології,

інноваційні підходи та організацію простору з ефективним використанням ресурсів.

Основні функції: сімейна функція дозвілля; інтерактивні розваги; навчально-просвітницька діяльність; відпочинок і рекреація; комерційна діяльність.

Групи приміщень та зони.

Зона інтерактивних розваг:

- моделювання екскурсій, ігор та навчальних сценаріїв;
- інтерактивні виставки з мультимедійними інсталяціями та сенсорними екранами;
- кінотеатри 5D з рухомими платформами та спецефектами.

Зона енергоефективності та сталого розвитку:

- експозиції, що демонструють принципи сталого будівництва та енергозбереження;
- навчальні центри з майстер-класами з енергоефективності;
- демонстраційні стенди з прикладами використання відновлюваних джерел енергії.

Зона відпочинку та релаксації:

- «розумні» кімнати відпочинку з можливістю налаштування освітлення, звуку та ароматерапії; медитаційні простори з використанням технологій біозворотного зв'язку; зони для ароматерапії та музикотерапії.

Зона інформаційних технологій та освіти:

- коворкінги з гнучкими робочими місцями та високошвидкісним Wi-Fi;
- конференц-зали з системами для проведення онлайн-конференцій та вебінарів;
- навчальні класи з інтерактивними дошками
- **Зона обслуговування (комерційна зона):**
«розумні» магазини без продавців; кафе та ресторани з онлайн-замовленням і персоналізованим обслуговуванням; інформаційні кіоски.

Адміністративно-господарська зона.

Парковка з системами навігації та зарядними станціями для електромобілів.

Перспективні напрямки розвитку концепції багатофункціонального центру сімейного дозвілля на запропонованих принципах

Тип центру	Концепція	Особливості	Сімейні інструменти	Інструменти сталого розвитку
Екопарки з інтерактивними зонами	Природний комплекс із освітніми та розважальними станціями	Екостежки, вело-маршрути, контактний зоопарк, майстеркласи з екопереробки	Екологічна освіта, сімейні активності	Переробка матеріалів, органічні садки
«Розумні» центри дозвілля (Smart Leisure Centers)	Використання нових техно-логій та популяризації (роботехніка, 3D)	VR-екскурсії, сенсорні системи енергозбереження, розумне управління будівлею, нові технології, енергоефективне освітлення	Інтерактивний відпочинок, цифрова освіта	Оптимізація енергоспоживання, зменшення викидів
Агроосвітній центр для родини	Освітньо-розважальний простір із сільськогосподарськими активностями	Органічне фермерство, кулінарні заходи, можливість вирощування овочів	Сімейне садівництво, кулінарні майстер-класи	Екологічне землеробство, зменшення відходів
Культурно-освітні сімейні хаби	Поєднання культури, освіти та дозвілля	Творчі студії, кінотеатри на сонячних батареях, виставки	Сімейні арт-майстерні, культурні заходи	Освітні програми, екологічні матеріали
Центри адаптивного спорту і рекреації	Інклюзивні спортивно-рекреаційні простори	Доступні маршрути, спеціалізоване спортивне обладнання	Спортивні програми для всіх членів сім'ї	Соціальна інтеграція, адаптоване середовище
Модульні центри сімейного дозвілля	Мобільні, легко адаптовувані споруди	Контейнерні конструкції, тимчасові події, пересувні культурні локації	Гнучкі сімейні програми, мобільні заходи	Скорочення будівельних відходів, сезонні ініціативи
Технологічні навчальні майданчики	Освітній простір для вивчення новітніх технологій	Роботехніка, 3D-друк, альтернативна енергетика	STEM-освіта для дітей та дорослих	Дослідження відновлюваних джерел енергії
Центри соціального підприємництва	Підтримка бізнес-ідей та соціальних ініціатив	Воркшопи, ярмарки локальних товарів, коворкінг-простори	Спільне підприємництво, обмін досвідом	Локальна економіка, сталі бізнес-моделі
Гастрономічні центри сімейного відпочинку	Простір вивчення гастрономії та сталого харчування	Локальні ресторани, майстер-класи зі зменшення харчових відходів	Родинне приготування їжі, гастротури	Стійке споживання, сортування відходів, екологічне харчування
Ресурсні центри взаємопідтримки сімей	Місце для обміну досвідом і взаємної допомоги	Групи підтримки, обмін речами, наставницькі програми	Сімейна підтримка, обмін товарами	Мінімізація відходів, соціальна згуртованість

3. Вибір напрямку реалізації концепції

У контексті існуючих закладів дозвілля та суміжних громадських просторів спостерігається тенденція до планувальної адаптації, що здебільшого відбувається в умовах експлуатації об'єкта. Така неформальна модернізація відображає потребу користувачів в актуалізації функцій простору — наприклад, через практику виділення перших поверхів житлових будівель у житлових комплексах під комерційні та дозвілєві заклади (студії, клуби, кафе, дитячі центри) або зміну функціонального призначення занедбаних промислових та громадських будівель.

Тенденція до модернізації також простежується в офісних приміщеннях, що трансформуються в освітні хаби та коворкінги з розширеним функціоналом.

Отже, подібні практики самоадаптації є своєрідною реакцією закладів дозвілля на динамічні соціально-економічні зміни. Проте вони рідко стають базовими принципами при реконструкції чи модернізації таких об'єктів, що свідчить про потребу у впровадженні сучасних підходів до функціональної гнучкості та архітектурної реновації.

Заміські багатофункціональні центри мають розширені можливості для просторового та тематичного розвитку. Вони можуть формувати комплексне рекреаційне середовище з природними елементами, забезпечувати комфортні умови для тривалого перебування, а також сприяти розвитку терапевтичних, екологічних, спортивних і культурних програм. Розміщення за межами міста також дозволяє більш вільно формувати архітектурний образ об'єкта з урахуванням ландшафтних особливостей та принципів сталого розвитку. Для них характерне впровадження всіх запропонованих принципів архітектурно-планувальної організації.

Реалізація концептуального задуму може здійснюватися через різні архітектурні сценарії, подані (Рис. 4.11.), і включає нове будівництво, модернізацію, реконструкцію або функціональну адаптацію об'єкта.



Рис.4.11. Архітектурні сценарії реалізація концептуального задуму багатofункціонального центру сімейного дозвілля

Нове будівництво. *Нове будівництво багатофункціональних центрів сімейного дозвілля в умовах мегаполісу передбачає інтеграцію об'єкта в цільну міську забудову з урахуванням обмежених територіальних ресурсів. У таких умовах особливого значення набувають містобудівний контекст, транспортна доступність, а також ефективне використання наявної площі – завдяки вертикальному розвитку, гнучкому багатофункціональному зонуванню та раціональній просторовій й функціональній організації (Принципи 1–5).*

Модернізація. *Модернізація традиційних культурно-дозвіллевих закладів (будинків культури, палаців юнацтва, бібліотек тощо) орієнтована на їх програмне оновлення та просторову трансформацію. Архітектурно-композиційні рішення спрямовані на включення до структури центру нових форматів активностей – хобі-хабів, творчих студій, коворкінгів, терапевтичних та інтерактивних зон. Важливою є розробка сучасних комунікаційних просторів із можливістю трансформації під різні події.*

Модернізація традиційних закладів сімейного дозвілля у структурі мегаполісу передбачає комплекс заходів, що охоплюють два основні напрями – *зовнішню та внутрішню* трансформацію.

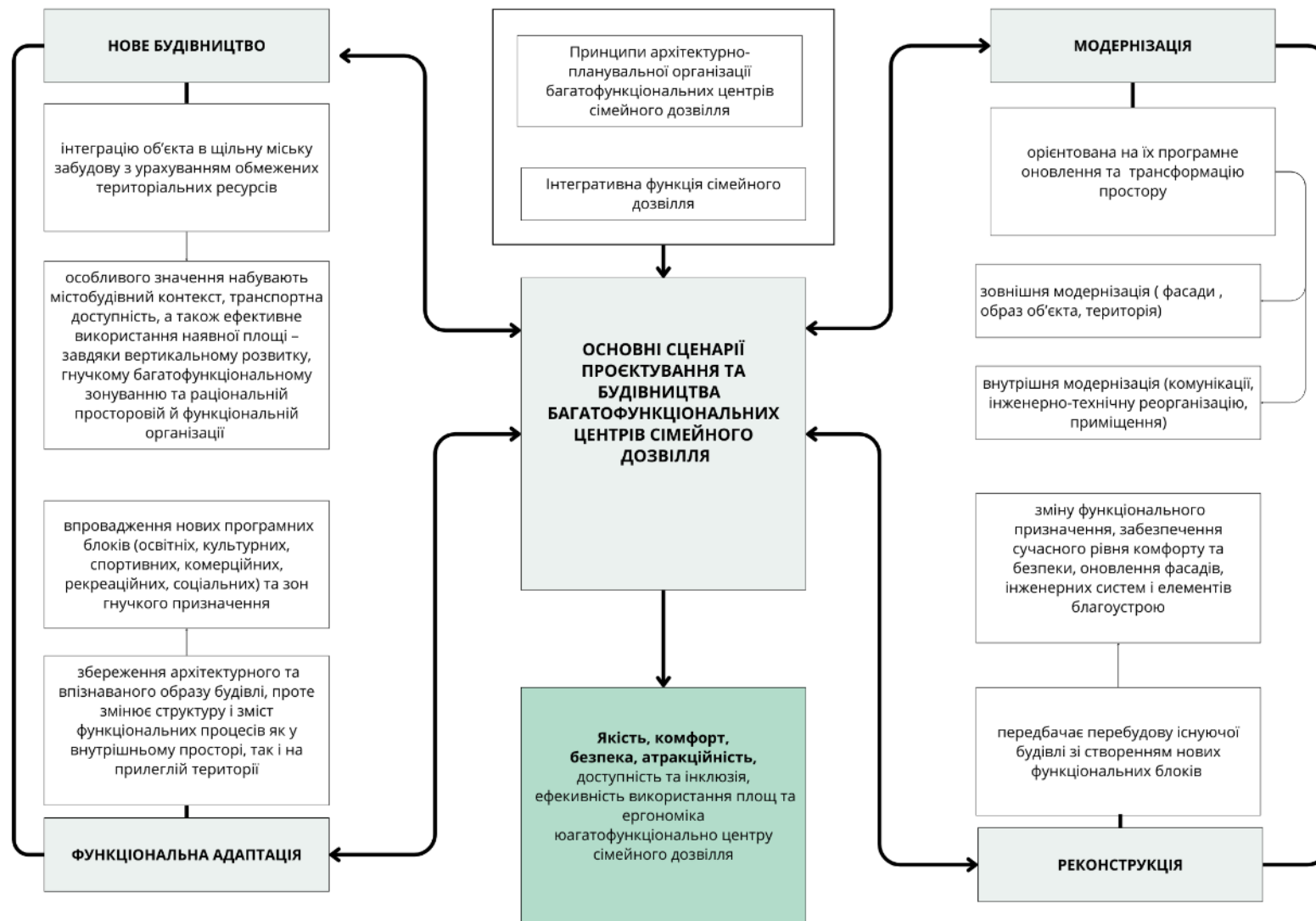
Зовнішня модернізація орієнтована на відновлення або переосмислення архітектурного образу об'єкта, забезпечення візуальної привабливості та відповідності сучасним естетичним вимогам. Внутрішнє оновлення, своєю чергою, включає інженерно-технічну реорганізацію, оновлення комунікаційних систем, а також приведення функціонально-просторових характеристик у відповідність до сучасних нормативів. Успішним прикладом комплексної модернізації громадських будівель є ситуація, коли вони відповідають рівню нових споруд не лише візуально, а й за технічними параметрами.

Наразі актуальною лишається модернізація комунікаційних вузлів для забезпечення безбар'єрного доступу та покращення функціональності будівлі. Доцільним є облаштування прозорих входів та тамбурів, інтеграція зон загального користування, а також реконструкція існуючих сходових маршів із можливим додаванням ліфтових шахт. Оптимальним рішенням є розміщення нових

вертикальних комунікацій в окремих прибудовах до торцевих або фронтальних фасадів, за наявності відповідного вільного простору на прилеглий території. Утім, такі втручання вимагають обґрунтованого підходу.

Функціональна адаптація існуючих (традиційних) закладів до концепції багатофункціональних центрів сімейного дозвілля є надзвичайно актуальним напрямом розвитку архітектури в умовах сучасних мегаполісів. Вона передбачає збереження архітектурного та впізнаваного образу будівлі, проте змінює структуру і зміст функціональних процесів як у внутрішньому просторі, так і на прилеглий території.

Такий підхід дозволяє активізувати та надати «нове життя» існуючим об'єктам без потреби у капітальному втручанні в їхню конструктивну структуру.

Функціональна адаптація включає впровадження нових програмних блоків (освітніх, культурних, спортивних, комерційних, рекреаційних, соціальних) та зон гнучкого призначення, дитячих і сімейних майданчиків, мультиформатних аудиторій для проведення заходів, воркшопів і культурних подій.

Зовнішній простір також переосмислюється: з'являються зони для соціальної взаємодії, зелені тераси, ігрові майданчики, елементи інклюзивного дизайну — усе це підвищує комфорт і доступність об'єкта.

Така адаптація дозволяє не лише зберегти архітектурну спадщину, а й вивести заклад на новий рівень функціональної ефективності в умовах мегаполісу.

Реконструкція у контексті формування багатофункціонального центру сімейного дозвілля відповідно до чинних ДБН передбачає перебудову існуючої будівлі зі створенням нових функціональних блоків – зон сімейної взаємодії, рекреаційних, освітніх, терапевтичних просторів – шляхом зміни параметрів об'єкта, зокрема геометричних та просторових.

Процес реконструкції також може включати зміну функціонального призначення, забезпечення сучасного рівня комфорту та безпеки, оновлення фасадів, інженерних систем і елементів благоустрою.

Такий підхід дозволяє зберегти архітектурну основу об'єкта, водночас трансформуючи його у сучасний сталий центр сімейного дозвілля.

Отже, спираючись на існуючі практики, можна виокремити кілька основних підходів до об'ємно-просторової модернізації закладів дозвілля, які наведені (Рис. 4.11.) (підходи до трансформації дотичних громадських об'єктів і формування нових архітектурних типологій)



Рис.4.12. Об'ємно-просторові сценарії реалізації багатофункціональних центрів сімейного дозвілля в умовах мегаполісу

Запропоновані принципи архітектурно-планувальної організації та рекомендації щодо розвитку концепції багатофункціональних центрів сімейного дозвілля були реалізовані в експериментальному проектуванні ряд об'єктів, що відображають сучасні тенденції інтеграції функції сімейного дозвілля у міське середовище. У місті Миколаєві, в межах реконструкції Каскадного скверу, було розроблено концепцію розвитку прилеглої території, яка передбачає створення Сімейного центру дозвілля подвійного призначення з поєднанням рекреаційних і соціальних функцій. Також запропоновано схему пішохідних зв'язків між парками та скверами міста на основі принципів «зелених коридорів» (2023–2024).

У межах проєкту Ветеран Хаб на вулиці Потьомкінській, 48/1 у Миколаєві був запроєктований реабілітаційний центр для ветеранів та їхніх родин. Центр включає навчальні простори, засоби соціальної адаптації, психологічну підтримку та гнучкі зони для сімейного дозвілля (2024).

У проєкті Ветеран Хаб на вулиці Соборній, 4Ж (Бізнес-центр «Соборний») запроєктований багатофункціональний навчальний центр, адаптований до потреб ветеранів та їхніх родин, з можливістю організації навчальних, культурних та сімейних програм (2024).

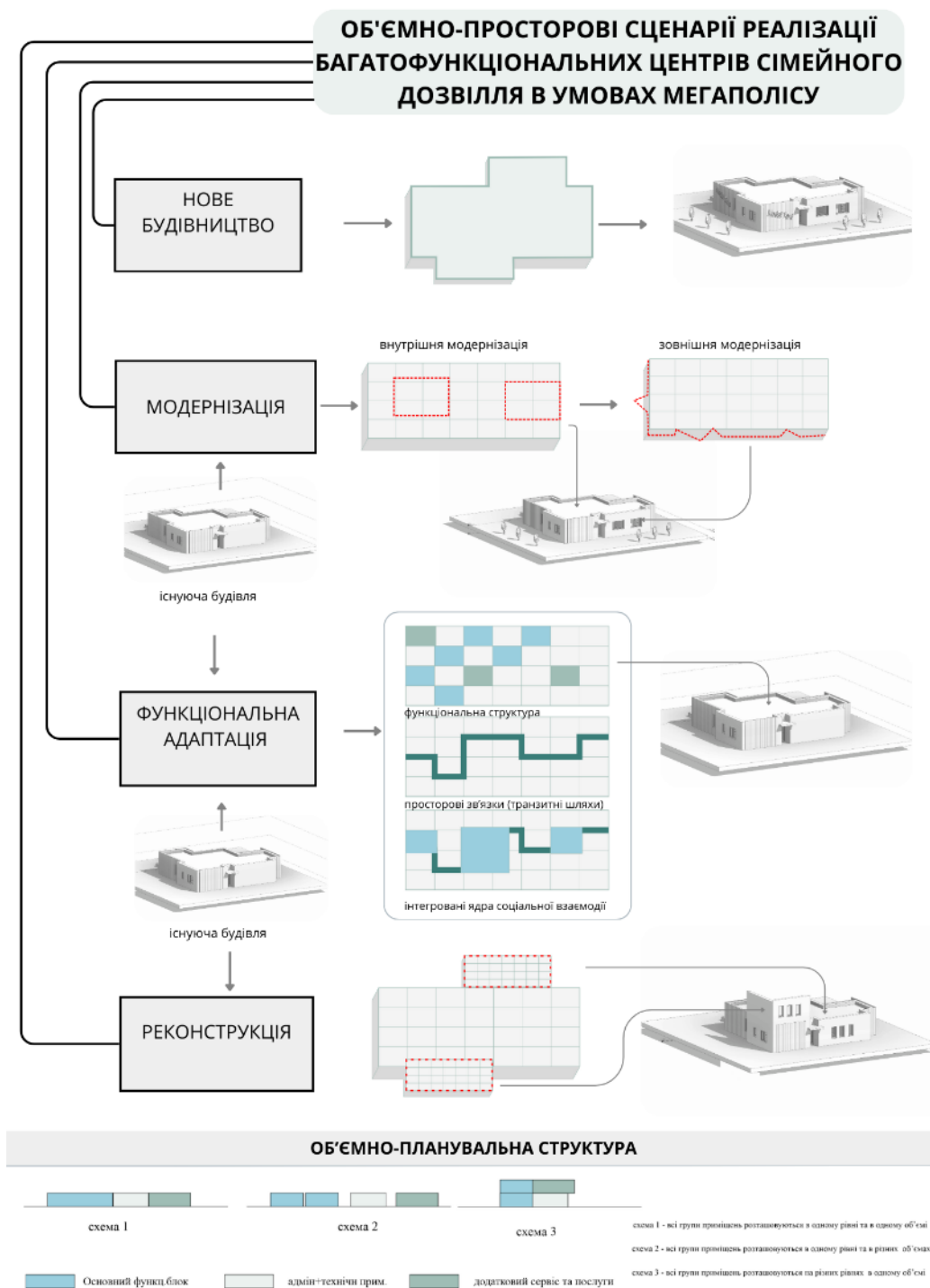
У Київській області запропонована концепція реконструкції бібліотеки радянського періоду в Броварському районі в сучасний центр сімейного дозвілля, який стане відкритим простором реалізації творчого потенціалу мешканців району (2024).

У Великій Британії в межах реконструкції готельного комплексу категорії 4* здійснено модернізацію з урахуванням потреб сімейного дозвілля. Комплекс містить зони відпочинку, сімейного дозвілля відповідно до сучасних архітектурних стандартів (2022–2023).

Також у межах проєкту житлового комплексу у Великій Британії запроєктовано інтегрованого простору дозвілля для мешканців із сімейно-орієнтованими функціями та спільними зонами (громадський центр) (2022–2023).

Висновки до розділу 4

На основі проведеного аналізу сформовані основні принципи архітектурно-планувальної організації сімейних центрів дозвілля, сформульовані ключові вимоги до планування та дизайну багатофункціональних центрів сімейного дозвілля.

1. Встановлено, що сімейний центр дозвілля як багатофункціональний та адаптивний простір повинен бути не просто місцем для відпочинку, а універсальним простором, який відповідає різноманітним потребам і інтересам різних вікових груп та базується на соціальній взаємодії, змістовному дозвіллі та засадах сталого розвитку. Це передбачає гнучкість, адаптивність та багатофункціональність його просторово-планувальної структури та комунікативних ядер.

2. Спираючись на отримані результати у Розділах 1–3, запропонована концептуальна система принципів, що є унікальною для реалізації архітектурно-планувальної моделі багатофункціонального центру сімейного дозвілля в умовах мегаполісу та пов'язана з відповідними засадами. Система принципів включає: принцип гнучкості, принцип атрактивності архітектури та дизайну, принцип містобудівної інтеграції, принцип комунікації та соціальної інтеграції, а також принцип стійкості. Дані принципи забезпечують функціонально-просторову цілісність, структурну організацію та типологічну виразність об'єкта сімейного дозвілля. Наведені принципи можуть бути покладені в основу розробки ефективних стратегій проектування та управління сімейними центрами дозвілля в Україні.

3. Запропонований принцип атрактивності архітектури та дизайну є унікальним для центрів сімейного дозвілля, оскільки відповідає за створення візуально виразного образу закладу, що відображає його функцію та стимулює відвідування через тематичну цілісність, композиційну оригінальність, відповідні кольорові рішення, озеленення та динамічні акценти, формуючи емоційне тіло та сенсорне залучення, а архітектурна виразність відображає концепцію центру через унікальну тематику та нестандартні дизайнерські рішення.

4. Принцип гнучкості є ключовим для реалізації концепції багатофункціонального центру сімейного дозвілля та виконання робочих процесів, забезпечуючи варіативність просторової структури та динамічності просторової організації центру, а саме: ефективне виконання кількох функцій одночасно, наявність відкритого та закритого простору, посилення соціальних зв'язків та надання актуальних послуг для залучення широкого кола відвідувачів, формування привабливого середовища для різних вікових і соціальних груп; універсальність та модульність просторів, передбачення простору під процес адаптації різних програм.

5. Визначений принцип стійкості є багатокомпонентним та включає раціональну просторову та функціональну організацію (впровадження програмних компонентів- наведені приклади сімейних, рекреаційних та комерційних компонентів для відкритих та закритих просторів багатофункціональних центрів сімейного дозвілля), використання енергоефективних і натуральних матеріалів, оптимізацію ресурсів), забезпечення безпеки та комфорту для сімей з дітьми (уникнення вузьких просторів, достатнє освітлення, зоровий контакт, безпечні евакуаційні маршрути, зрозуміла навігація, безбар'єрне середовище, акустичний комфорт) та економічну оптимізацію через розвиток місцевого бізнесу, співпраця, використання локальних товарів, створення робочих місць, волонтерство), що сприяє не лише задоволенню потреб користувачів, а й активному розвитку громади та підтримці локального підприємництва.

6. Представлений принцип комунікації та соціальної інтеграції розкриває соціальну складову сімейного змістовного дозвілля і є важливим для багатофункціональних центрів сімейного дозвілля, оскільки забезпечує формування середовища, що заохочує соціальну взаємодію та залучає відвідувачів через зонування, поєднання функцій, інтерактивність, адаптивність та створення соціального комунікативного ядра закладу, сприяє об'єднанню людей різного віку та інтересів. Принцип працює на покращення комунікації в громаді, налагодження соціальних зв'язків, забезпечення рівності, сприяння самореалізації та відпочинку всіх членів родини.

7. Принцип містобудівної інтеграції забезпечує гармонійний розвиток цілісного функціонального міського простору шляхом інтеграції багатофункціонального центру сімейного дозвілля в тканину міста, як елементу соціальної та рекреації інфраструктури міста. В умовах мегаполісу з щільною забудовою та обмеженими територіями цей принцип є особливо важливим, оскільки забезпечує органічне включення рекреаційного об'єкта, оптимізуючи використання простору та створюючи якісне сімейне осередок. В даному випадку багатофункціональність грає ключову роль в інтеграції об'єкта в територіально обмежену міську структуру. Особливості принципу полягають: поєднанні зелених зон міста з рекреаційними просторами центру, раціональному зонуванні, транспортній доступності, динамічній адаптивності протягом доби та року, зв'язок із навколишнім середовищем для залучення відвідувачів та формування відчуття присутності в міському та природному ландшафті, доповнення функціональної структури міста, масштабності забудови, архітектурного стилю та пропорцій оточуючих будівель.

Визначено засади інтеграції сімейних центрів дозвілля в міське середовище як інструменти поєднання нових архітектурних об'єктів із існуючим міським середовищем: зв'язок з інфраструктурою міста, гнучка адаптації будівлі до змінюваних потреб міста, інтеграція внутрішнього та зовнішнього простору через організацію панорамних оглядових зон, світлопрозорих конструкцій та видових перспектив.

8. Запропонована концепція багатофункціонального центру сімейного дозвілля, передбачає формування архітектурно-художніх і об'ємно-просторових рішень у тісному взаємозв'язку із загальною ідеєю закладу. Просторова модель проекту передбачає інтеграцію зазначених аспектів у структурну організацію закладу. З огляду на це, доцільним є доповнення концепції авторськими рекомендаціями щодо людино-орієнтованого дизайну. Сучасна архітектура закладу має формувати стабільну, візуально нейтральну основу, що відповідає логіці функціональних процесів, сприяє емоційно врівноваженому сприйняттю середовища, мінімізує сенсорне, візуальне та тактильне навантаження, знижуючи

ризик виникнення негативних емоційних реакцій. Водночас простір повинен забезпечувати атмосферу комфорту й безпеки, з оптимальним рівнем природного та штучного освітлення. Важливою складовою є впровадження змінних елементів художнього оформлення, що надають простору динамічності, дозволяють адаптувати його до сезонних змін або конкретних подій. До таких елементів належать: змінні арт-інсталяції, сезонний декор, тематичні візуальні комунікаційні елементи, мобільні меблеві композиції, інтерактивні цифрові інсталяції. Враховуючи локалізацію багатофункціональних центрів сімейного дозвілля в умовах мегаполісу, доцільно акцентувати увагу на їхній рекреаційній функції як важливому чиннику збереження психоемоційної рівноваги міського населення. Відтак, архітектурно-художнє оформлення простору має бути орієнтоване на використання природних мотивів, з акцентом на натуральні матеріали, зелені елементи та візуально-просторовий зв'язок із зовнішнім середовищем. Серед рекомендованих рішень – влаштування прозорих візуальних коридорів і приміщень із виходом на панорамні краєвиди зелених насаджень або водних об'єктів, інтеграція світлових ліхтарів і природного освітлення, що сприяє формуванню цілісного і гармонійного середовища.

9. Висунутий підхід до формування архітектурного середовища багатофункціональних центрів сімейного дозвілля ґрунтується на створенні нейтрального фону (базового просторового середовища), який поєднується з динамічними елементами, що забезпечують варіативність сприйняття та багатофункціональність. Така концепція реалізується через синтез архітектурно-художніх засобів і прийомів об'ємно-просторової організації, спрямованих на формування комфортного, естетично привабливого та психологічно адаптивного внутрішнього простору. Архітектурно-художнє оформлення охоплює тематичне наповнення, декоративність, комбінації матеріалів, текстур і кольорів. Тематичне оформлення центрів сімейного дозвілля виступає важливою складовою просторової ідентичності, розвиває концепцію закладу та підкреслює його ідею (наприклад, еко-стиль, казкові, фантастичні чи футуристичні сценарії). Об'ємно-просторова складова формування внутрішнього простору багатофункціональних

центрів сімейного дозвілля передбачає створення динамічного та адаптивного середовища. Цього досягають шляхом поєднання відкритого та гнучкого планування, застосування варіативної висоти приміщень, організації додаткового природного освітлення (другого світла), а також інтеграції нестандартних архітектурних елементів, зокрема криволінійних стін, декоративних колон, об'ємних інсталяцій тощо.

8. Концепція передбачає змішану форму власності (приватну, державну та колективну) та інтеграцію сервісних функцій, зокрема прокату обладнання, громадського харчування екскурсійного обслуговування, а також наявність сувенірних і спеціалізованих магазинів. Для забезпечення соціальної доступності закладу та запобігання повній комерціалізації його діяльності, частка платних послуг у загальній структурі функціонального наповнення не повинна перевищувати 40%.

9. Реалізація концептуального задуму багатофункціонального центру сімейного дозвілля може здійснюватися через запропоновані архітектурні сценарії, що включає часткову трансформацію, нове будівництво, модернізацію, реконструкцію або функціональну адаптацію об'єкта. Запропонована часткова трансформація існуючих громадських закладів (20–30%) шляхом інтеграції функції сімейного дозвілля. Це дозволить використовувати наявну інфраструктуру та адаптувати простори для нових сценаріїв. Нове будівництво багатофункціональних центрів сімейного дозвілля в умовах мегаполісу передбачає інтеграцію об'єкта в щільну міську забудову з урахуванням обмежених територіальних ресурсів. Модернізація традиційних культурно-дозвіллевих закладів орієнтована на їх програмне оновлення та просторову трансформацію. Зовнішня та внутрішня модернізація спрямована на фрагментарне покращення дозвіллевої інфраструктури. Функціональна адаптація передбачає збереження архітектурного образу будівлі зі зміною функціональної структури внутрішнього простору та прилеглої території. Такий підхід дозволяє активізувати та надати «нове життя» існуючим об'єктам без потреби у капітальному втручанні в їхню конструктивну структуру.

ЗАГАЛЬНІ ВИСНОВКИ

1. У результаті дослідження передумов виникнення та розвитку багатофункціональних центрів сімейного дозвілля в умовах мегаполісу встановлено три основні етапи становлення типології: формування функціональних громадських просторів, розвиток традиційних закладів у процесі демократизації суспільства та період модернізації і створення багатофункціональних об'єктів дозвілля. Основним прототипом виявлено радянську клубну будівлю.

2. Комплексний аналіз існуючих наукових досліджень дозволив виявити два основні напрямки: традиційний радянський та сучасний закордонний. Зазначено необхідність адаптації світового досвіду до локальних умов України, а також систематизацію знань з урахуванням специфіки сімейного дозвілля, що дотепер залишалася поза увагою вітчизняної практики.

3. Проведений порівняльний аналіз виявив культурні відмінності в проектуванні центрів дозвілля та визначив переваги окремих практик: орієнтація на сім'ю Великій Британії, естетична організація просторів у Франції та Іспанії, сталий розвиток у Данії та Швеції, комерціалізація в США та гармонія традицій з інноваціями в Китаї. Це визначило орієнтири для вдосконалення українських центрів дозвілля.

4. Вперше сформульовано концепцію нового гібридного типу громадської будівлі – багатофункціонального центру сімейного дозвілля, орієнтованого на сім'ю та змістовне дозвілля, з урахуванням принципів сталого розвитку, соціальної взаємодії та якісного міського середовища. Визначено поняття "функція сімейного дозвілля" та "інтегративна функція сімейного дозвілля".

5. Виявлено, що архітектурно-планувальну організацію сімейних центрів дозвілля визначають соціально-економічні та містобудівні чинники, зокрема потік відвідувачів, тип користувачів, функціональне наповнення, щільність забудови, тип власності та конструктивно-технологічні особливості будівель.

6. Обґрунтовано, що розміщення багатофункціональних центрів сімейного дозвілля має розглядатися як система двох ключових компонентів: формування

якісного сімейного середовища та розвиток рекреаційної інфраструктури мегаполісу. Запропоновано багаторівневу модель розміщення центрів: мікрорайонний, районний, міський та заміський рівні.

7. Запропоновано інструментарій – Картку дослідження функційно-планувальної структури, що разом із моделлю порівняльних оцінок дозволяє системно аналізувати і модернізувати існуючі об'єкти дозвілля, адаптуючи найкращі практики до українських умов.

8. Розроблено просторові та композиційні моделі багатофункціональних центрів дозвілля, зокрема конфігураційні та комбінаторні схеми, що базуються на аналізі функційних груп, просторово-планувальній структурі і принципах сталого розвитку. Запропоновано загальну схему багатофункціонального центру сімейного дозвілля.

9. Сформульовано принципи архітектурно-планувальної організації багатофункціональних центрів сімейного дозвілля: *принцип гнучкості, принцип атрактивності архітектури, принцип містобудівної інтеграції, принцип комунікації та соціальної інтеграції, принцип сталості*. Вони забезпечують цілісність, адаптивність і типологічну виразність об'єктів. Надано рекомендації щодо проектування та оптимізовано архітектурно-художні та об'ємно-просторові характеристики для багатофункціональних центрів сімейного дозвілля.

10. Сформульовано концептуальні напрямки та перспективи розвитку багатофункціональних центрів сімейного дозвілля на засадах сталого розвитку, враховуючи запропоновані архітектурно-планувальні принципи організації. Запропоновано варіанти впровадження концепції через нове будівництво, реконструкцію, модернізацію та функціональну адаптацію існуючих об'єктів. Надано напрямки «зовнішньої модернізації» та «внутрішньої модернізації» закладів дозвілля відповідно до концепції багатофункціонального центру сімейного дозвілля.

СПИСОК ВИКОРИСТАНИХ ДЖЕРЕЛ

1. Абизов В., Вовкотруб О. Особливості типології та дизайну розважальних закладів. *Мистецтво та дизайн*. 2018. Вип 3. С. 30–40. <https://doi.org/10.30857/2617-0272.2018.3.3>
2. Абызов В. А., Куцевич В. В. Архитектура общественных зданий с гибкой планировкой. Київ : Будівельник, 1990. 112 с.
3. Архитектура Украины на современном этапе / В. П. Дахно, В. И. Ежов, С. К. Килессо и др. Київ : Будівельник, 1984. 152 с.
4. Архітектура Львова. Час і стилі XIII–XXI ст. Львів : Центр Європи, 2008. 720с
5. Бабенко Н. Соціально-культурний потенціал сімейного дозвілля. *Український соціум*. 2005. № 5–6. С. 10–11
6. Поведінка споживача : навч. посіб. / Бабко Н. М., Мандич О. В., Квятко Т. М., Сєвідова І. О., Романюк І. А. Харків : ХНТУСГ, 2020. 170 с.
7. Бахтін Д. Принципи формування об'ємно-просторової організації енергоефективних громадських будівель : дис. ... д-ра філос. : 191 / Одеська держ. акад. буд-ва та архітектури. Одеса, 2023. 204 с. URL: https://odaba.edu.ua/upload/files/Disertatsiya_Bahtina_D.S..pdf (дата звернення: 01.02.2025).
8. Безлюбченко О. С. Урбаністика : навч. посіб. для студ. напряму підготовки «Будівництво» / О. С. Безлюбченко, О. В. Завальний ; Харків. нац. ун-т міськ. госп-ва ім. О. М. Бекетова. Харків : ХНУМГ ім. О. М. Бекетова, 2015. 274 с
9. Березко О. Архітектурно-планувальна організація комунікативного простору у структурі торгово-розважальних центрів: дис. ... к-та архітектури.: 191 / Національний університет «Львівська політехніка». Львів, 2017. 225 с. URL: <https://lpnu.ua/sites/default/files/2020/dissertation/1595/arhitekturnoplanuvalnaorganizaciyaaberezkoov.pdf> (дата звернення: 05.02.2025).

10. Білоконь Ю. Генеральна схема планування території України як інформаційний ресурс сталого розвитку міст. *Коммунальное хозяйство городов*, 2002, 36: 13-18.
11. Бойко О. Культура дозвілля: трансформації та перспективи розвитку у добу глобалізації. *Харків.–2011.–496 с*, 2011.
12. Бойко, О. Культура дозвілля у суспільстві ризику [Текст] : монографія / О. П. Бойко. - Суми : ДВНЗ "УАБС НБУ", 2011. - 285 с.
13. Бочелюк В. Соціально-психологічні особливості самореалізації особистості в сучасному суспільстві : монографія. Запоріжжя : КПУ, 2009
14. Бочелюк В. Моделювання соціально-психологічних систем: теоретико-прикладний аспект: монографія/За ред. ВЙ Бочелюка. *Запоріжжя: Класичний приват. ун-т*, 2008.
15. Бочелюк В.; Бочелюк В. Дозвіллезнавство. Навчальний посібник- К.:Центр навчальної літератури, 2006. 208с.
16. Бочелюк В., Черепехіна О. Психологія спорту: навчальний посібник. Київ : Центр навч. літ.2007.
17. Васильченко Д. Принципи архітектурно-планувальної організації закладів позашкільної освіти в структурі об'єднаних територіальних громад: дис. ... д-ра філос. : 191 / Київський національний університет будівництва і архітектури. Київ, 2023. 323 с. URL: <https://drive.google.com/file/d/1uy9rkALN2crb-cOQJmQlqLTxxuKiSHJ7/view?usp=sharing> (дата звернення: 01.02.2025).
18. Ватаманюк Н. Принципи трансформації внутрішньоквартальних просторів історичних міст (на прикладі міста Чернівці): дис. ... д-ра філос. : 191 / Київський національний університет будівництва і архітектури. Київ, 2022. 227 с. URL: <https://repository.knuba.edu.ua/bitstreams/e2868877-9c24-4568-be33-3ddf077c199e/download> (дата звернення: 01.02.2025).
19. Войко Н. Ю., Добровольська О. Ю. Типологія міських відкритих громадських просторів. *Містобудування та територіальне планування*. 2019. Вип. 69. С. 33–44.
20. Войтович Г. Функції молодіжного дозвілля. *Головний редактор*, 2015, с.73.

21. Габрель М., Косьмій М. «Розумне» місто в контексті нематеріального: класифікаційні ознаки, критерії оцінки та вимоги до формування // Концептуальні проблеми розвитку сучасної гуманітарної та прикладної науки : матеріали VIII міжнар. наук.-практ. симпозіуму (м. Івано-Франківськ, 9 трав. 2024 року). Івано-Франківськ : Ун-т Короля Данила, 2024. С. 30-35
22. Герасимчук З. Регіональна політика сталого розвитку: теорія, методологія, практика: монографія. *Луцьк: Надстир'я*. 2008 С. 528. <https://doi.org/10.36074/grail-of-science.16.02.2024.011> (дата звернення: 19.06.2024).
23. Герич К. Принципи формування архітектури інноваційних центрів зайнятості населення: дис. ... д-ра філос. : 191 / Київський національний університет будівництва і архітектури. Київ, 2022. 325 с. URL: <https://drive.google.com/file/d/1TXRMOgimw0XNprEO6sTSdHnk5L1qYhCD/view?usp=sharing> (дата звернення: 01.02.2025).
24. Гнідець Р. Особливості формотворення храмових будівель у публікаціях та періодиці (суть, значення та проблеми предмета дослідження) *Вісник Національного університету «Львівська політехніка»*. Серія : «Архітектура» №2(10), 2023 © Гнідець Р., 2023 <https://doi.org/10.23939/sa2023.02.032>
25. Головатюк А. Семантичні архітектурні стереотипи громадського публічного простору міста : автореф. дис. ... д-ра філософії в галузі архітектури: 191. Київ, 2022.
26. Голубчак К. Архітектурно-планувальна організація духовно-реколекційних центрів Української Греко-Католицької Церкви: дис. ... к-та архітектури.: 18.00.02 / Івано-Франківський національний технічний університет нафти і газу. Івано-Франківськ, 2018. 259 с. URL: https://old.lpnu.ua/sites/default/files/dissertation/2018/10608/dysertaciya_golubchak_k_ateryna1.pdf (дата звернення: 09.02.2025).
27. Гусев М.О. Дис. Принципи формування та розвитку відкритих просторів міст.: дис. 18.00.01 –Теорія архітектури, реставрація пам'яток архітектури Архітектура та будівництво ... к. арх. Київ, 2021. 228 с

28. Гусєв М. Принципи взаємозв'язку соціального та фізичного та фізичної щільності в формуванні відкритих публічних просторів міст. *Просторовий розвиток*, 2024. Вип.9, С.3–10. URL: <https://doi.org/10.32347/2786-7269.2024.9.3-10> (дата звернення: 09.02.2025).
29. Гусєв, М. Інклюзивність відкритого міського простору. *Містобудування та територіальне планування*. 2018. Вип.66. С. 118-122.
30. Гусєв М. Загальні принципи формування відкритих публічних просторів міст. *Сучасні проблеми Архітектури та Містобудування*. 2024. Вип.69: С.3-11.
31. Давыдов А.Н. Архитектурно-пространственное формирование приморских курортов: дис. ... канд. архіт.: 18.00.04 / КИСИ, Київ, 1992. 152 с
32. Давидов, А., Лавриненко, Г. Про атрактивність в архітектурі постмодернізму. *Вісник Національної академії образотворчого мистецтва і архітектури*, 2024 (1), С.14–22. <https://doi.org/10.32782/naoma-bulletin-2024-1-2>
33. Давидов А., Дворнікова С. Функціонально-планувальна організація студентських рекреаційних центрів. *Вісник Національної академії образотворчого мистецтва і архітектури*. 2024. Вип. 2. С. 5–11. DOI: 10.32782/naoma-bulletin-2024-2-1.
34. ДБН Б.2.2-12:2019. Планування та забудова територій. На заміну ДБН Б.2.2-12:2018 ; чинний від 2019-10-01. Вид. офіц. Київ : Мінрегіон України, 2019. 185 с
35. ДБН В.2.2-16:2019 Державні будівельні норми України. Культурно-видовищні та дозвіллеві заклади. Київ : М-во регіон. розвитку, буд. та житловокомунального госп. України. 2019. 97 с. URL: https://dbn.co.ua/load/normativy/dbn/b_2_2_12/1-1-0-1802 (дата звернення: 05.03.2025).
36. ДБН В.2.2-40:2018 Інклюзивність будівель і споруд. Основні положення: М-во регіон. розвитку, буд. та житловокомунального госп. України, 2018. 70 с. URL: https://e-construction.gov.ua/files/new_doc/3022098982626132994/2023-01-23/bb326fa8-4ef9-480f-b4e3-9e09c5fc591a.pdf (дата звернення: 05.03.2025).

37. ДБН В.2.2-9:2018 Громадські будинки та споруди. Основні положення. [Чинний від 2019-06-01]. Вид. офіц. Київ, 2019. 43 с. URL: <https://dbn.co.ua/load/normativy/dbn/1-1-0-405> (дата звернення: 05.03.2025).

38. Дендрологічний комплекс «Добропарк». URL: <https://dobropark.com/> (дата звернення: 05.03.2025).

39. Діденко Н. Сучасні індустрії дозвілля як феномен масової культури. *Культура і сучасність*, 2022, 1: 87-93.

40. Дмитраш О. Принципи формування архітектурної типології і проектування міжуніверситетських культурних центрів: дис. ... к-та архітект.: 18.00.02 / Національний університет "Львівська політехніка". Львів, 2021. 218 с. URL: <https://lpnu.ua/sites/default/files/2021/dissertation/11610/disertaciya-dmitrash-ouucompressed.pdf>. (дата звернення: 05.03.2025).

41. Дмитрик Н., Уренев В. Классификация многофункциональных комплексов крупных городов. *Архітектурний вісник КНУБА*. 2018. Вип. 16. С.508–513. URL: <https://repository.knuba.edu.ua/server/api/core/bitstreams/c5e7e335-df77-45a3-ae03-545772e5059a/content> (дата звернення: 05.03.2025).

42. Добрянська О. Гігієнічне обґрунтування вимог до влаштування, обладнання і організації роботи комп'ютерних ігрових закладів та проведення в них дозвілля дітей: дис. ... канд. мед. наук.: 14.02.01 / АМН України, Ін-т гігієни та мед. екології ім. О. М. Марзєєва. Київ, 2007. 174 с.

43. Дозвілля. *Енциклопедія сучасної України*. (Leisure. Encyclopedia of modern Ukraine). Retrieved from: <https://esu.com.ua/article-20509>

44. Долгопола Г. Е. Рекреаційні комплекси : конспект лекцій. Івано-Франківськ: ІФНТУНГ, 2008. 65 с.

45. Древаль І., Байбак Д. Уточнення змісту поняття «спортивно-дозвіллевий комплекс» в контексті дослідження розвитку урбанізованого простору. *Комунальне господарство міст*. 2021. Вип. 161. С. 69–76. DOI 10.33042/2522-1809-2021-1-161-69-76.

46. Древаль І., Жабіна А. Архітектурно-містобудівне моделювання мережі суспільних просторів в центральній частині найкрупнішого міста (на прикладі м.

Харкова). *Комунальне господарство міст*. 2021. Т. 3, Вип. 163. С. 88–93. DOI: 10.33042/2522-1809-2021-3-163-88-93

47. Дубінка М. Сутнісна характеристика категорії «дозвілля» та її функціональна спрямованість у діяльності закладів позашкільної освіти. *Наукові записки. Серія: Педагогічні науки*. 2022. Вип. 204. С. 108–114.

48. Дьомін М., Олійник О. Аналіз мережі громадських просторів Києва на основі конфігураційних моделей. *Містобудування та територіальне планування*. 2022. Вип. 79. С. 148–163. DOI: 10.32347/2076-815x.2022.79.148-163.

49. Дьомін, М., Міщенко О. Первинний елемент соціально-планувальної структури крупного міста-мікрорайон: *Містобудування та територіальне планування*. 2010. Вип. 37. С. 138-149

50. Дьомін, М., Міщенко, О., Сигнаївська О. *Планування та благоустрій міст*: КНУБА. *Містобудування та територіальне планування*. 2009. Вип. 32. С. 13-30.

51. Дьомін М., Маршал Т., Габрель М. Вимоги й критерії формування міських агломераційних утворень. Досвід Польщі та практика України: *Містобудування та територіальне планування*. 2019. Вип. 55. С. 205-226.

52. Єрещенко О. Дисертація. Принципи формування інтер'єру клубних будівель радянського періоду (на прикладах східного регіону України) . 18.00.01 – теорія архітектури, реставрація пам'яток архітектури НАОМА. 2013. 178с

53. Єрещенко О. Етапи розвитку закладів культури радянського періоду в Україні. *Українська академія мистецтва : дослідн. та наук.-метод. пр.* 2010. Вип. 17. С. 352–359.

54. Загреба О. В. Створення умов для дозвілля інвалідів: Реконструкція житла. - 2004. - Вип. 5. С. 27-32.

55. Закон України “Про соціальні послуги” № 2671-VIII від 17 січня 2019 року. *Офіційний портал Верховної Ради України*. URL: <https://zakon.rada.gov.ua/laws/show/2671-19#Text> (дата звернення:02.02.2025).

56. Історія української архітектури / Ю. С. Асєєв, В. В. Вечерський, О. М. Годованюк та ін.; за ред. В. І. Тимофієнка. Київ : Техніка, 2003. 472 с.

57. Київський зоопарк : [сайт]. URL: <https://zoo.kyiv.ua/> (дата звернення: 02.01.2025).

58. Клуб Sport Life. [сайт]. URL: <https://sportlife.ua/uk/> (дата звернення: 02.12.2024).

59. Концепція стійкого розвитку суспільства: словник-довідник з екології : навч.–метод. посіб. / уклад. О. Г. Лановенко, О. О. Остапішина. Херсон : ПП В. С. Вишемирський, 2013. С. 111.

60. Котлер Ф., Армстронг Г. Основи маркетингу. Київ : Діалектика, 2020.

61. Котлер Ф., Хермаван К.; Сетіаван А. Маркетинг 3.0: Від продуктів до споживача і далі – до людської душі. MagneticOne Academy, 2016.

62. Крива Л. Побут та дозвілля міського населення України в 1991–2005 рр. (на прикладі центральних областей): дис. ... канд. іст. наук 07.00.01 / Уманський державний педагогічний університет імені Павла Тичини. Умань, 2023. 188 С. URL: <https://uacademic.info/download/file/0423U100179/dis.docx> (дата звернення: 02.12.2024).

63. Криволапов Е. Рекреаційні комплекси : навч. посіб. Запоріжжя : Запорізький нац. ун-т, 2020. 79 с

64. Крижановська Н. Методологічні основи містобудівного проектування рекреаційного середовища для дітей: автореф. дис. ... канд. архітект: 18.00.04 / КНУБА. Київ, 1996. 38 С.

65. Куцевич В. Еволюція формування об'єктів культури та дозвілля: Частина 2. *Українська академія мистецтва : дослідн. та наук.-метод. пр.* 2007. Вип. 14. С. 248–260.

66. Куцевич В. Архітектурна типологія громадських будинків і споруд. *Сучасні проблеми архітектури та містобудування.* 2014. Вип. 35. С. 376-384

67. Куцевич В. Соціологічні аспекти вільного часу як передумова формування типології закладів дозвілля. *Українська академія мистецтва : дослідн. та наук.-метод. пр.* 2014. Вип. 23. С. 91–98.

68. Лінда С. М. Архітектурне проектування громадських будівель і споруд : навч. посіб. Львів : Вид-во нац. ун-ту «Львівська політехніка», 2010. 608 с.

69. Лінда С. М. Формування і розвиток екологічного мислення в архітектурі та містобудуванні. *Містобудування та територіальне планування*. 2013. Вип. 47. С. 387–391.

70. Лукьянова Л., Цыбух В. Рекреационные комплексы : учеб. пособие / под общ. ред. В. К. Федорченко. Київ : Вища школа, 2004. 346 с. : ил.

71. Лях В. М. Основи типологічного аналізу в архітектурі та містобудуванні: навчальний посібник / В. М. Лях, А. Ю. Дмитренко; за заг. ред. В. М. Ляха. – Полтава : ПолтНТУ, 2016. – 197 с.: іл.

72. Ляховець Л. Організація активного дозвілля за місцем проживання в системі фізичного виховання дорослого населення / Л. О. Ляховець, Н. В. Степчук. *Матеріали наук.-практ. конф. (Чернівці, 6–7 квіт. 2016 р.)* / за ред. Я. Б. Зоря. Чернівці : Чернівецький нац. ун-т, 2016. С. 47–55.

73. Макухин В. Ф. Методические основы проектирования жилых районов крупных и крупнейших городов: автореф. дис. ... д-ра архит.: 18.00.04 / 1993. 31 С

74. Макухін В. Планувальна композиція сучасного міста. К.: Будівельник, 1974, 66.

75. Макухін, В.; Нечаєва, Т. С. Планування та забудова житлових новоутворень.– К. К.: Будівельник, 1979.

76. Макухін В. Ф. Формування і розвиток містобудівної нормативної бази України. *Містобудування*. 1998. Вип. 46. С. 250

77. Мезенцев К. В., Мезенцева Н. І. Публічні простори Києва: забезпеченість населення та сучасна трансформація. *Часопис соціально-економічної географії*. 2011. 39–47.

78. Мезенцев К., Мезенцева Н., Бура Т. Трансформація публічних просторів у великих містах України на прикладі торговельно-розважальних центрів. *Економічна та соціальна географія*. 2011. Вип. 63. С. 172–184.

79. Мезенцева Н., Бура Т. Торговельно-розважальні центри України: суспільно-географічні аспекти дослідження. *Вісник Київського національного університету імені Тараса Шевченка. Географія*. 2014. Вип. 1. С. 41–45.

80. Мельник М. Особливості формування громадського середовища через аналіз контруктивних рішень. Містобудування та територіальне планування. 2023. № 82. С. 232–250. <https://doi.org/10.32347/2076-815x.2023.82.232-250> (дата звернення:19.06.2024)

81. Моркляник О., Качмар І. Комунікативний простір в архітектурно-планувальній структурі навчального закладу (закордонний досвід). *The 11th International scientific and practical conference “Actual problems of learning and teaching methods” (December 06-09, 2022) Vienna, Austria*. International Science Group, 2022. 580 p.

82. Моркляник О., Лещенко С. До визначення поняття багатофункційного житлового комплексу. *Містобудування та територіальне планування*. 2014. № 53. С. 357–365.

URL: http://nbuv.gov.ua/UJRN/MTP_2014_53_45 (дата звернення: 13.06.2024).

83. Муска К. Теоретичні підходи до розуміння сутності дефініцій «рекреаційні ресурси» та «рекреаційний потенціал». *Глобальні та національні проблеми економіки*. 2018. С. 521–526.

84. Нариси історії архітектури Української РСР. – К.: Державне видавництво літератури з будівництва і архітектури УРСР, 1962. – 199 с

85. Національний ботанічний сад ім. М. М. Гришка : [сайт]. URL: <http://www.nbg.kiev.ua/> (дата звернення: 28. 12. 2023).

86. Національний дендрологічний парк «Софіївка» : [сайт]. URL: <https://www.sofievka.org/park/> (дата звернення: 28. 12. 2023).

87. Класифікатор будівель і споруд. НК 018:2023 : офіц. вид. *Міністерство розвитку громад та територій України*. URL: https://www.ukrstat.gov.ua/klasf/nac_kls/op_dk018_2016.htm/ (дата звернення: 28.12.2023).

88. Національний музей народної архітектури та побуту України : [сайт]. URL: <https://www.pyrohiv.com/> (дата звернення: 28. 12. 2023).

89. Новосельчук Н., Шевченко Л. Формування архітектурного середовища об'єктів харчування на основі екологічного підходу. *Сучасні проблеми*

архітектури та містобудування. 2023. Вип. 66. С. 202–213. DOI: 10.32347/2077-3455.2023.66.202-213.

90. Олійник О. Конотативна семантика міського простору. *Містобудування та територіальне планування*. 2020. № 75. С. 286–296. DOI: 10.32347/2076-815x.2020.75.286-296.

91. Олійник О., Токар М. Побудова планувально-просторової моделі багатофункційного центру дозвілля методами просторового синтаксису. *Теорія та практика дизайну*. 2024. Вип. 32. С. 45–52. DOI: 10.32782/2415-8151.2024.32.6.

92. Олійник О., Токар М. Принципи сталого розвитку в центрах сімейного дозвілля. *Сучасні проблеми архітектури та містобудування*. 2023. № 65. С. 236–250. DOI:10.32347/2077-3455.2023.65.236-250.

93. Олійник О. П. «Теоретико-методологічні основи формоутворення Міських громадських просторів»: дис. ... докт. наук.: 18.00.01 / Харківський національний університет будівництва і архітектури. Харків, 2021. 452 С.

94. Олійник О. Особливості просторового та синтаксичного аналізу музейно-культурних комплексів. *Містобудування та територіальне планування*. 2022. № 81. С. 274–286. DOI: 10.32347/2076-815x.2022.81.274-286

95. Олійник О. Просторовий синтаксис як інструмент дослідження структури та конфігурації громадського простору. *Містобудування та територіальне планування*, 2021. № 76. С. 195–204. DOI: 10.32347/2076-815x.2021.76.195-204.

96. Олійник О. П. Формоутворення і роль громадських просторів в процесі еволюції міст – від античності до модернізму. *Містобудування та територіальне планування*. 2021. Вип. 77. С. 345–369. DOI: 10.32347/2076-815x.2021.77.345-368.

97. Олійник О.;. Діагностика формоутворення міських просторів як передумова регенерації історичного міста. 1994. PhD Thesis. Національний авіаційний університет

98. Онищенко-Швець Л. Функції громадських просторів міста: розвиток в часі та просторі. *Досвід та перспективи розвитку міст України*, 2013, 24: 54-61.

99. Оніпко Т. Інноваційні технології в діяльності музейних закладів: закордонний та вітчизняний досвід. 2020.

100. Оніщенко В. М. Містобудівні принципи комплексного розвитку приморських міст (в умовах Азово-Чорноморського регіону України): дис. ... канд. архітектури.: 18.00.04 / КНУБА, Київ. 2010.
101. Основи архітектури і архітектурних конструкцій : навч. посіб. / [О. В. Васильченко]. Харків : УЦЗУ, 2007. 112 с.]
102. Основи наукових досліджень / уклад. Е. В. Колісніченко. Суми : Сумськ. держ. ун-т, 2012. 83 с.
103. Панченко Т., Яценко В. Принципи та планувальні моделі формування нового типу локальних систем розселення в Україні: КНУБА, *Сучасні проблеми архітектури та містобудування*. 2019. Вип. 54. С. 352 – 364.
104. Панченко Т. Туристичне середовище: архітектура, природа, інфраструктура : монографія. Київ : Логос, 2009. 176 с.
105. Панченко Т., Гудзенко А. Аналіз наукових досліджень історії формування курортно рекреаційних комплексів. *Сучасні проблеми архітектури та містобудування*. 2016. Вип. 45. С. 281–296.
106. Панченко Т. Еволюція науково-теоретичного змісту терміноелементів «курорт-рекреація-туризм». *Містобудування та територіальне планування*. 2021. Вип. 72. С. 378-387. DOI: 10.32347/2076-815x.2021.77.378-387 p.378-387
107. Панченко Т. В'язовська А. Ландшафтні проблеми урбанізму як навчальна дисципліна (зарубіжний досвід). *Сучасні проблеми архітектури та містобудування*, 2011. Вип. 28. С. 34–38.
108. Петрова І. Індустрія дозвілля у контексті сучасних культурних трансформацій. *Вісник Національної академії керівних кадрів культури і мистецтв*. 2014. Вип. 1. С. 28–34.
109. Петрова І. Дозвілля у теоретичних рефлексіях : монографія. Київ : НАКККіМ, 2012. 294 с.
110. Петрова І. Дозвілля як предмет наукових досліджень. *Культура і сучасність*. 2009. Вип. 1. С. 70–75
111. Петрова І. Сутність та особливості становлення індустрії дозвілля. *Культура і сучасність*. 2009. Вип. 2. С. 87–92.

112. Петрова І. Культурно-дозвілєві практики населення сучасної України: тенденції та пріоритети. *Культура і сучасність*. 2011. Вип. 1. С. 108–113.
113. Петрова І. В. Дозвілля в зарубіжних країнах : підручник. Київ : Кондор, 2005. 408 с.
114. Петрова І. В. Розважальний комплекс в сучасній Україні: проблема типології. *Вісник Маріупольського державного університету. Серія: Філософія, культурологія, соціологія*. 2015. Вип. 10. С. 140–148.
115. Піскова Е. М., Федорова Л. Д. Музейна справа в Україні. *Енциклопедія історії України*. Київ : Наук. думка, 2010. Т. 7: Мі-О / редкол.: В. А. Смолій (голова) та ін. URL: http://www.history.org.ua/?termin=Mujejna_sprava (дата звернення: 20.08.2024).
116. Піщев Д. Теоретико-методологічні аспекти проектування тематичних комплексів дозвілля: дис. ... док. філос.: 191 / Одеська державна академія будівництва та архітектури. Одеса, 2023. 185 С. URL: https://odaba.edu.ua/upload/files/Disertatsiya_Pishchev.pdf (дата звернення: 20.12.2024)
117. Приватний дендрологічний комплекс «Добропарк» - [<https://dobropark.com/>]
118. Проектування в соціально-культурній сфері : навч. посіб. Київ : Вид-во КНУКіМ, 2007.
119. Space to Grow: 10 Principles to Support Families in Cities) Gehl Institute- [сайт]. URL: <https://vanleerfoundation.org/publications-reports/space-to-grow-ten-principles-to-support-families-in-cities/> (date of access: 01.02.2025)
120. Руденко М. Архітектурно-планувальна організація громадських будинків і споруд на території рекультивованих кар'єрів (на прикладі Кривбасу): дис. ... канд. наук. 18.00.02 / Полтавський національний технічний університет імені Юрія Кондратюка. Полтава, 2017. 226 С. URL: <https://uacademic.info/download/file/0417U003329/dis.doc> (дата звернення: 28. 12. 2024).

121. Савчак Р. Архітектура польських театрів України. Принципи типології та проектування: дис. ... докт. філос. 191 / Національний університет "Львівська політехніка". Львів, 2022. 228 С. URL: <https://lpnu.ua/sites/default/files/2022/radaphd/18645/disertaciya-roman-savchak-nesstorovich.pdf> (дата звернення: 28. 03. 2024).
122. Семерун Ю. Безбар'єрне міське середовище: ситуація в Україні та закордонний досвід. *Містобудування та територіальне планування*. 2013. Вип. 49. С. 484–492.
123. Сидор У. Методологія оцінки безпеки громадських просторів. URL: <https://api.home.ednannia.ua/upload/kch/24/02/16/Methodology%20for%20Assessing%20the%20Safety%20of%20Public%20Spaces.pdf> (дата звернення: 28. 12. 2023).
124. Сімейний екопарк «Ясногородка»: [сайт]. URL: <https://yasnogorodka.com.ua/> (дата звернення: 28. 12. 2023).
125. Смаль І. В. Основні напрями розвитку терапевтичної рекреації / Смаль І. В., Харченко О. М. *Проблеми активізації рекреаційно-оздоровчої діяльності населення*: матеріали VI Міжнар. наук.-практ. конф. (15-16 трав. 2008 року, м. Львів). Львів, 2008. С. 189–193.
126. Соснова Н., Бардин Ю. Громадські простори у містобудівному розвитку та плануванні. *Містобудування та територіальне планування*. 2018. Вип. 67. С. 439–450.
127. Стасюк І. У Києві оголосили тендер на ревіталізацію частини річки Либідь. *Хмарочос*. URL: <https://hmarochos.kiev.ua/2024/08/30/u-kyuevi-ogolosyly-tender-na-rekonstrukciyu-naberezhnoyi-richky-lybid/> (дата звернення: 15. 12. 2024).
128. Танчинець Е. Ю., Лужанська Т. Ю. Ландшафтне паркове дозвілля. Мукачівський державний університет. Мукачево, 2019. 8 С. URL: <http://dspace.msu.edu.ua:8080/jspui/handle/123456789/3403> (дата звернення: 11. 11. 2024).
129. Токар М. Центри сімейного дозвілля під час війни та пандемії. *Інновації в архітектурі, дизайні та мистецтві*: зб. матеріалів тез доп. I Міжнар. наук.-практ. конф., Київ / М-во культури та інформ. політики України; М-во освіти

і науки України ; Нац. акад. образотвор. мистецтва і архітектури ; за ред. О.А. Трошкіної. Київ: НАОМА, 2022. С. 80–82.

130. Токар М. Особливості формування закладів дозвілля для сімей на прикладі Києва. *Theory and practice of design*. 2024. Вип. 33. С. 105–111. DOI: 10.32782/2415-8151.2024.33.11.

131. Токар М. Мультитематичні комплекси сімейного дозвілля як сучасний засіб вирішення соціальних і рекреаційних проблем сучасних сімей. *Тези доповіді III Міжнар. наук.-практ. конф. «Інновації в архітектурі, дизайні та мистецтві: до 100-річчя факультету архітектури НАОМА»* : зб. матеріалів / за ред. К. Міхеєнко. Київ : НАОМА, 2024. С.196–197.

132. Токар М. Сімейний рекреаційний урбанізм в умовах України. *Розвиток суспільства та науки в трансформаційних умовах* : матеріали II наук.-практ. конф., м. Чернігів, 26–27 лип. 2024 р. Одеса : Молодий вчений, 2024. С.19–22.

133. Токар М. М., Поляков Є. Ю. Сфера міського дитинства в структурі мегаполісу тези доп. *I Internationak scienific and practical conference «Techologies for improving oldmethods, theories and hypotheses»*. Sofia, Bolgaria, January 07–10.2025. 2024. С. 27–32.

134. Токар М. Аналіз функціонального наповнення центрів сімейного дозвілля на прикладі громадських комплексів світу. *Тези доповіді II Міжнар. наук.-практ. конф. «Інновації в архітектурі, дизайні та мистецтві»*. Київ : НАОМА, 2023. С. 177–178.

135. Токар М. М. Основні принципи архітектурно-планувальної організації сімейних центрів дозвілля. *Теорія та практика дизайну*. 2025. Вип. 34. С. 116–123. DOI: 10.32782/2415-8151.2024.34.14.

136. Томенко О., Горюк П., Слобожанінов А. Особливості рекреаційно-оздоровчої діяльності у структурі дозвілля для осіб похилого віку. *Вісник Кам'янець-Подільського національного університету імені Івана Огієнка. Фізичне виховання, спорт і здоров'я людини*. 2020. Вип. 17. С. 80–84.

137. Трошкін А. Формування мережі об'єктів харчування в житловій забудові (на прикладі м. Києва): дис. ... док. філос.: 191 / НАОМА, 2022. 216 С.
138. Трошкіна Т. Класифікації та властивості архітектурного простору. *Проблеми розвитку міського середовища*. 2012. Вип. 7. С. 248–254
139. Трошкіна О. Семіотичний аналіз архітектурного середовища на основі методу побудови кіносценарію. *Збірник наукових праць «Українська академія мистецтва»*. 2023. № 34. С. 53–61. DOI : 10.32782/2411-3034-2023-34-7.
140. ТРЦ «Dream Town» : [сайт]. URL: <https://dreamtown.ua/ua/> (дата звернення: 28.12.2023).
141. ТРЦ «Ocean Plaza» : [сайт]. URL: <https://oceanplaza.com.ua/> (дата звернення: 28.12.2023).
142. ТРЦ «Respublika Park» : [сайт]. URL: <https://respublikapark.com.ua/> (дата звернення: 28.12.2023).
143. ТРЦ «Квадрат» : [сайт]. URL: <https://tckvadrat.com/> (дата звернення: 28.12.2023).
144. ТРЦ «Метроград» : [сайт]. URL: <http://metrograd.kiev.ua/home> (дата звернення: 28.12.2023).
145. ТРЦ «Sky Mall» : [сайт]. URL: <https://skymall.ua/> (дата звернення: 28.12.2023).
146. ТРЦ «Караван» : [сайт]. URL: <https://karavan-outlet.com.ua/mapa-trc/> (дата звернення: 28. 12. 2023).
147. Указ Президент України «Про Цілі сталого розвитку України на період до 2030 року». *Офіційний портал Верховної Ради України*. URL: <https://zakon.rada.gov.ua/laws/show/722/2019#Text> (дата звернення: 28. 12. 2023).
148. Українське кіно. *Мала енциклопедія етнодержавознавства / Ін-т держави і права ім. В. М. Корецького НАН України* ; упоряд. Ю. І. Римаренко та ін. Київ, 1996. С. 155–156.
149. Фоменко Н. В. Рекреаційні ресурси та курортологія. Київ : Центр навч. літ., 2007. 312 с.

150. Черноносова Т., Панкеева А., Мороз Н. Формування рекреаційних територій для дітей в урбанізованому середовищі. *Містобудування та територіальне планування*. 2022. Вип. 79. С. 434–445.
151. Чернявський, В. Основні принципи гнучкої планувальної організації громадських будівель соціальної сфери. *Сучасні проблеми архітектури та містобудування*. 2011. Вип. 28. С. 387–394.
152. Шабранська В. «Тарілку» на Либідській збережуть, але будівлі поруч реконструюють у ТРЦ. *Хмарочос*. URL: <https://hmarochos.kiev.ua/2024/04/30/litayuchu-tarilku-na-lybidskij-zberezhut-ale-budivli-poruch-rekonstruyuyut-u-trcz/> (дата звернення: 21. 01. 2025).
153. Шаповалова Ю. С. Витоки циркового мистецтва на українських землях. *Науковий вісник Київського національного університету театру, кіно і телебачення імені І. Карпенка-Карого*. 2019. Вип. 25. С. 27–32. URL: <http://nv.knutkt.edu.ua/article/view/18819> (дата звернення: 11. 01. 2025).
154. Шевченко Л. Конструктивні й технічні аспекти дизайну прилеглих до води територій в урбанізованому середовищі / Л. С. Шевченко, Н. Є. Новосельчук. *Містобудування та територіальне планування*. 2024. Вип. 87. С. 167–178. DOI: 10.32347/2076-815x.2024.87.167-178.
155. Шевченко Л. С. Деякі питання формування прирічкових парків як важливих об'єктів системи озелених просторів міста. *Інновації в архітектурі, дизайні та мистецтві: до 100-річчя факультету архітектури НАОМА : зб. матеріалів III Міжнар. наук.-практ. конф., (23–24 трав. 2024 р.)*. Київ : НАОМА, 2024. С. 221.
156. Шмаюн О. Феномен культурно-дозвіллевої діяльності: концептуалізація проблеми. *Питання культурології*. 2021. Вип. 38. С. 354–362. DOI: 10.31866/2410-1311.38.2021.247184.
157. Шмаюн О. Культурно-дозвіллевий центр як інноваційний заклад особистісного розвитку. *Питання культурології*. 2020. Вип. 36. С. 260–268. DOI: 10.31866/2410-1311.36.2020.221074.

158. Arh Daily/ Media Library [Third-Place] in Thionville / Dominique Coulon & associés: [Site]. URL: <https://www.archdaily.com/804682/media-library-third-place-in-thionville-dominique-coulon-and-associes> (date of access: 28.12.2024).
159. Air Extreme : [Site]. URL: <https://www.air-extreme.co.uk/> (date of access: 28.12.2024).
160. Architecture/Museum of Barnstaple and North Devon: [Site]. URL: <https://www.fm-architects.co.uk/projects/barnstaple-museum-extension> (date of access: 28.12.2024)
161. Augustin Sally . Place Advantage Applied Psychology for Interior Architecture
URL:https://books.google.com.ua/books?id=hoRooqUJwVsC&printsec=frontcover&redir_esc=y#v=onepage&q&f=false (date of access: 28.12.2024).
162. Barnstaple Library : [Site]. URL: <https://discover.librariesunlimited.org.uk/-/barnstaple-library#/> (date of access: 28. 12. 2024).
163. Bletchley Leisure Centre : [Site]. URL: <https://www.bletchleyleisurecentre.co.uk/> (date of access: 28. 12. 2024).
164. Boston Children's Museum : [Site]. URL: <https://bostonchildrensmuseum.org/> (date of access: 28.12.2024).
165. Sitte C. City Planning According to Artistic Principles. Random House, 1965. 256 p.
166. Castro F. Community centre in venarey-les laumes / dominique coulon & associés. *ArchDaily*. 2015. URL: <https://www.archdaily.com/778253/community-centre-in-venarey-les-laumes-dominique-coulon-and-associes> (date of access: 20.03.2024).
167. Champion Dean J. Howard S. Becker," Outsiders: Studies in the Sociology of Deviance". *Sociological Quarterly*, 1964, 5.3: 276.
168. Chen C. Dushan leisure center. *ArchDaily*. 2020. URL: <https://www.archdaily.com/940377/dushan-leisure-center-dna> (date of access: 20.03.2024).

169. Clark B. Ebenezer Howard And The Marriage Of Town And Country: An Introduction to Howard's Garden Cities of Tomorrow (Selections). *Organization & Environment*, 2003. Vol. 16. № 1. P. 87–97. DOI: 10.1177/1086026602250258.
170. Self-organized pedestrian crowd dynamics: Experiments, simulations, and design solutions / Dirk Helbing, Lubos Buzna, Anders Johansson, Torsten Werner. *Transportation science*. 2005. Vol. 39. № 1. P. 1–24. DOI: 10.1287/trsc.1040.0108.
171. Early Learning and Child Care Design Guid. Version 1.0 - August 2024. URL: https://www.ednet.ns.ca/docs/elcc_design_guide_en.pdf /(date of access: 20.03.2024).
172. Elkington, S., Stebbins, R. The Serious Leisure Perspective: An Introduction (1st ed.). Routledge, 2014. DOI: 10.4324/9781315816364.
173. Exeter Phoenix : [Site]. URL: <https://exeterphoenix.org.uk/> (date of access: 28. 12. 2024).
174. National Parks Visitor Centers. Environmental Design Evaluation, Institute for Man and Environment / Friedmann, A. and others, University of Massachusetts, Amherst, MA 1976, p.144. URL: https://www.researchgate.net/profile/James-Palmer-10/publication/310156573_Visitor_Center_Design_Evaluation/links/5829c82d08ae11c677f03756/Visitor-Center-Design-Evaluation.pdf (date of access: 28. 12. 2024).
175. Gehl J. Cities for people. London : Island press, 2013. 270 p.
176. Gill T. Urban playground: How child-friendly planning and design can save cities. London : Riba Publishing, 2021. 198 p. URL: <https://www.taylorfrancis.com/books/mono/10.4324/9781003108658/urban-playground-tim-gill> (date of access: 28. 12. 2024).
177. Global Street Design Guide. *NACTO*. URL: <https://nacto.org/publication/global-street-design-guide/> (date of access: 28. 12. 2024).
178. Haddadi S. The hybrid building concept. Topological characterisation as a project resource. *Cuadernos de Proyectos Arquitectónicos*. 2020. № 10. P. 110–113. DOI: <https://doi.org/10.20868/cpa.2020.10.4576>.
179. Hartel J. The serious leisure frontier in library and information science: Hobby domains. *Knowledge organization*. 2003. Vol. 30.3/4. P. 228–238.

180. Hartel J., Cox A., Griffin B. Information activity in serious leisure. *Information research*. Vol. 21, № 4. December, 2016. URL: <https://www.informationr.net/ir/21-4/paper728.html> (date of access: 23. 12. 2024).
181. Helbing, D., Molnar, P. Social force model for pedestrian dynamics. *Physical review* 1995. E, 51(5), 4282. 51(5):4282-4286 DOI: <https://doi.org/10.1103/PhysRevE.51.4282>]
182. Her City Toolbox for Participatory Public Space Planning and Design. *UN-Habitat*. URL: <https://hercity.unhabitat.org/news/27-aug-2021/her-city-toolbox-for-participatory-public-space-planning-and-design> (date of access: 28. 12. 2024).
183. Kevin Lynch Good City Form. MIT Press, 1984 . 524 p.
184. Kevin Lynch The Image of the City. MIT Press, 1964. 56 p.
185. Kevin Lynch, Gary Hack Site planning. MIT Press, 1984. 499 p.
186. Kulturhuset Stadsteatern : [Site]. URL: <https://kulturhusetstadsteatern.se/> (date of access: 28. 12. 2024).
187. Lee Jin Kook, Kim Mi Jeong. BIM-enabled conceptual modelling and representation of building circulation. *International Journal of Advanced Robotic Systems*. 2014. Vol. 11. № 8. P. 127. DOI: 10.5772/584.
188. Moreno C. The 15-Minute city: a solution to saving our time and our planet. John Wiley & Sons, 2024. P. 282.
189. Mossin N., Munch-Petersen P., Thomassen M. A. Architecture's road to sustainable innovation: reaching for change, in teaching and Practice. *Futures of Education, Culture and Nature-Learning to Become*. 2022. Vol. 1. P. 41–59. DOI: <https://doi.org/10.7146/fecun.v1i.130234>.
190. Innovation of Nothing: The capabilities needed to leadsustainable change in the built environment / Mossin N., Hau I. C., Beim A., Thomassen M., Munch-Petersen P., Petersen T. L. *In Innovation of nothing:-boglancering, rundvisning og diskussion. Det Kongelige Akademi-institut for bygningskunst og teknologi*. 2023, August. URL: <https://adk.elsevierpure.com/en/publications/innovation-of-nothing-the-capabilities-needed-to-lead-sustainable> (date of access: 07. 09. 2024).

191. An architecture guide to the UN 17 Sustainable Development Goals. Mossin N. and others. Published by KADK, Copenhagen, 2018. ISBN: 978-87-7830-992-1
192. The Walking Behaviour of Pedestrian Social Groups and Its Impact on Crowd Dynamics. Moussaid M. and others. *PLoS ONE*. 2010. Vol. 5(4). DOI: 10.1371/journal.pone.0010047.
193. Museum of Barnstaple and North Devon. <https://barnstaplemuseum.org.uk/>
194. Nordkraft : [Site]. URL: <https://archello.com/project/nordkraft> (date of access: 12.07.2024).
195. North Devon : [Site]. URL: <https://www.northdevonwakepark.co.uk/>(date of access: 12.09.2024).
196. Ideal physical features of environmental design in children’s hospital: Using children’s perspectives / Nourmusavi N. S., Karimi A., Amir R., Mirbazel S. *Facilities*. 2020. Vol. 38.5/6. P. 445–466. URL: <https://www.emerald.com/insight/content/doi/10.1108/f-03-2019-0032/full/html> (date of access: 03.10.2024).
197. Olds A. R. Child Care Design Guide. 2001. 483 p. URL: <https://eric.ed.gov/?id=ED452682> (date of access: 20.09.2024).
198. Oliynyk O., Skoryk L., Volkov V. Urban public spaces from the standpoint of sustainable development. *TechHub Journal*. 2022. Vol. 2. No. 1. P. 49–54. <https://techhubresearch.com/index.php/journal/issue/view/328> (date of access: 15.01.2025).
199. Oliynyk O., Troshkina O. Analysis of architectural urban spaces based on space syntax and scenario methods. *Spatium*. 2023. No. 50. P. 24–32. DOI: 10.2298/spat230407010o (date of access: 15.04.2025).
200. Oliynyk O. Analysis of the spatial structure of the city based on theoretical configuration models. *E3S Web of Conferences*. 2023. Vol. 452. P. 1–9. DOI:10.1051/e3sconf/202345205024 (date of access: 15.04.2025).
201. Saumarez Smith O. The Lost World of the British Leisure Centre. *History Workshop Journal*. 2019. Vol. 88. P. 180–203. DOI: 10.1093/hwj/dbz007 (date of access: 15.04.2025).

202. Quince Honey Farm : [Site]. URL: <https://quincehoneyfarm.co.uk/>
203. Roe J., McCay L. Restorative cities: urban design for mental health and wellbeing. Bloomsbury Publishing Plc, 2021. 251 p.
204. Roşescu B. V. Wellington child and family centre / AOA christopher peck. 2022. *ArchDaily*. URL: <https://www.archdaily.com/991565/wellington-child-and-family-centre-aoa-christopher-peck> (date of access: 20.03.2024).
205. Royal Albert Memorial Museum : [Site]. URL: <https://rammuseum.org.uk/> (date of access: 20.03.2024).
206. RHS garden rosemoor : [Site]. URL: <https://www.rhs.org.uk/gardens/rosemoor>
207. Sällström Pehr-Mikael. Intra-Representational Practice: An Inquiry into the Conditions for the Possibility of Interdisciplinary Imaginative Collaborative Architectural Modeling in Sustainable Urban Design : Doctoral thesis / KTH; School of Architecture and the Built Environment (ABE), Architecture. Stockholm, 2023. URL: <https://kth.diva-portal.org/smash/record.jsf?pid=diva2%3A1810979&dsid=-9294> (date of access: 15.04.2025).
208. Shaw S. M. The meaning of leisure in everyday life. *Leisure Sciences*. 1985. Vol. 7(1). P. 1–24. DOI : 10.1080/01490408509512105.
209. Shaw S. M. Gender, Leisure, and Constraint: Towards a Framework for the Analysis of Women’s Leisure. *Journal of Leisure Research*. 1994. Vol. 26(1). P. 8–22. DOI : 10.1080/00222216.1994.11969941.
210. Stebbins Robert A. Leisure, happiness and positive lifestyle. *Contemporary perspectives in leisure*. Routledge, 2013. P. 28–38.
211. Stebbins Robert A. Leisure and the Motive to Volunteer: Theories of Serious, Casual, and Project-Based Leisure. Basingstoke : Palgrave Macmillan, 2015. DOI: 10.1057/9781137585172.0003
212. Stebbins Robert. Occupational devotion: Finding satisfaction and fulfillment at work. Anthem Press, 2022. 86 p.
213. Tarka Leisure Centre : [Site]. URL: <https://www.leisurecentre.com/tarka-leisure-centre> (date of access: 17.02.2025).

214. The BIG SheepTheme park : [Site]. URL: <https://www.thebigsheep.co.uk/> (date of access: 13.01.2025).
215. The Milky Way Adventure Park : [Site]. URL: <https://www.themilkyway.co.uk> (date of access: 10.02.2025).
216. Toolkit for Measuring Urban Experiences of Young Children / Gehl; Van Leer Foundation. 2018. URL: <https://vanleerfoundation.org/publications-reports/measuring-urban-experiences-of-young-children/> (date of access: 10.02.2025).
217. Transforming our world: the 2030 Agenda for Sustainable Development. *Sustainable Development Goals*. URL: <https://sdgs.un.org/2030agenda> (date of access: 10.02.2025).
218. Udacity. *Wikipedia*. URL: <https://uk.wikipedia.org/wiki/Udacity> (date of access: 10.02.2025).
219. Global Public Space Programme. *UN-Habitat*. URL: <https://unhabitat.org/programme/global-public-space-programme> (date of access: 12.02.2025).
220. The United Nations Human Settlements Programme. *UN-Habitat*. URL: <https://unhabitat.org/> (date of access: 12.02.2025).
221. UNICEF. Shaping urbanization for children: *A handbook on child-responsive urban planning*. United Nations. 2019. p.85 (date of access: 10.02.2025).
222. Žabkar V., Brenčič M. M., Dmitrović T. Modelling perceived quality, visitor satisfaction and behavioural intentions at the destination level. *Tourism Management*. 2010. Vol. 31, № 4. P. 537–546. DOI: 10.1016/j.tourman.2009.06.005.
223. Preservation of The Urban Historical Landscape as a Response to the Challenges of War / Yatsenko V., Osychenko H., Dreval I., Tyshkevych O. *International Journal of Conservation Science*. 2024. –Vol. 15, Special Issue 1. P. 141–156. DOI: 10.36868/IJCS.2024.SI.12.
224. Zube E., Crystal J., Palmer J. National Parks Visitor Centers. *Environmental Design Evaluation*. Springer, Boston, 1978. P. 116–128. DOI: 10.1007/978-1-4757-5154-3_10.

ДОДАТОК А

СПИСОК ОПУБЛІКОВАНИХ ПРАЦЬ ЗА ТЕМОЮ ДИСЕРТАЦІЇ *Статті в наукових фахових виданнях України з присвоєнням категорії «Б»*

1.Олійник О., Токар М. Принципи сталого розвитку в центрах сімейного дозвілля. *Сучасні проблеми архітектури та містобудування*. 2023. Вип.65. С.236-250. DOI <https://doi.org/10.32347/2077-3455.2023.65.236-250> *Особистий внесок здобувача*: аналіз принципів сталого розвитку, застосовних до центрів сімейного дозвілля, узагальнення отриманих результатів дослідження.

2.Олійник О., Токар М. Побудова планувально-просторової моделі багатофункційного центру дозвілля методами просторового синтаксису. *Теорія та практика дизайну*, 2024. Вип. 32, С. 45-52. DOI <https://doi.org/10.32782/2415-8151.2024.32.6> *Особистий внесок*: інтерпретація результатів спостережень, текстова частина про побудову планувально- просторової моделі, ілюстративна частина

3.Токар М. Особливості формування закладів дозвілля для сімей на прикладі Києва. *Теорія та практика дизайну*. 2024. Вип. 33. С.105-111. DOI: <https://doi.org/10.32782/2415-8151.2024.33.11>

4.Токар М. Основні принципи та підходи до архітектурно-планувального розвитку центрів сімейного дозвілля. *Теорія та практика дизайну*. 2025. Вип. 34. С. 116–123. DOI: <https://doi.org/10.32782/2415-8151.2024.34.14>

Праці, які засвідчують апробацію матеріалів дисертації

Матеріали конференцій та тези доповідей:

1.Токар М. (2022) Центри сімейного дозвілля під час війни та пандемії. *Інновації в архітектурі та дизайні: збірник матеріалів Тези доповіді I Міжнар. наук.-практ. конф. «Інновації в архітектурі, дизайні та мистецтві»*, Київ: збірник матеріалів / М-во культури та інформаційної політики України М-во освіти і науки України, Національна акад. образ. мист-ва і арх-ри [за ред.: О.А. Трошкіної]. Київ: НАОМА 2022.С.80-82.

2.Токар, М. (2023). Аналіз функціонального наповнення центрів сімейного дозвілля на прикладі громадських комплексів світу. Тези доповіді II Міжнар. наук.-практ. Конф – Інновації в архітектурі, дизайні та мистецтві: II Міжнародна науково-практ. Київ: НАФАІ. 177–178.

3.Токар М. (2024) Мультитематичні комплекси сімейного дозвілля як сучасний засіб вирішення соціальних і рекреаційних проблем сучасних сімей. Тези доповіді III Міжнар. наук.-практ. конф. «Інновації в архітектурі, дизайні та мистецтві: до 100-річчя факультету архітектури НАОМА» : збірник матеріалів за ред. : К. Міхеєнко- Київ: НАОМА. 2024. С.196-197.

4.Токар М. Розвиток суспільства та науки в трансформаційних умовах. Матеріали II науково-практичної конференції (м. Чернігів, 26-27 липня 2024 р.). – Одеса: Видавництво «Молодий вчений», 2024. – С.19-22.

5.Токар М.М., Поляков Є.Ю. (2025) Сфера міського дитинства в структурі мегаполісу. Тези доповіді I International scienific and practical conference «Techologies for improving oldmethods, theories and hypotheses» Sofia, Bolgaria. January 07-10.2025. С.27-32.

ДОДАТОК Б

Акти впровадження



МИКОЛАЇВСЬКА МІСЬКА РАДА

ДЕПАРТАМЕНТ АРХІТЕКТУРИ ТА МІСТОБУДУВАННЯ
МИКОЛАЇВСЬКОЇ МІСЬКОЇ РАДИ

вул. Адміральська, 20, м. Миколаїв, 54001, тел.: (0512) 37-02-71

E-mail: arch_mykolaiv@mkrada.gov.ua, сайт: www.mkrada.gov.ua, код згідно з ЄДРПОУ 02498754

Від _____ 20__ р. № _____ На № _____ від _____ 20__ р.

Національна академія образотворчого
мистецтва і архітектури
Вознесенський узвіз, 20, м. Київ, 04053
naoma@naoma.edu.ua

АКТ

впровадження науково-дослідної роботи

Виданий Токар Марії Миколаївні у тому, що результати її дисертаційної праці «Принципи архітектурно-планувальної організації багатофункціональних центрів сімейного дозвілля в умовах мегаполісу» на здобуття наукового ступеня доктора філософії за спеціальністю 191 – «Архітектура та містобудування» реалізовані в концептуальних пропозиціях щодо організації громадських просторів: «Реконструкція та благоустрій Каскадного скверу в м. Миколаєві», «Пропозиції щодо розвитку прилеглої території до Каскадного скверу, включаючи Сімейний центр сімейного дозвілля подвійного призначення», «Схема пішохідних зв'язків між зеленими зонами в м. Миколаєві».

Розробка вищезазначених концептуальних пропозицій базувалась на засадах сталого розвитку, було використано низку запропонованих в дисертаційному дослідженні Токар М.М. принципів архітектурно-планувальної організації сімейних просторів міст, а саме: принцип гнучкої багатофункціональності, принцип екологічної стійкості, принцип раціональної просторової та функціональної організації міського простору, принципи партисипації та соціальної інтеграції у вигляді залучення громади м. Миколаєва та врахування їх інтересів під час розробки низки архітектурних рішень.

Вищезазначені концептуальні проекти виконані на замовлення Департаменту архітектури та містобудування Миколаївської міської ради протягом 2023-2024 року та мали громадське обговорення.

Директор департаменту –
головний архітектор міста

Євген ПОЛЯКОВ



ДОКУМЕНТ СЕД АСКОД

Сертифікат 5E984D526F82F38F040000006A102301BC687805

Підписувач ПОЛЯКОВ ЄВГЕН ЮРІЙОВИЧ

Дійсний з 03.10.2024 11:31:25 по 03.10.2025 23:59:59

Виконавчі органи Миколаївської міської ради



№ 55106/12.01-24/24-2 від 10.12.2024



АГЕНЦІЯ
РОЗВИТКУ
МИКОЛАЄВА

Адміральська, 20, 54001, Миколаїв, Україна E-mail: info@mda.mk.ua www.mda.mk.ua
ЄДРПОУ 40451807



№ _____ від _____

АКТ впровадження науково-дослідної роботи

Виданий Токар Марії Миколаївні у тому, що результати її дисертаційної праці «Принципи архітектурно-планувальної організації багатофункціональних центрів сімейного дозвілля в умовах мегаполісу» на здобуття наукового ступеня доктора філософії за спеціальністю 191 – «Архітектура та містобудування» знайшли практичну реалізацію у створенні громадських просторів в місті Миколаєві:

- по вул. Потьомкінська, 48/1. Сімейний центр для ветеранів та ветеранок (навчальна та дозвіллова функція, соціальна адаптація та психологічна підтримка)
- по вул. Соборна 4Ж (БЦ Соборний) Навчальний центр для ветеранів та їх сімей.

При проєктуванні були використані запропоновані в дисертаційному дослідженні Токар М.М. принципи та прийоми щодо архітектурно-планувальної організації та художнього оформлення громадських публічних просторів, а саме : принцип гнучкої багатофункціональності, принцип раціональної просторової та функціональної організації, принцип комунікативності та соціальної інтеграції, принцип візуальної гармонії.

Проєкт по вул. Соборна 4Ж реалізований в грудні 2024р.

Проєкт по вул. Потьомкінська, 48/1 на стадії початку будівельних робіт.

Дані проєкти виконані на замовлення Миколаївської міської ради спільно.

директор

Комунальної установи

Миколаївської міської ради
«Агенція розвитку Миколаєва»



Віктор Сікаленко

17 June 2024

Department of Theory, History of Architecture and Synthesis of Arts (THASA)

Act of Implementation of Architectural Thesis

Regarding the implementation of the results of the research work of postgraduate student Maria Tokar, Department of THASA, National Academy of Fine Arts and Architecture.

This act confirms that the results of the dissertation work of the postgraduate student Maria Tokar were utilized and implemented in the design practice of Woodward Smith Architects (UK). With the participation of Maria Tokar, under the leadership of Lead Architect John Woodward, the graphic part and drawings of the following projects were designed:

- Saunton Sands Hotel 4*
Renovation of and creation of guest accommodation
- Christie Estates
Residential with public space and Village Hall
- Christie Estates
Residential housing with affordable homes provision and creation of public streets

The effectiveness of the implementation was to improve the quality and attractive appearance of the public areas including multi-generational recreational areas, providing differing experiences to bring heightened comfort of residential areas and parks for young and mature family recreation and leisure.

Yours sincerely,



John Woodward
DipArch DipUD RIBA

6 TULY STREET . BARNSTAPLE . DEVON . EX31 1DH
tel: 01271 379050 email: enquiries@woodward-smith.co.uk

DIRECTOR: Matthew Steart DipArch RIBA
CONSULTANT: John Woodward DipArch Dip UD RIBA
ASSOCIATES: Lee Mathews MCIAT

WS Chartered Architects Ltd. Registered address as above
Registered in England No. 15234491

ДОДАТОК В

Додаткові матеріали, які засвідчують апробацію матеріалів дисертації



Молодий
Вчений

СЕРТИФІКАТ УЧАСНИКА

Токар Марія Миколаївна
взяла участь у роботі II науково-практичної конференції
«Розвиток суспільства та науки
в трансформаційних умовах»

м. Чернігів, 26-27 липня 2024 року

Матеріали учасника конференції прийняті
та опубліковані у науковому збірнику

Відповідальний секретар
Організаційного комітету конференції
Видавництво "Молодий вчений"



О.В. Петрова



Certificate

OF PARTICIPATION
is awarded to

Токар Марія Миколаївна

for active involvement in

I International Scientific and Practical Conference
«TECHNOLOGIES FOR IMPROVING OLD METHODS,
THEORIES AND HYPOTHESES»

January 07-10, 2025, Sofia, Bulgaria

24 Hours of Participation
(0,8 ECTS credits)



Organizing committee

SIGNATURE



ДОДАТОК Г

Джерела ілюстрацій

Рис. 1.1. Історичні прототипи багатофункціональних центрів сімейного дозвілля
В колажі використані наступні ресурси:

1. Терми. Terme di caracalla. romanoimpero.com.
URL: <https://www.romanoimpero.com/2009/09/terme-di-caracalla.html> (дата звернення: 29.04.2024).

1. Лукьянова Л. , Цыбух В. Рекреационные комплексы: Учеб. пособие / Под общ. ред. В. К. Федорченко. — К.: Вища шк., 2004. — 346 с.

2. Рекреационные комплексы: Учеб. пособие / Под общ. ред. В. К. Федорченко. — К.: Вища шк., 2004. — 346 с.; ил.

3. Горіна А. Історичні особливості та основні риси архітектури іподромів античності. Архітектурний вісник. *Теорія та історія архітектури*. КНУБА.2016. С.38-43.

2. Circus Maximus . URL: https://uk.wikipedia.org/wiki/Circus_Maximus(дата звернення: 29.04.2024).

3. Заповідник Софія Київська. URL: <https://surl.li/owхухb>(дата звернення: 29.04.2024).

4. Шато де Флер. URL: <https://kyivpastfuture.com.ua/ru/shato-de-fler-ystoryua/>(дата звернення: 29.04.2024).

5. Київська опера. URL: <https://kyivoperatheatre.com.ua/history/>(дата звернення: 29.04.2024).

6. Театр Баргонье. URL: <https://surl.li/fbcibq>(дата звернення: 29.04.2024).

7. Дерев'яний цирк. URL: <https://spraga.info/2021/10/29/cirki-v-kiievi-storinki-istorii/> (дата звернення: 29.04.2024).

8. Пасаж. URL: <https://surl.li/polzuh>(дата звернення: 29.04.2024).

9. Музей старожитностей та мистецтв. URL: <https://surli.cc/buuxka>(дата звернення: 29.04.2024).

4. Народний дім Короленка Полтава. І. О. Ігнаткин, Л. С. Вайнгорт. Полтава. Історико-архітектурний нарис. Видавництво «Будівельник». Київ. 1966.

10. Bonum urbis. Bonum urbis. URL: <https://bonum-urbis.blogspot.com/> (дата звернення: 29.04.2024).

Рис. 1.2. Етапи розвитку типології радянської громадської клубної будівлі

В колажі використані наступні ресурси:

11. Єрещенко, О. Етапи розвитку закладів культури радянського періоду в Україні. Українська академія мистецтва, 2010, 17: 352-359.

12. Єрещенко о. Г. Принципи формування інтер'єру клубних будівель радянського періоду (на прикладах східного регіону України) : дис. канд. арх. Київ, 2013. 178 с.

13. Народна аудиторія <https://bonum-urbis.blogspot.com/2018/06/1900.html>(дата звернення: 29.04.2024).

14. Палац культури «ЛОРТА» У Львові розроблять проєкт реконструкції палацу культури заводу «ЛОРТА». Verifying if your connection is

- secure... URL: https://tvoemisto.tv/news/u_lvovi_rozroblyat_proiekt_rekonstruktsii_palatsu_kultury_zavodu_lorta_107061.html (дата звернення: 29.04.2024).
15. Палац культури «Залізничник». URL: <https://surl.li/hrxuwх>(дата звернення: 29.04.2024).
 16. Кінотеатр Жовтень. URL: <https://surl.li/lseuum>(дата звернення: 29.04.2024).
 17. Палац культури «Україна» (Київ). URL: <https://surl.li/ondsan> (дата звернення: 29.01.2025).
 18. Національна бібліотека України імені В. І. Вернадського. URL: <http://www.nbuv.gov.ua/node/981>; (дата звернення: 29.01.2025).
 19. Національна бібліотека ім. Вернадського відзначила 100-річчя масштабною конференцією. URL: <https://ukranews.com/news/594052-nacyonalnaya-byblyoteka-ym-vernadskogo-otmetyla-100-letye-masshtabnoy-konferencyeyu>; (дата звернення: 29.01.2025).
 20. Бібліотеки Києва, які варто відвідати. URL: <https://nashkiev.ua/culture/tse-naitsikavishi-biblioteki-kieva-yaki-varto-vidvidati>(дата звернення: 29.01.2025).
 21. Палац спорту. URL: <https://kyivpastfuture.com.ua/palats-sportu-istoriia/> (дата звернення: 29.01.2025).
 22. Український дім. URL: <https://www.uadim.in.ua/history>(дата звернення: 29.01.2025).
 23. Кришталевий Палац Моршин. URL: <https://esu.com.ua/article-5020>(дата звернення: 29.01.2025).
 24. Відкритий басейн. URL: <https://surl.li/rvjiji>(дата звернення: 29.01.2025).
 25. Bonum urbis. Bonum urbis. URL: <https://bonum-urbis.blogspot.com/> (date of access: 29.04.2024).

Рис. 1.3.-Рис.1.6. Приклади вітчизняної практики закладів дозвілля

В колажі використані наступні ресурси:

1. Фото Токар М.
2. Курси Green Forest англійської мови в Дніпрі. Англійська мова у Києві. URL: <https://enguide.ua/dnepropetrovsk/courses/green-forest> (дата звернення: 24.02.2025).
3. Місце Сили від Клубу Добродіїв. Місце Сили від Клубу Добродіїв -. URL: <https://space-dobrodiy.club/> (дата звернення: 24.02.2024).
4. Творча школа 33art. URL: <https://33art.com.ua/uk/> (дата звернення: 24.02.2024).
5. Фотогалерея -Ансамбль танцю "JAM". Ансамбль танца "JAM". URL: <https://jam-dance.com.ua/ua/fotogallery.html> (дата звернення: 24.02.2024).
6. Sport Life – мережа фітнес-клубів. URL: <https://sportlife.ua/uk> (дата звернення: 24.02.2025).
7. PinchukArtCentre Україна. URL: <https://new.pinchukartcentre.org> (дата звернення: 24.02.2025).
8. Центр FlyKids URL: <https://flykids.ua/> (дата звернення: 24.02.2025)
9. Neopolis. Торгово-розважальний центр Respublika Park. URL: <https://respublikapark.com.ua/fun/neopolis> (date of access: 24.02.2025).

10. Дитяче місто професій «KidsWill» | Kids Will. Kids Will. URL: <https://kidswill.com.ua/ua/> (дата звернення: 24.02.2025).
11. Зона Гірок - Аквапарк МАВКА в Буковелі. URL: <https://aquapark.bukovel.com/areas/slides-area> (дата звернення: 24.04.2025).
12. Аквапарк МАВКА. URL: <https://aquapark.bukovel.com/areas/slides-area> (дата звернення: 24.02.2024).
13. Театр на Подолі. URL: <https://theatreonpodil.com/> (дата звернення: 29.04.2025).
14. Прокопенко І. Що треба знати про простір "КультМотив": розповідає засновник. ТиКиїв – голос твого міста. URL: <https://tykyiv.com/en/misteckij/shcho-treba-znati-pro-prostir-kultmotiv-rozprovidae-zasnovnik/> (дата звернення: 29.04.2025)
15. Кінотеатр Жовтень. Кінотеатр Жовтень. URL: <https://zhovten-kinu.kyiv.ua/> (дата звернення: 29.04.2025)
16. Національний Ботанічний сад ім.М.М.Гришка. URL: <http://www.nbg.kiev.ua/> (дата звернення: 29.04.2025)
17. Київський Зоо. URL: <https://zoo.kyiv.ua/galereya/> (дата звернення: 14.08.2024).
18. Древній Київ. Архітектурний комплекс. URL: <https://parkkyivrus.com/ua/> (дата звернення: 24.02.2024).
19. Рис. 1.7. Приклад еволюції Центру дозвілля у Блетчлі (дата звернення: 24.02.2024).
20. Центру дозвілля у Блетчлі. URL: <https://www.architectsjournal.co.uk/archive/aj-buildings-library-bletchley-leisure-centre-1973> (дата звернення: 14.08.2024).
21. Історичний архів Англії. <https://heritagecalling.com/2020/01/13/small-projects-big-impact-how-john-laing-influenced-our-everyday/> (дата звернення: 14.08.2024).
22. Новий центр дозвілля. URL: - <http://www.sytearchitectural.co.uk/project/bletchley-leisure-centre/> (дата звернення: 14.08.2024).
- Рис. 1.8.-Рис.1.10 Приклади практик Великої Британії.*
- В колажі використані наступні ресурси:
26. Фото Токар М.
27. Tarka Leisure Centre. URL: - <https://www.leisurecentre.com/tarka-leisure-centre/>
28. The Big sheep. URL: <https://en.wikipedia.org/thebigsheep.co.uk> (дата звернення: 14.08.2024).
29. Gardens Rosemoor. URL: <https://www.rhs.org.uk/gardens/rosemoor> (дата звернення: 14.08.2024).
30. North Devon Wakepark. URL: <https://www.northdevonwakepark.co.uk/> (дата звернення: 14.08.2024).
31. Quince honey farm. URL: <https://quincehoneyfarm.co.uk/>, URL: <https://quincehoneyfarm.co.uk> (дата звернення: 14.08.2024). URL: [tripadvisor.com, quincehoneyfarm.co.uk](https://tripadvisor.com,quincehoneyfarm.co.uk) (дата звернення: 14.08.2024).

32. Barnstaple Museum. URL: surli.cc/nqwjek
URL: surli.cc/jbnpql (дата звернення: 14.08.2024).
URL: <https://barnstaplemuseum.org.uk/> (дата звернення: 14.08.2024).
URL: surli.li/rhicbr (дата звернення: 14.08.2024).

Рис. 1.11. Приклади практик Франції, Китаю, Австралії.

1. Wellington-Hub-Child-and-Family-Centre. URL: <https://surli.lu/mzulaw> (дата звернення: 14.08.2024).
2. Dushan-leisure-center. URL: <https://surli.li/hameab> (дата звернення: 14.08.2024).
3. Community-Centre. URL: <https://www.archdaily.com/778253/community-centre-in-venarey-les-laumes-dominique-coulon-and-associes>. (дата звернення: 14.08.2024).
4. Media-Library. URL: <https://www.archdaily.com/804682/media-library-third-place-in-thionville-dominique-coulon-and-associes>. (дата звернення: 14.08.2024).
5. Thionville . URL: https://www.thionville.fr/puzzle?utm_source=chatgpt.com (дата звернення: 14.08.2024).

Рис. 1.12. Приклади практик Данії та Швеції.

1. 1.Nordkraf. URL: <https://nordkraft.dk/forside.aspx>, <https://archello.com/project/nordkraft> (дата звернення: 14.08.2024).
2. 2.Kulturhusetstadsteatern. URL: <https://kulturhusetstadsteatern.se/bio>, URL: <https://surli.li/hrxiwx>(дата звернення: 14.08.2024).

Рис. 1.13. Приклад практик США .

1. Childrens Museum URL: <https://bostonchildrensmuseum.org/visit> (дата звернення: 14.08.2024).

Рис. 1.14. Особливості формування закладів дозвілля (авторський малюнок)

Рис. 1.15. Структура змістовного дозвілля (за Р. Стеббінсом та Д. Хартел) в контексті багатофункціонального центру сімейного дозвілля (авторський малюнок на основі розробок Р. Стеббінсом та Д. Хартел [179,180,210,211,212]).

Рис.1.16. Авторська концепція «багатофункціонального центру сімейного дозвілля» (авторський малюнок)

Рис.1.17. Ключові відмінності визначення центрів (авторська схема).

Рис.1.18. Класифікація закладів дозвілля узагальнена (авторська схема).

Рис. 2.1. Організаційна структура дослідження (авторський малюнок)

Рис 2.2. Основні чинники, що впливають на архітектурно-планувальну організацію (авторський малюнок)

Рис. 2.3. Елементи формування якісного сімейного середовища мегаполісу (авторський малюнок, що спирається на наукові дослідження [176]).

Рис. 2.4. Інтеграції центрів сімейного дозвілля в рекреаційну інфраструктуру міста (авторський малюнок що спирається на наукові дослідження)

Рис. 2.5. Містобудівні засади розміщення багатофункціональних центрів сімейного дозвілля (авторські схеми).

Рис. 2.6. Приклади організації багатофункціональних центрів сімейного дозвілля в структурі міста. (авторські схеми , використовуючи відкриті ресурси карт міста Києва)

Рис.2.8. Цілі сталого розвитку ООН, релевантні для багатофункціональних центрів сімейного дозвілля (авторський малюнок, що базується на «Цілі сталого розвитку» Генеральної Асамблеї ООН від 25 вересня 2015 року № 70/1) [191].

Рис. 2.9. GAME Streetmekka Viborg, Denmark. (Приклад -Ціль 3) [191]..

Рис. 2.10. South Harbour School, Copenhagen, Denmark. (Приклад -Ціль 4) [191].

Рис. 2.11. Sydney Park Water Re-Use Project Sydney, Australia (Приклад -Ціль 6) [191].

Рис. 2.12. 2226 Emmenweid Emmenbrücke, Switzerland (Приклад -Ціль 7) [191].

Рис. 2.13. Folden Roskilde, Denmark (Приклад -Ціль 9) [191].

Рис. 2.14. Musholm Multi-Purpose Hall (Приклад -Ціль 10) [191].

Рис. 2.15. Tūranga Christchurch, New Zealand (Приклад -Ціль 16) [191].

Рис. 3.1. Карта дослідження функціонально-планувальної структури (авторська схема)

Рис. 3.2 Діаграма порівняльних оцінок центрів дозвілля Великої Британії (авторська діаграма)

Рис.3.3. Схеми просторових зв'язків: (авторські схеми та малюнки)

Рис.3.4. Схеми функціонально- просторових зв'язків (авторські схеми та малюнки)

Рис. 3.5. Громадський центр у Венаре-ле-Лом, Франція (авторські схеми на основі планів ArhDaily) [166]

Рис. 3.6 Центр Дозвілля Душан у Лішуй, Китай (авторські схеми на основі планів ArhDaily)[168]

Рис.3.7.Велінгтонський дитячий та сімейний центр, Австралія (авторські схеми на основі планів ArhDaily)[204].

Рис.3.8. Медіабібліотека у Тьонвіль, Франція(авторські схеми на основі планів ArhDaily)[158].

Рис 3.9 Розподіл площ відносно загальної величини (авторські діаграми виконані в програмі Excel)

Рис 3.10 Модель співвідношення площ функціональних зон

Рис.3.11. Просторово-планувальна модель багатофункційного центру сімейного дозвілля з оптимальним співвідношенням площ . (авторський малюнок)

Рис.3.12. Взаємозв'язок функційних блоків з урахуванням оптимального співвідношення площ та призначення приміщень центру сімейного дозвілля. (авторський малюнок)

Рис 3.13. Загальна схема багатофункціонального центру сімейного дозвілля (авторський малюнок)

Рис.3.14 Модель руху з центральним ядром (авторський малюнок)

Рис.3.15 Модель руху з розгалуженою системою ядер (авторський малюнок)

Рис.3.16.Комбінаторна модель №1(авторський малюнок)

Рис.3.17. Комбінаторна модель №2 (авторський малюнок)

Рис.3.18. Модель 1 Просторової організації з програмними елементами (авторський малюнок)

Рис.3.19. Модель 2 Просторової організації з програмними елементами (авторський малюнок)

Рис. 3.20 Приклади екотехнологій сталого розвитку в громадських будівлях. Використання підземних ресурсів.

В колажі використані наступні ресурси:

2. The-Edge. URL: <https://www.archdaily.com/785967/the-edge-plp-architecture>(дата звернення: 14.08.2024).
3. Linked Hybrid. URL: <https://www.archdaily.com/34302/linked-hybrid-steven-holl-architects>(дата звернення: 14.08.2024).
4. Zollverein School. URL: <https://www.archdaily.com/54212/zollverein-school-of-management-and-design-sanaa>(дата звернення: 14.08.2024).

Рис. 3.21 Приклади екотехнологій сталого розвитку в громадських будівлях. Кліматичні умови та пасивне регулювання температур всередині будівлі.

В колажі використані наступні ресурси:

1. Louvre. . URL: <https://surl.lu/ojkufv>(дата звернення: 14.08.2024).
2. Casa em Monsaraz. URL: <https://www.archdaily.com.br/br/918256/casa-em-monsaraz-aires-mateus>(дата звернення: 14.08.2024).

Рис. 3.22. Екотехнології для багатофункційних центрів сімейного дозвілля

В колажі використані наступні ресурси:

фотографії з статті [91] .

Рис 4.1. Структура концепції багатофункціонального центру сімейного дозвілля (авторська схема)

Рис 4. 2. Основні принципи архітектурно-планувальної організації сімейних центрів дозвілля (авторський схема).

Рис 4. 3. Основні принципи архітектурно-планувальної організації сімейних центрів дозвілля (Принцип стійкості) (авторський схема).

Рис.4.4. Приклади сімейних , рекреаційних та комерційних компонентів у відкритих просторах багатофункціональних центрів сімейного дозвілля.

В колажі використані наступні ресурси:

1. Untitled benches patios planters. URL: <https://publicartarchive.org/art/Untitled-Benches-Patios-Planters-in-Arrangement-For-Ennis-Playground-/012dc0e4>(дата звернення: 14.08.2024).
2. Outdoor wooden double sided bench. URL: <https://ee-supplies.co.uk/products/outdoor-wooden-double-sided-bench-planter>(дата звернення: 14.08.2024).
3. Graco Park . URL: <https://surli.cc/ukfryu>(дата звернення: 14.08.2024).

Рис.4.5. Приклади сімейних , рекреаційних та комерційних компонентів у закритих просторах багатофункціональних центрів сімейного дозвілля Знайти посилання!!!

В колажі використані наступні ресурси:

1. Designing for control choice. . URL: surli.cc/qmljx (дата звернення: 14.08.2024).
2. Kindergarten Cobe. . URL: <https://www.archdaily.com/781669/frederiksvej-kindergarten-cobe>(дата звернення: 14.08.2024).
3. Indoor Playgrounds . URL: surl.lu/vdspjo
4. Refracting light and redefining-space. URL: <https://sal0.li/8D5d4F5> (дата звернення: 14.08.2024).

5. Indoor-playgrounds. . URL: <https://surl.li/daosaq>(дата звернення: 14.08.2024).
Рис. 4.6. Основні підходи формування архітектурного середовища (авторський малюнок)

Рис. 4.7. Складові архітектурно-художнього оформлення архітектурного середовища на прикладах сучасних закладів дозвілля світу.

В колажі використані наступні ресурси:

1. Lego discovery centre. URL: <http://www.legodiscoverycentre.com/hamburg/das-erwartet-dich> (дата звернення: 29.04.2025)
<https://www.legodiscoverycentre.com/hamburg/das-erwartet-dich>(дата звернення: 14.08.2024).

2. Epcot. URL: <https://disneyworld.disney.go.com/destinations/epcot/>(дата звернення: 14.08.2024).

3. Ikea museum. URL: <https://ikeamuseum.com/sv/>(дата звернення: 14.08.2024).

4. Cosmocaixa. URL: <https://cosmocaixa.org/es/cosmocaixa-barcelona>(дата звернення: 14.08.2024).

5. The green planet Dubai. URL: <https://thegreenplanetdubai.com/>(дата звернення: 14.08.2024).

6. National geographic encounter ocean odyssey. URL: <https://littlekidbigcity.com/national-geographic-encounter-ocean-odyssey/>

7. Ikeamuseum. URL: <https://ikeamuseum.com/sv/>(дата звернення: 14.08.2024).

8. Seoul Animation Center .URL: <https://english.seoul.go.kr/seoul-animation-center/>(дата звернення: 14.08.2024).

Рис. 4.8. Складові об'ємно-просторової організації архітектурного середовища на прикладах сучасних закладів дозвілля світу.

В колажі використані наступні ресурси:

9. Lotteworld. .URL: <https://adventure.lotteworld.com/eng/main/index.do>

10. Exploratorium. URL: <https://www.thesanfranciscopeninsula.com/listing/exploratorium/1412/>(дата звернення: 14.08.2024).

11. Kindergarten cobe. .URL: <https://www.archdaily.com/781669/frederiksvej-kindergarten-cobe>(дата звернення: 14.08.2024).

12. Shopping-mall https://www.archdaily.com/1020125/noke-shopping-mall-behet-bondzio-lin-architekten?ad_medium=gallery

13. The-edge. URL: https://www.gooood.cn/the-edge-amsterdam-by-plp-architecture.htm?lang=en_US(дата звернення: 14.08.2024).

14. The-edge. .URL: <https://www.archdaily.com/785967/the-edge-plp-architecture> (дата звернення: 14.08.2024).

Рис. 4.9. Інтеграція функції сімейного дозвілля в існуючу громадську структуру (авторський малюнок)

Рис.4.10. Архітектурні сценарії реалізація концептуального задуму багатофункціонального сімейного дозвілля (авторський малюнок).

Рис.4.11. Об'ємно-просторові сценарії реалізації багатофункціональних центрів сімейного дозвілля в умовах мегаполісу. (авторський малюнок).